

ОПЫТ ИССЛЕДОВАНИЯ ВЫСШИХ ФОРМ СОЗНАНИЯ

Е.В.ЛУЦЕНКО

МАСТЕРУ, ЗВЕЗДА КОТОРОГО СВЕТИТ ИЗ БУДУЩЕГО

(БЕСЕДЫ ОБ ИСКУССТВЕ ПРЕВРАЩЕНИЯ ЖЕМЧУГА В АЛМАЗ)



**КРАСНОДАР
2005 г.**





ОПЫТ ИССЛЕДОВАНИЯ ВЫСШИХ ФОРМ СОЗНАНИЯ

Е.В.ЛУЦЕНКО

Самоотверженным и бескорыстным исследователям Неизведанного, бесстрашным первооткрывателям Нового, колумбам Духа посвящается...

МАСТЕРУ, ЗВЕЗДА КОТОРОГО СВЕТИТ ИЗ БУДУЩЕГО

(БЕСЕДЫ ОБ ИСКУССТВЕ ПРЕВРАЩЕНИЯ ЖЕМЧУГА В АЛМАЗ)



КРАСНОДАР –2005



Автор: Евгений Вениаминович ЛУЦЕНКО, профессор, доктор экономических наук (специальность 08.00.13 – Математические и инструментальные методы экономики), кандидат технических наук (специальность 05.13.06 – Автоматизированные системы управления), по образованию физик – теоретик, профессиональный разработчик программного обеспечения для персональных компьютеров, автор более 150 научных работ (в том числе 12 книг по математическому моделированию, системно-когнитивному анализу и измененным формам сознания, 8 свидетельств РосПатента РФ на системы искусственного интеллекта). Основная разработка – универсальная когнитивная аналитическая система "ЭЙДОС" и ряд систем окружения.

Текст печатается в авторской редакции (авторская правка).
Все права принадлежат автору.

Луценко Е.В.

Л 86 "Мастеру, звезда которого светит из будущего (беседы об искусстве превращения жемчуга в алмаз), – Краснодар, 2005. – 757 с.

ISBN

В этой книге Вы найдете новые интерпретации возможно уже Вам известного, а также много нигде ранее не опубликованных гипотез, теоретических построений, различных сведений и данных, включая и описания спонтанного опыта и многочисленных экспериментов в высших формах сознания, принадлежащих автору.

Особенно хотелось бы обратить внимание читателя на то, что эта книга по-видимому, одна из немногих, в которых дается ПОЛНОЕ И ОТКРОВЕННОЕ изложение проверенной на практике методики освоения высших форм сознания, а также подробная периодическая классификация форм сознания, разработанная автором в августе 1979 года.

Ряд положений данной работы основан на оригинальных результатах, полученных в совместных исследованиях автором и Леонидом Амбросиевичем Бакурадзе в 1979–1984 годах [см.2, 3, 4].

Эта книга может помочь читателю заглянуть, а может быть и ВЫЙТИ ЗА ПРЕДЕЛЫ ОБЫДЕННОГО, т.е. всего того, чем мы обычно живем и считаем единственно существующим. Если это у кого-то получится, автор будет считать свою задачу выполненной.

Несколько слов о стиле изложения. Можно сказать, что он является "серьезным популярным", т.е. в какой-то степени тяготеет к научному, но в тоже время и отличается от него. Этим данная работа существенно отличается от большинства книг по «эзотерике». Прежде всего автор не пытается что-либо доказать своим потенциальным читателям, поэтому текст не перегружен дополнительными "скучными" доказательствами и ссылками на авторитеты.

Во-первых, это связано с тем, что доказывать что-либо в рассматриваемой области с помощью слов, – это вообще неблагоприятная задача. Читатель, который ищет ответы на уже возникшие у него вопросы, возможно найдет их в этой книге, если же у него вопросов еще не возникло, то, как показывает опыт, и "доказать" ему ничего не удастся. Да и зачем?

Во-вторых, принятый стиль позволил изложить гораздо больший объем материала, который при "чисто научном стиле" занял бы целое собрание сочинений.

В-третьих, само то, что удалось "упаковать" в сравнительно небольшой объем довольно много содержательной информации, позволило получить своего рода "системный эффект", который заключается в том, что вся картина в целом, за счет стройности и самосогласованности изложенных представлений, сама по себе обладает определенной убедительностью и можно сказать, в какой-то степени сама является собственным доказательством. Конечно, на самом деле читатель, имеющий собственный опыт в рассматриваемой области, просто начинает рассматривать его как подтверждение правильности излагаемых представлений.

Книга рассчитана на широкий круг читателей, интересующихся данной тематикой.

Ил. 171. Табл. 44. Формул 94. Библиогр.: 366 назв.

ISBN

© Луценко Е. В. 2005 г.



ИНТЕРВЬЮ АВТОРА РЕДАКТОРУ ВИТЕБСКОГО ЕЖЕНЕДЕЛЬНИКА "ЧЕЛОВЕК, ВСЕЛЕННАЯ, БЕС- СМЕРТИЕ" И ПРИЛОЖЕНИЯ К БЮЛЛЕТЕНЮ "ВЗГЛЯД ЗА ГОРИЗОНТ" Л.А.ПОЛЫКОВСКОМУ

Кто Вы Евгений Луценко, программист по специально- сти и теософ по хобби?

Если быть предельно кратким, – я не программист по специальности и не теософ по хобби. Сократ говорил: "Познай самого себя и ты познаешь все". Учитывая это трудно сказать кто я в действительности, поэтому остается привести краткую творческую биографию и немного рассуждений.

Краткая творческая автобиография. Как сейчас помню, родился я 2 ноября 1954 года в 2 часа ночи в г.Москве. В роду были военные (прадед и дядя – генералы, дед и дядя – полковники) и ученые, юристы и врачи. В школе побеждал на олимпиадах по математике, физике, химии, а также на шахматных турнирах, имею семилетнее художественное образование. В 1977 году закончил Кубанский государственный университет по специальности "теоретическая физика", специализация – теория гравитации и астрофизика, дипломная – по теории излучений в сплошных неоднородных средах. Мне было предложено написать диссертацию по теме дипломной и это было сделано, но "почему-то" так получилось, что защитил ее не я. Более того, ни в одной статье по данной тематике, которые я написал, нет моей фамилии. В университете побеждал на студенческих олимпиадах по философии. По специальности работал почти три года в области создания космической техники ("кстати" – у Лидоренко и Скокова). Лично знал Кирлиан. Некоторое время, будучи старшим инженером ВЦ Кубанского мединститута занимался разработкой математических и алгоритмических моделей автоматизированных систем медицинской диагностики, но в 1979 году был призван в армию.



1979 – 1981 годы – командир батареи ПВО страны, служил в г.Волгограде. В армии написана работа "Шаг назад – два шага вперед" и в соавторстве с Л.А.Бакурадзе: "Автоматический универсальный пульт управления и способ взаимодействия человека–оператора с ним" (материалы заявки на изобретение), "Неклассическое универсальное средство труда" (материалы заявки на изобретение), "Теоретические основы синтеза квази-биологических роботов" (В двух частях) и другие. Эти работы были совершенно секретными, но в 1990 году рассекречены, т.к. в открытой зарубежной печати появились публикации по аналогичной тематике. В 1981 году автор и Л.А.Бакурадзе (мы были еще "в погонах") делали доклад в министерстве СССР по изучению аномальных атмосферных и космических явлений (в/ч 67947), после чего нам было предложено остаться служить там. Однако мы отказались, и на это были свои причины. В 1983 году автором и Л.А.Бакурадзе (в основном благодаря энергии и инициативе последнего) было открыто дополнительное задание к одной из всесоюзных целевых комплексных научно–технических программ, т.е. государственное финансирование по теме, звучащей примерно так: "Создание системы дистанционного управления интеллектуальными кибернетическими системами с помощью физических полей человека, зависящих от сознания". По сути дела это было государственное финансирование работ по созданию систем дистанционного телекинетического управления, достаточное для создания небольшого специализированного института или приличной лаборатории (примерно 400 тысяч долларов в год). Однако, как у нас заведено (по сути дела это уже стало "старой доброй традицией"), именно авторов и организаторов разработки не пригласили участвовать в этих работах, а говоря проще – просто "кинули". Позже нам стало известно, что на наших идеях и за наши деньги за несколько лет защитилось около 25 кандидатов, 5 – 7 докторов, а один даже стал академиком (правда у него были



еще и другие заслуги). "Кстати", сегодня большинство из них уже не являются гражданами России. Через много лет один из руководителей этой программы (академик АН СССР) заявил в открытой печати, что они создали новую науку "биоинформатику", которая занимается изучением дистанционного информационного воздействия человека и других биосистем на среду, в частности вопросы телекинетического управления физическими, химическими, биологическими, кибернетическими и другими системами.

Примерно в 1983 – 1984 годах перед моим мысленным взором, как из мозаики, постепенно сложилась отчетливая и целостная картина, объединяющая весь наш предшествующий опыт "пробивания" данной тематики через разные высокие инстанции СССР: Главное управление вычислительной техники и систем управления Госкомитета по науке и технике (ГКНТ) СССР, в/ч 67947, ИМЛ при ЦК КПСС, Академия наук СССР, отдел науки ЦК КПСС, Северо–Кавказский центр высшей школы и др. (Интересно, что все вышеперечисленные инстанции неизменно давали весьма положительные оценки нашей работы, как открытые, так и секретные, а некоторые даже знали о них не от нас). В этой картине четко просматривалась одна очень странная закономерность: все люди, которые нам действительно помогали или собирались, и по своему положению могли нам помочь, вдруг "неожиданно", как бы случайно, причем различным образом исчезали с нашего пути или непосредственно перед тем, как мы могли бы с ними встретиться, либо сразу же после этого. Обычно их просто снимали с работы, но один раз человек попал в аварию и оказался в больнице (министр по аномальным явлениям). Необходимо также отметить, что ТАКИЕ ЛЮДИ БЫЛИ.. Очевидно, это не могло быть делом рук "нашего" КГБ или "не совсем нашего" ЦРУ. Больше всего это было похоже на КОМКОН–2: "совсем не нашу" секретную межгалактическую организацию с аналогичными



функциями, описанную в ряде научно–фантастических произведений Аркадия и Бориса Стругацких. Когда я осознал это, то понял, что делаю что–то не совсем то или что–то вообще не то, и практически прекратил всякие активные попытки в этом направлении. Возможно, такое мировосприятие есть проявление параноидального синдрома, но может быть и действительно за этим стоит действие каких–то объективных сил.

После армии – почти 3 года разработчик информационно–измерительных систем для геофизической разведки (ассемблер PDP–11), зав.сектором баз данных и сетей ЭВМ в институте проблем управления ГКНТ СССР (разработка и внедрение персональных интегрированных систем и систем организационного оперативного управления территориальными межотраслевыми комплексами), начальник отдела обработки информации и главный конструктор Кубанского аэрокосмического центра (разработка и внедрение систем распознавания образов и систем оперативного управления).

С детства и практически, и теоретически знаком с эзотеризмом – от дедушек и бабушек по отцовской и материнской линиям. Занимался Раджа–йогой, успешно но не систематически. В 1968 – 1972 годах со своим братом и друзьями довольно регулярно проводил неизменно успешные экспериментальные исследования по ясновидению в пространстве и во времени (сейчас это называется дистанционная перцепция, ретрогнция и прекогнция). Имею опыт работы и исследований в высших формах сознания. Вел дневники исследований, в которых начал развивать теоретическое осмысление полученных результатов, но потом эти дневники сжёг (об этом позже). В более поздний период занимался в основном теоретическими разработками, многие из которых нашли отражение в данной работе, хотя и накопление опыта никогда полностью не прекращалось. Помню кое–что такое, что похоже является памятью реинкарнаций (прошлых жизней). Разработал и применил методику, позво-



ляющую отличить память реинкарнаций с одной стороны от телепатии, а с другой стороны – от воображения.

С 1990 по 1999 годы директор Научно–производственного предприятия "ЭЙДОС". С 1999 года Начальник управления сетевых технологий Технического университета КубГУ и доцент кафедры компьютерных технологий и информационной безопасности КубГУ (по настоящее время). С мая 2000 и по настоящее время работаю Директором инновационного центра ТУ КубГУ, а с февраля 2001 – заведующим кафедрой математических и естественно-научных дисциплин ИСТЭК КубГУ и профессором той же кафедры. Кандидат технических наук, разработчик автоматизированных систем распознавания образов и принятия решений, автор более 73 публикаций, 7 книг по вопросам организации управления, интеллектуальным автоматизированным системам, теории и практике освоения высших форм сознания. Женат, имею сына и дочь.

Теперь что касается второй части вопроса. Я не думаю, что я только программист, хотя и зарабатываю на жизнь разработкой и внедрением программных систем и даже, как и большинство других программистов, когда–то сделал свою "бухгалтерию". Как "программист" (а также как системный аналитик, разработчик математических моделей, алгоритмист и постановщик) сейчас я занимаюсь в основном когнитивной аналитической системой "ЭЙДОС", функционально сходной с нейронными сетями.

Имеется опыт применения системы "ЭЙДОС" в следующих областях:

- * социологические и политологические исследования;
- * исследования по прикладной психологии;
- * подбор и расстановка кадров в организациях с высокой "текучестью";
- * профессиональная диагностика, выявление людей, обладающих высоким потенциалом в области экстрасенсорных спо-



способностей и способностей адекватно действовать в экстремальных ситуациях;

- * анализ влияния независимых от человека и технологических параметров на производственные результаты (качество и количество продукции);

- * макроэкономический анализ;

- * экономический анализ и прогнозирование поведения фондового рынка;

- * медицинская диагностика;

- * количественное сравнение сходства с мишенями картин, полученных в результате дистанционной перцепции, ретрогнции и прекогнции;

- * криминогенная идентификация личности и криминогенная профилактика;

- * прогнозирование предрасположенности к совершению дорожно–транспортных происшествий (прогнозируется вид ДТП, место и время совершения);

- * рекламные исследования;

- * маркетинговые исследования.

Конечно и теософия – это не "хобби". По–моему она вообще не может быть просто "хобби", а только либо "учением жизни", либо чем–то экстравагантным и непонятным. Не могу согласиться с тем, чтобы меня считали теософом, хотя согласен с ее основными концепциями и с уважением отношусь к создателям теософии и её целям.

P.S. Краткая справка "О наших похождениях" и попытках открыть в СССР исследования в области ВФС.

Мы с моим коллегой Л.А.Бакурадзе предприняли в 1979-1984 годах ряд попыток организовать исследования и разработки в области создания компьютерных систем дистанционного телекинетического управления:

1. Когда я был в армии (1979-1981г.г. командиром батареи) я написал ряд работ по этой тематике (некоторые в соавторстве с Л.А.Бакурадзе) и мы послали их по закрытому каналу в Москву. Им там присвоили самый высокий гриф секретности, а меня посадили на гауптвахту без объяснения причин. А через 2 месяца показали работы и объяснили, что я должен был послать их по более секретному каналу.



2. Зам.директора ИМЛ при ЦК КПСС, член Пленума ВАК, профессор А.Д.Педосов 4.5 часа выслушал наш доклад и при нас звонит нач.ген.штаба маршалу Агаркову. Тот в это время был на учениях в Прибалтике. Маршал возвращается и его сразу снимают.

3. Тогда Александр Данилович пишет инициативу в ГКНТ СССР об открытии финансирования по этому направлению исследований и разработок на имя В.В.Бойко (как он нам потом сказал - это единственный в своем роде случай). Мы оформляем с его помощью дополнительное задание на финансирование, и его подписывает зам.председателя сов.министров СССР, председатель ГКНТ СССР академик Г.И.Марчук. А.Д.Педосова снимают, В.В.Бойко снимают и Г.И.Марчука снимают (он потом стал президентом АН СССР). Финансирование попадает в ИРЭ АН СССР Э.Э.Годику (нашему "рецензенту"). В.В.Бойко направил еще письмо с предложением организовать эти работы директору Сев.-Кавк.филиала ВНИИ проблем организации и управления ГКНТ СССР профессору Клыкову (где я работаю зав.сектором программного и информационного обеспечения, баз данных и сетей ЭВМ). Тот через некоторое время переезжает в Москву а институт закрывают и на его месте создают ВНИИ АСУ при Госплане РСФСР.

4. Тогда Александр Данилович диктует нам письмо на нач.отдела науки ЦК КПСС академика Трапезникова. Мы это письмо отправляем и Трапезникова снимают.

5. Брат несколько раз пытался переснять работы и у него получаются чистые кадры там, где работы и все нормально на тех - где что-либо другое. Он оставляет попытки.

6. Нас вызывает министр СССР, командующий в/ч 67947 генерал-лейтенант профессор В.П. Балашов для доклада, и когда мы едим в поезде он попадает в аварию и оказывается в больнице. Мы встречаемся не с ним, а с подполковником, зав.лабораторией к.т.н. подполковником А.А. Абдулиным и полковниками научного Совета. Мне предлагают остаться там служить, но я отказываюсь.

7. Академик РАН В.А.Бабешко (ректор моего университета) дает нам рекомендательное письмо к профессору А.Б.Когану - директору института нейрокибернетики в Ростове-на-Дону (который основал и возглавлял академик И.П.Павлов, а А.Б.Коган - его ученик). Он просит разрешения рассказать об этом руководителю Сев.-Кавк.центра АН СССР академику Жданову от своего имени (т.к. мы "слишком молодые" и, по-видимому, не можем быть авторами подобных идей "в принципе"). Мы разрешаем, он возвращается от Жданова и говорит, что когда он начал излагать суть идей Жданов прервал его и сказал примерно следующее: "Ты что это мне работы Луценко и Бакурадзе рассказываешь и выдаешь их идеи за свои? Этим ты заниматься не будешь - это не твоего ума дело". Это было в 1984 году.

После этого я прекратил попытки в этом направлении и сейчас ничего не пытаюсь, кроме как иногда чего-то пишу.

Как назвать то учение, или ту концепцию, которую Вы развиваете в своих книгах: "Магнит грядущего" и "Беседы об искусстве превращения жемчуга в алмаз (Мастеру, звезд-



да которого светит из будущего)"): компьютерная теософия, компьютерный оккультизм или как то иначе?

Конечно, это не "компьютерная теософия" и не "компьютерный оккультизм". В самом общем виде можно сказать, что это еще одна попытка системного синтеза современного научного подхода с древними эзотерическими знаниями, причем попытка, осуществленная научно, а не из эзотерической области. Таким образом это попытка нашей цивилизации подняться до уровня эзотерики, а не попытка эзотерики проникнуть в нашу цивилизацию (последнее, по-видимому, и породило теософию). Может быть развиваемую мной с соавторами концепцию было бы правильным назвать "Йога истории", или более полно: "Эзотерическое учение о развитии сознания и Освобождении путем участия в историческом и технологическом прогрессе". Термин "эзотерический" здесь применен не только в том смысле, что это учение практически никому неизвестно (в основном просто потому, что оно почти никого и не интересует), но и в том, что древние эзотерические знания нашли в этой системе взглядов свое органичное и достойное место.

Конечно, это попытка далеко не первая и, наверное, не последняя. Что можно сказать по этому поводу? Прежде всего глубоко ошибочным является представление, что современная наука является результатом деятельности таких "мирских ученых", которые слыхом не слыхивали ни о каком эзотеризме. В действительности все обстоит как раз наоборот: науку в основном творили не просто Посвященные, а Посвященные очень высокого уровня. Вот лишь некоторые из этих славных имен, сверкающих как звезды одновременно и на научном, и на эзотерическом небосклоне: легендарный Гермес Трисмегист (по преданию давший древним Египтянам науки и ремесла), Пифагор, Сократ, Платон, Аристотель, Аль-Кинди, Авиценна, Аверроэс, Маймонид, Роджер Бэкон, Джордано Бруно, Тихо Браге, Парацельс, Иоганн Кеплер, Эмануэль Сведенборг, Коперник,



Вильям Гильберт, Исаак Ньютон, Лейбниц, Фрэнсис Бэкон, Вильям Шекспир, Роберт Бойль, Гегель, Иоганн Гёте, Эммануил Кант. В трудах некоторых из них влияние эзотеризма очевидно для всякого, знакомого с этим предметом, однако у большинства он "до поры – до времени" незримо присутствует как бы на "внутреннем плане" и открыто проявляется лишь в секретных (эзотерических) трудах, неизвестных широкой публике по сей день. Может быть они считали, что эзотеризм нельзя преподносить в готовом виде "на тарелочке с голубой каёмочкой", и тем более навязывать "железной рукой", т.к. в этом случае он обречен на неадекватное понимание, извращение и профанацию, что может принести большой вред. Напротив, – до эзотеризма каждый человек в отдельности и вся цивилизация в целом должны прийти в результате собственного внутренне обусловленного естественного развития, т.е. прийти "собственными ногами". Современные историки науки знают об эзотерических работах многих из приведенных выше выдающихся ученых, причем иногда они понимают взаимосвязь между этим их "увлечением" и их научными достижениями. Так например, о сэре Исааке Ньютоне уже в 1963 году были сказаны такие слова: "Он был последним из магов, последним из вавилонян и шумеров, последним великим умом, взору которого открывался тот же видимый и разумный мир, что и тем, кто заложил наше интеллектуальное наследство более 10000 лет назад" (цитируется по книге: Роберт Г.Джан и Бренда Дж.Данн, Границы Реальности. Роль сознания в физическом мире. М., 1995, с.25).

Творцы современной физической картины мира Альберт Эйнштейн, Нильс Бор, Луи де Бройль, Вернер Гейзенберг, Вольфганг Пули, Эрвин Шредингер, Артур Эддингтон, Ричард Фейнман и другие не раз высказывали очень глубокие мысли, которые для человека, знакомого с эзотеризмом означают только одно: современная наука и основанная на ней технологическая цивилизация, в лице наиболее выдающихся ее представи-



телей, вплотную приблизилась к эзотерическому уровню познания Реальности, за которым неизбежно последует и эзотерическое освоение Реальности. Современная наука уже достигла такого уровня, что практически любой дальнейший шаг в ее развитии является шагом в эзотерическую область, ранее доступную лишь Посвященным. Это верно практически для всех наук, но прежде всего для физики, кибернетики, психологии, биологии и медицины, а также для науки о развитии общества.

Дух этих людей мне близок, т.к. они действовали в генеральном направлении развития нашей цивилизации.

Теософия же возникла тогда, когда современная ей наука еще не достигла уровня, обеспечивающего органичную интеграцию с эзотерическими знаниями. В результате теософия неизбежно явилась лишь наукообразным адаптированным для Запада изложением эзотерических знаний и сама не стала эзотерической наукой (в современном понимании этого слова), так и оставшись для современного общества диковинным драгоценным камнем, упавшим с небес.

В чём отличие Ваших идей от тех, которые развиваются в многочисленной литературе по теософии, Агни-йоге, интегральной йоге, оккультизму и т.д.?

По существу, никакого отличия нет.

Однако я считаю, что термин "развитие идей" применим только к теософии и оккультизму, да и то, скорее это не развитие, а лишь изложение, адаптированное для так называемой "Западной", т.е. технократической цивилизации. Об этом неоднократно упоминали и сами теософские авторы. Во-первых, в теософии нет какой-то особой технологии достижения высших форм сознания и освобождения, т.е. это в основном интеллектуальное учение, рассчитанное на интеллектуальное же его восприятие и усвоение. В развиваемых же мной идеях присутствует четкая направленность на достижение высших форм сознания и рассматривается конкретная и практически осущест-



ствимая технология осуществления этого. Во-вторых, теософия описывает древние эзотерические методы, а в моих разработках упор делается на достижения современной экспериментальной и теоретической физики, новейшей компьютерной технологии систем с биологической обратной связью и виртуальной реальности.

Йога же вообще является не философией, "развивающей некие идеи", а практикой – конкретной технологией перехода в высшие формы сознания и освобождения. Из истории философии известно, что в Индии самые различные философские системы, как ортодоксальные (основанные на авторитете Вед), так и не ортодоксальные, часто прямо противоречащие друг другу и конкурирующие между собой, почти все дружно ссылаются на практику йоги, как на подтверждение своих взглядов и концепций. Правда в конце-концов система Санкхья утвердилась в качестве "официальной философии йоги", но и сама система "Санкхья" прошла длительную и противоречивую эволюцию от материалистической системы к дуалистической и почти идеалистической. В настоящее время философы часто ошибочно ассоциируют систему "Санкхья" и собственно йогу, считая, что их связь органична, и даже иногда называют йогу философией, применяя термин: "философия йоги". Но в действительности йога существовала и эффективно действовала еще в неолите за тысячи лет до появления не только системы "Санкхья", но и вообще каких бы то ни было философских систем, и скорее всего с таким же успехом будет существовать и действовать через тысячи лет после их исчезновения. Попытки привлечь практику йоги в качестве подтверждения правильности новых спекулятивных построений продолжаются и в наше время. Но сами йоги говорят в ответ на это: "Пусть ученые и философы сколько угодно подсчитывают число яблок в саду, измеряют их форму и размеры, мы же просто будем гулять по саду и наслаждаясь его красотой есть эти яблоки".



Основное же отличие развиваемых мной идей от теософии, оккультизма и различных форм йоги заключается в том, что все это элитарные и индивидуальные пути достижения высших форм сознания и освобождения, обеспечивающие результат независимо от окружающих социальных условий или даже скорее вопреки им, тогда как в моих работах сам исторический прогресс рассматривается как Путь Освобождения, который медленно но верно ведет всю громадную массу человечества от низших форм сознания к высшим.

Надо сказать, что сама идея существования различных этапов развития общества имеет очень древнее происхождение. Например, известны понятия "золотой век", "железный век" (кали-юга), "век истины" (сатия-юга). Получила отражение эта идея и в марксизме (общественно-экономические формации), и новых западных теориях, например "теории постиндустриального общества". Однако идея о том, что исторический прогресс каким-то конкретным способом обеспечивает индивидуальную эволюцию сознания четко "не прозвучала" и не была детально разработана. Я думаю это очень актуально и предпринял определенные усилия в этом направлении. Правда делал я это "в свободное от основной работы время" и с большими перерывами, что несомненно не лучшим образом сказалось на объеме и качестве работ.

Какая основная идея Ваших работ?

Основная идея не одна, существует система основных идей.

Человек – это существо очень сложное и многоплановое, включающее в свой состав многие качественно различные уровни Реальности (физический, астральный, ментальный и др.) и обладающее сложной функциональной структурой.

Человек может воздействуя на окружающую среду с помощью только и непосредственно своего тела проявления (тела, с которым он в данный момент отождествляет свой образ



"Я") преобразовывать фрагменты окружающей среды таким образом, что они становятся проводниками его воли, т.е. может создавать средства труда и свою, антропоморфную среду, которая включает также и других людей.

Развитие человека детерминируется его взаимодействием с окружающей средой, как природной, так и антропоморфной.

Следовательно необходима картина Реальности, необходим системный подход к развитию человека, и необходима теория развития антропоморфной среды (теории технологического и исторического прогресса).

Системный подход.

Процесс развития сознания человека и процесс развития человеческого общества представляют собой лишь формы разрешения противоречия человека со средой.

Человек есть часть среды и находится с ней в постоянном противоречии и взаимодействии. Противоречие между человеком и средой может проявляться в трех основных формах:

- * непосредственной (человек – непосредственно среда);
- * технологической (человек – средство труда – среда);
- * социальной (человек – человек – средство труда – среда),

а также еще в одной редкой и не исследованной форме, которая встречается только при феодализме и не имеет специального названия.

Противоречие между человеком и средой не остается неизменным, а находится в постоянном разрешении и развитии. Каждый уровень разрешения данного противоречия определяет соответствующий уровень развития сознания человека, средств труда и социально экономических структур общества. Непосредственная форма проявления противоречия "ЧЕЛОВЕК – СРЕДА" является наиболее фундаментальной и базовой для других форм, т.к. она присутствует на всех этапах эволюции. На некоторых этапах эволюции непосредственная форма противоречия проявляется также в технологической форме: "ЧЕ-



ЛОВЕК – СРЕДСТВА ТРУДА", а последняя – в социальной форме: "ЧЕЛОВЕК – ЧЕЛОВЕК" (классовые отношения). Развитие человеческой цивилизации основано не на борьбе классов, а на развитии сознания и технологии.

Таким образом, каждому уровню разрешения противоречия человека со средой соответствует одна или несколько форм его проявления, а значит и свой СПОСОБ взаимодействия человека со средой и свое ОТНОШЕНИЕ между ними. Способ взаимодействия характеризуется тем, с какими уровнями Реальности он позволяет человеку вступать во взаимодействие в процессе познания и практики. Сознание человека однозначно определяется способом его взаимодействия со средой. Инвариантная сущность сознания заключается в том, что оно является наиболее общим отражением отношения человека со средой, субъективного и объективного. Конкретная форма сознания, т.е. уровень его развития, определяется уровнем разрешения противоречия человека со средой, а именно тем:

- * какие уровни Реальности и самого себя человек осознает как объективное, субъективное и несуществующее;

- * с помощью средств труда какого функционального уровня и как он трудится;

- * в каком обществе он живет и каково его место в нем.

Прогресс есть процесс разрешения противоречия человека со средой во всех этих трех формах. ИТАК, КАЖДОМУ ЭТАПУ РАЗВИТИЯ ОБЩЕСТВА СООТВЕТСТВУЕТ ОПРЕДЕЛЕННАЯ НАИБОЛЕЕ МАССОВАЯ ФОРМА СОЗНАНИЯ, А САМО РАЗВИТИЕ ОБЩЕСТВА, СОЦИАЛЬНЫЙ ЭКОНОМИЧЕСКИЙ И ТЕХНОЛОГИЧЕСКИЙ ПРОГРЕСС ЯВЛЯЮТСЯ СПОСОБОМ РАЗВИТИЯ СОЗНАНИЯ ЧЕЛОВЕКА И ТАКИМ ЖЕ ПУТЕМ ОСВОБОЖДЕНИЯ, КАК ЙОГА, МАГИЯ, РЕЛИГИОЗНО – ДУХОВНАЯ ПРАКТИКА И ДРУГИЕ.

Из этого следует, что системный подход к развитию сознания человека включает не только индивидуальные чисто пси-



психологические методы перехода в высшие формы сознания, которые традиционно развивались в эзотерических системах, но и требует изучения и развития технологических и социальных (в том числе микросоциальных) методов достижения высших форм сознания. Отличаясь по форме все эти методы развития сознания тождественны по своей функциональной сущности. Я занимался разработкой эзотерической теории развития техники, эзотерической теории общественного развития, а также разработкой классификации форм сознания, развитием математической модели эволюции сознания, синтезом микросоциальных и психологических методов достижения высших форм сознания и др.

Теория развития техники и детерминация сознания человека функциональным уровнем технологической среды.

Труд не только создал человека, но через совершенствование форм и способов труда происходит развитие человека и в настоящее время. Развитие средств труда происходит путем последовательной передачи им трудовых функций человеческого организма в результате чего они начинают выполняться средствами труда вне естественных ограничений организма человека, а человек выполняет оставшиеся функции вне ограничений, связанных с необходимостью выполнения переданных функций (Маркс). А этот организм существует одновременно на многих уровнях Реальности: физическом, астральном, ментальном и других, т.е. по терминологии йоги и теософии состоит из физического, астрального, ментального и других тел, которые обладают автономностью и могут быть осознаны как объективные при соответствующих формах сознания. Функции этих тел также будут в будущем (некоторые в близком будущем) передаваться средствам труда, и в этом состоит блестящая перспектива развития техники, человека и общества. Таким образом при использовании средства труда определенного функционального уровня оставшиеся функции выполняются



человеком вне ограничений, связанных с необходимостью выполнения переданных функций, в результате человек частично высвобождается из процесса труда, отходит от него несколько в сторону и у него формируется новый адекватный этому "образ-Я" и сознание: они изменяются таким образом, что трудовые функции, переданные средству труда перестают осознаваться человеком как атрибут "образа-Я". (Здесь неявно предполагается, что если функция может быть передана средству труда, то она не может быть атрибутом "Я"). Это значит, что происходит такое же изменение сознания и самосознания, как в йоге при (успешной) медитации над мантрами: "Я не это" и "Я есть то".

Этот принцип используется магами, а также почти осознанно применяется в тренажерах, основанных на методах "биологической обратной связи". Такие тренажеры обеспечивают за неделю овладение функциями своего физического тела в такой же степени, какой хатха – йоги добиваются за многие годы упорных тренировок.

В 1981 году Л.А.Бакурадзе и Е.В.Луценко были оформлены заявки на изобретение компьютерной системы, выполняющей все трудовые функции физического тела, обеспечивающую управление с использованием дистанционного мысленного воздействия, т.е. микротелекинеза. По мнению автора телекинез представляет собой управление физическими объектами путем воздействия на них непосредственно с высших планов без использования физического тела, т.е. тем же способом, с помощью которого любой человек, осознает он это или нет, управляет своим физическим телом. Были предложены технические и программные решения и инженерно – психологические методики. Система предлагалась адаптивной, т.е. автоматически настраивающейся на индивидуальные особенности, "почерк" оператора и его состояние сознания, с плавным переключением на дистанционные каналы при повышении их на-



дежности (которая измерялась автоматически) и могла одновременно с выполнением основной работы выступать в качестве тренажера. Человек, начиная работу с системой в обычной форме сознания с использованием традиционных каналов (интерфейса), имея мгновенную адекватную по форме и содержанию обратную связь об эффективности своего телекинетического воздействия, должен быстро переходить в форму сознания, оптимальную для использования телекинеза в качестве управляющего воздействия, т.е. в ментальную форму сознания.

Был проведен системный анализ возможных последствий массового распространения средств труда такого функционального уровня. Открывшиеся перспективы могут вдохновить даже тех, кто уже во все потерял веру. Это предложение было не случайной догадкой, а однозначным следствием развитой автором теории развития техники и производительных сил, из которой следуют функциональные схемы еще 15–ти перспективных технических систем такого же масштаба, какого в прошлом приводили к перевороту в производительных силах и к переходу к новым общественно – экономическим формациям. Однако эти предложения не удалось провести в нашу, так сказать, действительность и даже юридически защитить, несмотря на все усилия. А в 1990 году в открытой печати (журнал ФЕНОМЕН и даже газеты) появились сообщения о том, что под руководством известного физика и парапсихолога Рассела ТАРГА, который является – президентом фирмы Дельфа Ассошиэйтес (Стэндфордский международный институт, США) по заказу НАСА разрабатываются подобные системы. Аналогичные сообщения поступают и из "Страны восходящего солнца", в связи с разработкой человеко–машинного интерфейса компьютеров 5–го поколения. В 1993г. прошла презентация компьютера Kimi, обеспечивающего микротелекинетический интерфейс с пользователем, в том числе и с не имеющим физического тела, его массовое производство намечено на 1994 г.,



так что ЖДАТЬ осталось недолго (предварительная цена – 10000\$). Так что пожалуйста, хоть на этот раз "...передайте государю, что англичане – то ружья кирпичом не чистют...", но по-видимому ему опять не до этого...

Часто на конференциях после моих выступлений встречается возражение (особенно со стороны последователей Учителя Иванова), "не слишком ли большую роль отводится в моих разработках средствам труда и обществу?" и т.д. Ведь всё это "костыли", "подпорки" и т.п. Я отвечаю вопросом на вопрос: "Извините, конечно, но вот Вы, задавший этот вопрос, Вы ведь стоите передо мной в приличном костюме, кроме того Вы наверняка прибыли на конференцию на поезде, а может быть даже на самолете... ". После этого начала обычно продолжать аргументацию нет необходимости. Но ответ продолжается. Действительно в процессе развития человек приобретает способность без помощи средств труда реализовать такие функции, как ясновидение, телекинез, психосинтез, левитация и т.п., аналогичные которым ранее он мог получить только с помощью средств труда. Но это происходит не вопреки применению сейчас средств труда данного функционального уровня, а благодаря этому. Кроме того человек создает и использует средства труда и при высших формах сознания, относительно которых можно сделать аналогичное замечание. Но и это не все. Анализ показывает, что в процессе развития автономность человека возрастает. Хотя это не всегда происходит непрерывно и прямолинейно, но это может рассматриваться как генеральная тенденция и некая сверхцель. Так что по всем основным пунктам есть согласие, если не утрировать и вульгаризировать (а значит доводить до абсурда) какую-либо одну точку зрения.

Эзотерическая теория развития общества в группах формаций

На любом этапе развития общества технологический базис общества основан на тех уровнях Реальности, которые осозна-



ются как объективное при соответствующей данному этапу форме сознания. Технологический прогресс состоит в последовательной передаче трудовых функций организма человека средствам труда. Когда им передается очередная функция – происходит технологическая революция, которая с неизбежностью вызывает революцию экономическую и социальную, а значит переход к новой общественно–экономической формации и соответствующему состоянию сознания (этапу общественного познания). Так формулируется закон количественного повышения базиса. Когда средствам труда **ПОЛНОСТЬЮ И В МАССОВОМ МАСШТАБЕ** передается последняя функция некоторого тела человека (физического, астрального, ментального или др.), то это вызывает переход к следующей **ГРУППЕ ОБЩЕСТВЕННО–ЭКОНОМИЧЕСКИХ ФОРМАЦИЙ** и к следующему **ТИПУ СОЗНАНИЯ**. При этом человек как объективное начинает осознавать соответствующий качественно новый уровень Реальности и постепенно начинает действовать на нем **КАК ЧЕЛОВЕК** используя принцип свободы воли, в частности: сначала пользоваться тем, что "лежит на поверхности и ждет когда его возьмут", а затем трудиться и производить для потребления то, чего "на поверхности" не оказалось, и, наконец, производить средства производства. Таким образом при переходе к следующей группе формаций технологический базис общества **ПОВЫШАЕТСЯ КАЧЕСТВЕННО**, т.е. включает в себя средства труда, созданные на тех уровнях Реальности, которые ранее осознавались основной массой людей как субъективные. Так формулируется **ЗАКОН ПОВЫШЕНИЯ КАЧЕСТВА БАЗИСА**. Первоначально в распоряжении человека находится единственное пригодное для этого средство – это его собственное тело соответствующего уровня (физическое, астральное, ментальное или др.), данное от природы, а средства труда предыдущей группы формаций не могут быть использованы для этих целей. Итак, **НА ЛЮБОМ КАЧЕСТВЕННО НО-**



ВОМ УРОВНЕ РЕАЛЬНОСТИ ПЕРВЫЕ СРЕДСТВА ТРУДА ВСЕГДА СОЗДАЮТСЯ "ВРУЧНУЮ" И НЕ ЯВЛЯЮТСЯ КАКИМ-ЛИБО УСОВЕРШЕНСТВОВАНИЕМ СРЕДСТВ ТРУДА, ИСПОЛЬЗУЕМЫХ В ПРЕДЫДУЩЕЙ ФОРМЕ СОЗНАНИЯ. Так было и на заре человеческого общества, так будет и на заре каждой новой группы общественно-экономических формаций, в частности и той, которая разгорается сейчас. Это значит, что ДЛЯ УСПЕШНОГО ПЕРЕХОДА ОБЩЕСТВА К НОВОЙ ГРУППЕ ФОРМАЦИЙ РЕШАЮЩИМ ЯВЛЯЕТСЯ НЕ СОЗДАНИЕ ЕЕ МАТЕРИАЛЬНО-ТЕХНИЧЕСКОГО БАЗИСА, А МАССОВЫЙ ПЕРЕХОД ЛЮДЕЙ К ТИПУ СОЗНАНИЯ, СООТВЕТСТВУЮЩЕМУ ЭТОЙ ГРУППЕ ФОРМАЦИЙ, Т.Е. ПРОИЗВОДСТВО НОВЫХ ЛЮДЕЙ, ДЛЯ КОТОРЫХ ЗАДАЧА СОЗДАНИЯ ТАКОГО БАЗИСА ЯВЛЯЕТСЯ ПОСИЛЬНОЙ. И таких людей, как мы видели выше, ДАСТ развитие общества в предыдущей группе формаций, и вот в этом уже может сыграть и сыграет важнейшую роль массовое распространение классических средств труда, которым переданы все функции физического тела человека.

Таким образом, В КАНУН ПЕРЕХОДА К НОВОЙ ГРУППЕ ОБЩЕСТВЕННО – ЭКОНОМИЧЕСКИХ ФОРМАЦИЙ СТАНОВИТСЯ ПРЕДЕЛЬНО ОЧЕВИДНЫМ, ЧТО:

* ТОЛЬКО САМ ЧЕЛОВЕК ЯВЛЯЕТСЯ ТОЙ ЕДИНСТВЕННОЙ ПРОИЗВОДИТЕЛЬНОЙ СИЛОЙ, КОТОРАЯ ОБЕСПЕЧИТ ПЕРЕХОД К НОВОЙ ГРУППЕ ОБЩЕСТВЕННЫХ ФОРМАЦИЙ;

* ОСНОВНЫМ ПРОИЗВОДСТВОМ В ОБЩЕСТВЕ, ЕГО СМЫСЛОМ И ЦЕЛЮ, ЯВЛЯЕТСЯ ПРОИЗВОДСТВО И РАЗВИТИЕ САМОГО ЧЕЛОВЕКА.

Поэтому на рисунке между группами формаций отображены состояния, при которых человек уже осознал себя и среду на новом уровне Реальности и, может быть, уже начал этим пользоваться, но еще не создал средств труда на этом уровне.



Итак, каждой общественно–экономической формации соответствует состояние сознания (этап общественного познания) и трудовая функция, а каждой ГРУППЕ ФОРМАЦИЙ – ТИП СОЗНАНИЯ и все функции некоторого тела человека.

ГРУППА ФИЗИЧЕСКИХ ФОРМАЦИЙ, наиболее массовым является физическое сознание, при котором человек отождествляет себя со своим физическим телом:

1. первобытно–общинная формация, пассивное чувственное созерцание, функция контакта с физической средой;

2. рабовладельческая формация, активное чувственное созерцание, функция трансмиссии (передачи и перераспределения энергии);

3. феодальная формация, абстрактное мышление, рабочая функция (преобразование простого движения в сложное и выполняющее работу);

4. капиталистическая формация, (в том числе империализм как монополистический капитализм и его доведенная до абсурдно–высокой, т.е. всеобщей государственной степени монополизации форма – государственный социализм), идеи и убеждения (чувственно–эмоциональный синтез), функция двигателя (преобразование формы энергии);

5. информационная формация, практика, функция контроллера (преобразования формы информации). Массовое распространение персональных компьютеров позволило автоматизировать банковское дело и выпустить мелкие акции, обеспечив этим реальное и юридически защищенное (а не декларируемое) обобществление собственности на средства производства. Но полная передача этой функции техническим системам еще впереди и приведет к переходу к следующей группе формаций, при которой человечество освоит астральный уровень реальности.

ПРИМЕЧАНИЕ: Экономическая категория "форма собственности" отражает ЭКОНОМИЧЕСКИЕ отношения, возник-



кающие и существующие на технологическом базисе средств труда определенного функционального уровня и людей в определенной форме сознания (производительные силы). Попытка изменить формы собственности политическими средствами (революция, экспроприация и т.п.) это все равно, что издать декрет об уменьшении гравитационной постоянной за 500 дней на 50% по 0,1% в день, начиная со дня, о котором будет сообщено дополнительно. В реальности спелое яблоко всегда падает на землю, воспарять же к облакам оно может только в политике, да и то ненадолго.

Группа астральных формаций – наиболее массовая форма сознания – астральная, при котором человек отождествляет себя с астральным телом (четыре формации).

Группа ментальных формаций – наиболее массовая форма сознания – ментальная, при котором человек отождествляет себя с ментальным телом (три формации).

Группа будхических формаций – наиболее массовая форма сознания – будхическая, при котором человек отождествляет себя с будхическим телом (две формации).

Итак, общественный прогресс в настоящее время подвел многомиллионные массы людей во всем мире (в основном в развитых странах) непосредственно к РУБЕЖУ астрального сознания. Объективно возникла громадная общественная потребность в разработке новой парадигмы (мировоззрения), которая была бы адекватна нашему времени и синтезировала древнейшие и современные достижения.

Как уже упоминалось выше, такая попытка уже предпринималась, и ее результатом является теософия. Но тогда так называемая "западная наука" тогда не была готова к этому синтезу.

Этим объясняется резко возросший в последнее время интерес ко всем учениям, системам, школам, наукам и т.п., древним и современным, восточным и западным, северным и юж-



ным, содержащим хотя бы в разрозненном виде те драгоценные элементы, которые войдут в теоретическую концепцию завтрашнего дня. "Кстати", Краснодар является единственным миллионным городом в мире, через самый центр которого проходит 45 параллель (я ее пересекаю много раз в день).

Что Вы думаете о современном состоянии нашего общества?

Если исходить из вышеизложенного, то я думаю что с исторической точки зрения мы находимся в преддверии перехода к следующей группе общественно-экономических формаций, при которой астральное сознание станет наиболее массовым. Это предположение подтверждается тем, что технические системы переходного периода, которые обеспечат переход основной массы людей в высшие формы сознания и которые предлагались Л.А.Бакурадзе и мной еще в 1979 – 1981 годах уже созданы в Италии и Японии (1994 год).

Еще я думаю, что Россия еще не сказала своего главного слова в мировой истории и ее роль в мире будет возрастать. Греция сегодня – хорошая страна, но сегодня она играет совсем не ту роль в мире, какую играла некогда Прекрасная Эллада. Так вот, те свершения России, которые люди с благодарностью будут помнить тысячелетиями, – еще впереди. Сегодня нам как обычно пытаются навязать те достижения "Запада", которые постепенно выходят из моды уже не представляются особенно перспективными даже на Западе. Это прежде всего "вещизм" и "вещное благополучие", даже блестящее благополучие, но всего лишь "вещное". Наш народ без особого энтузиазма взялся за освоение блестящих Западных побрякушек, но в Душе у него от всего этого нет никакого удовлетворения и, как и раньше, притаилась тоска по настоящему светлому будущему. Я думаю эта тоска и есть "вечная загадка русской души", которая является залогом ее более достойной доли. Поэтому далеко не пустые слова "Святая Русь", хотя сегодня она и поругана. И не



случайно на русской почве пророс марксизм, который давал перспективу, хотя и не оказался на поверку "единственно верным" учением. Именно эти качества "Русской Души" обеспечат России историческое лидерство в освоении высших форм сознания. (Конечно, когда я говорю здесь "Русская Душа", я не имею в виду только русскую национальность как таковую, а скорее определенный архетип, определяющий духовную атмосферу России). Но тоска не должна превращаться в уныние (это один из "смертных грехов") и самоунижение, как у нас часто бывает.

К ЧИТАТЕЛЮ

*Раз он в море закинул невод, –
Пришел невод с одною тинной.
Он в другой раз закинул невод, –
Пришел невод с травой морскойю.
В третий раз закинул он невод, –
Пришел невод с одною рыбкой,
С непростую рыбкой, – золотою.*

*Александр Сергеевич Пушкин
"Сказка о рыбаке и рыбке"*

Все рассматриваемые в брошюре вопросы тесно взаимосвязаны. Это ясно видно хотя бы из следующего примера. Когда дикаря, никогда не сталкивавшегося с европейской технократической цивилизацией, неожиданно хватают какие-то белые люди, затаскивают в вертолет и увозят куда-то вверх и за горизонт, то у оставшихся соплеменников могут возникнуть естественные вопросы, которые можно условно разбить на четыре группы:

1. Основной вопрос: "Кто и откуда прилетел, куда и зачем забрал нашего соплеменника, что теперь будет с ним и какие



последствия этого события ожидают оставшихся?" ("к добру или к худу" все это?)

2. Какова биология пришельцев?

3. Как устроен вертолет (принцип действия, двигатель, топливо, система управления и т.п.), можно ли попытаться его воспроизвести хотя бы в принципе и в перспективе, что для этого необходимо?

4. Какие формы сознания и способы познания используются пришельцами, какие нами, и есть ли у нас общая морально – этическая, чувственно–эмоциональная, интеллектуальная или творческо–интуитивная база, чтобы понять друг друга и вступить в плодотворный контакт?

В данной работе мы не будем специально рассматривать первый вопрос, да и на рассмотрение остальных в полном объеме не претендуем. Отметим лишь, что по–видимому существует четыре варианта ответа на первую его часть (кто и откуда прилетел?), которые можно свести в следующей таблице:

	С Земли	Из Космоса
Люди	Люди Земли	Люди Космоса
Другие существа	Другие существа Земли	Другие существа Космоса

* (ЛЗ) это люди нашего биологического вида (Л) с Земли (З), например из Атлантиды или Шамбалы (это подтверждают некоторые работы Н.К.Рериха, а также эзотерические знания: Пути освобождения, йога, зен, и особенно магия, а также др.); "ШАМБАЛА – необходимое место, где духовный мир сочетается с материальным" (Листы Сада Мории, ч.2,1925). Такая связь – это и есть жизнь: и жизнь целой Планеты, и жизнь каждого из нас. В этом смысле в каждом из нас горит искра Шамбалы;



* (ЛК) это люди нашего биологического вида, но не с Земли, а из Космоса (К), например из созвездия Треугольника, с Ориона или Сириуса, где, возможно и существует основная часть человечества (600 – 800 миллиардов), а Земля всего лишь отсталая провинция почти ничего не знающая о метрополии;

* (ДсЗ) это существа других (Д) биологических видов, чем мы (только на этом основании я не стал бы говорить, что это не люди. Прим.авт.), и они с Земли. Например гномы, эльфы, демонические силы (в том смысле, в каком этот термин применялся в Элладе, т.е. существа стоящие между людьми и богами с Олимпа: вспомним например Демония – Даймона Сократа) и другие "параллельные цивилизации Земли", которые тоже на месте не стояли и зря времени не теряли (СМ. Жак Валле, Путь в Магонию). Это соответствует и точке зрения Церкви на данный вопрос, насколько можно судить по материалам печати;

* (ДсК) это существа других биологических видов из Космоса.

Автор считает наиболее вероятным, что реально осуществляются все четыре варианта одновременно, и скорее всего существуют еще и другие варианты, которые также осуществляются. Т.е. проблема НЛО очень сложная, многоплановая, и скромность имеющихся в этой области достижений вполне понятна и простительна.

Это значит, что в каждом конкретном случае наблюдения НЛО необходимо искать свое объяснение единственно верное в данном случае. Но это не значит, что это объяснение будет верным и во всех остальных случаях, у которых могут быть свои объяснения. Точно также, если в трамвай зашел негр, нет и не может быть единственного верного во всех случаях объяснения, откуда к нам.

За более подробной информацией мы отсылаем читателей к результатам исследований группы Марка Мильхикера (г.Москва), которая специально, и весьма успешно, занимается



этим вопросом. Это было бы невозможно без целенаправленного использования для этих целей высших форм сознания, как невозможно заглянуть за угол соседнего дома, сидя в кресле у себя в кабинете, или, тем более, открыть Америку...

Остальным же трем вопросам и посвящена данная брошюра: в ней на научно-популярном уровне, но без неоправданных упрощений, излагаются гипотезы автора о возможной классификации небелковых форм жизни, физической и кибернетической природе НЛО. Подробнее рассматриваются вопросы теории и практики освоения высших форм сознания, приводятся конкретные методики перехода в эти формы сознания и их классификация, разработанная автором в 1979 году.

Материалы, вошедшие в книгу докладывались на научных конференциях, неоднократно использовались автором в лекциях, которые он читал в Краснодарском Доме ученых, а также на специальных курсах, проводимых НПП "ЭЙДОС".

Многие мысли, изложенные в книге, впервые были сформулированы как ответы на вопросы дочери Натальи, с которой не раз углубленно обсуждались эти вопросы. Автор благодарен своей жене Людмиле, которая всегда была источником нового вдохновения, благодаря которому возникали и новые решения, и желание, и возможность работать над книгой.

Подготовка оригинал – макета книги выполнена автором на IBM-совместимом персональном компьютере с использованием редактора WinWord 7.0 Pro, оригинал-макет отпечатан на лазерном принтере HP LaserJet-6L.



1. КОЛЕСО ВЕЧНОСТИ

Взгляни спокойным пронизательным взглядом в глубину своего сердца, ты увидишь как бесшумным невидимым пламенем горит там огонь Вечности, огонь, который никто не зажжет и никто никогда не погасит...

Автор

Уважаемый читатель! Я приглашаю Вас совсем ненадолго спокойно посидеть вдвоем на берегу Великого Звездного Океана, того самого, на берегу которого некогда мальчишка Ньютон собирал свои камешки... Послушаем теплой летней ночью мерный шум могучего Космического Прибоя. Полюбуйтесь глубинами Звездного Океана, где может быть скоро засверкает и Ваша Звезда. Наши Беседы будут продолжаться одна за одной с небольшими перерывами. Вот одна Волна Жизни с грохотом накатывается на прибрежный песок, а затем с тихим шипением уползает обратно туда, откуда она пришла, чтобы уступить место Новой Волне... Мы уже чувствуем на своем лице влажную пыль, которую принес из неведомых просторов легкий морской ветерок... Грудь с радостью наполняется чистым воздухом, которым в юности дышали все настоящие романтики, и мы начинаем нашу первую Беседу, идущую из глубин сердца...

Подобно Золотому Руну человеческая душа чистая и наивная в своей первозданности опускается из первичной обители Света, – самого Сердца Вселенной, в темные глубины реки эволюции – САНСАРЫ, на самое дно воплощенного мироздания, чтобы насытиться редкими, бесценными, сверкающими как золото крупницами опыта, который можно приобрести толь-



ко здесь и только так, опыта, – который позволит ей подняться к покинутым ею горным вершинам обогащенной мудростью всех миров.

И снова в волнах Золотое Руно
Ложится страдая на самое Дно.
Потоки САНСАРЫ – Вечной реки
Пронесят вращая жизней пески.
Песчинки пустые смывает Водой,
В Руне остается песок золотой.
К Свету поднимется утром Руно,
Сокровищем Мира стало оно.
(Автор 09/30/91 09:02am)

Вопрос о том, что конкретно приобретает человеческая душа, ради чего она спускается из мира Горнего в мир Земной – это вопрос чрезвычайно важный и принципиальный. В определенном смысле не будет преувеличением сказать, что вся эта книга является попыткой развернутого и обоснованного ответа на него.

Рассмотрим схему с символическим изображением круга САНСАРЫ (БОГУА), с изображением структурно – функциональных уровней Реальности и форм сознания, при которых эти уровни реальности осознаются (СМ. рис.). Наш поток эволюции направлен по часовой стрелке. Этот круг эволюции возможно на самом деле является спиралью, но для того, чтобы увидеть куда она направлена и чем отличается от круга, нам надо увидеть чем отличается состояние Вселенной в одну Ночь Браммы от другой. Но по этому поводу содержательно едва ли можно еще что–либо сказать... кроме того, что по некоторым данным в нашей Вселенной существуют цивилизации, пришедшие к нам из прошлых Вселенных и сохраняющих память об этом.



Соответствующие полупериоды ассоциируются с двумя основными полупериодами круга Сансары (становления): днем и ночью Браммы Индийской эзотерической традиции. Богуа великой китайской Книги Перемен (И–Цзин) имеет очень близкий, если не тот же самый, смысл.

Данная схема имеет чрезвычайно глубокое и значительное по объему содержание, которое по–видимому не имеет аналогов в каком–либо современном учении. Все древние и одновременно вечно актуальные эзотерические традиции разных народов (Мистерии Осириса, Вакха и Диониса и др., Пути Освобождения, Религии) так или иначе рассматривают различные ее аспекты. Сама история предстает с этой точки зрения как процесс одухотворения человечества через победу над физической материей, как МИСТЕРИЯ ИСТОРИИ... Это и древняя индуистская змея, кусающая свой хвост, которую мы видим на современной теософской эмблеме. Это и знаменитая печать Соломона, которой подчинялись все самые могущественные Джинны трех миров, позволявшая ее обладателю настроиться на необходимые формы сознания, уровни Реальности или степени материализации (за счет изменения взаимного расположения двух равносторонних треугольников). Это и вся мудрость великой китайской "Книги Перемен" И–Цзин с ее двоично–восьмеричной и 64–ричной классификацией состояний (добавление каждого дополнительного разряда увеличивает число классифицируемых состояний в двое, 64–ричной классификации требуется 6 двоичных разрядов, откуда и получаются гексограммы И–Цзин. Их также располагают по кругу или по клеткам шахматной доски).

В первом полупериоде ЦИКЛА САНСАРЫ (нисходящая ветвь) каждый последующий этап эволюции объектов Реальности достигается за счет полного, метафизического отрицания предыдущего этапа. При этом ВОЗМОЖНОСТИ ПОСЛЕДУЮЩЕГО ЭТАПА ДАЮТСЯ КАК БЫ ЦЕНОЙ ПОЛНОЙ



ПОТЕРИ ВОЗМОЖНОСТЕЙ ПРЕДЫДУЩЕГО ЭТАПА (в действительности же последующие этапы основаны на предыдущих как на более фундаментальных структурно-функциональных уровнях Реальности).



Это приводит к тому, что механизм "отрицания отрицания" на этом полупериоде не работает, т.е. если некоторое 3-е состояние отрицает 2-е, а то в свою очередь 1-е, то это НЕ ОЗНАЧАЕТ, что 3-е в каком-то смысле аналогично 1-му или повторяет его на более высоком уровне. На этом полупериоде каждый последующий шаг эволюции основан на возникновении новых, более грубых чем предыдущие, структур, которые с одной стороны позволяют объекту вступать во взаимодействие с



более плотными слоями Реальности, а с другой делают взаимодействие с более высокими и фундаментальными уровнями Реальности более опосредованным и ограниченным. Необходимо подчеркнуть, что существа спускаются по нисходящей ветви эволюции совершенно пассивно подчиняясь этому процессу как основополагающему Закону Вселенной (Богу), находясь как деятели в непроявленном (детском) состоянии. Противиться данному процессу на этом этапе означало бы выступить против основного Закона Эволюции Вселенной.

Во втором полупериоде ЦИКЛА САНСАРЫ (восходящая ветвь) каждый последующий этап эволюции объектов Реальности достигается за счет диалектического отрицания, Гегелевского "снятия" предыдущего этапа. При этом ВОЗМОЖНОСТИ ПОСЛЕДУЮЩЕГО ЭТАПА ВКЛЮЧАЮТ В СЕБЯ НАИБОЛЕЕ ЦЕННОЕ ИЗ ДОСТИГНУТОГО НА ПРЕДЫДУЩЕМ ЭТАПЕ, А ТАКЖЕ КАЧЕСТВЕННО НОВЫЕ ВОЗМОЖНОСТИ, ПОЛУЧЕННЫЕ ЗА СЧЕТ ОТРИЦАНИЯ ОГРАНИЧЕНИЙ ПРЕДЫДУЩЕГО ЭТАПА. БОЛЕЕ ТОГО, В ДАЛЬНЕЙШЕМ САМО ЭТО ОТРИЦАНИЕ В СВОЮ ОЧЕРЕДЬ ВЫСТУПАЕТ КАК ОГРАНИЧЕНИЕ И ТАКЖЕ ПРЕОДОЛЕВАЕТСЯ. Это означает, что на втором полупериоде в полной мере работает закон "отрицания отрицания", т.е. если некоторое 3-е состояние диалектически отрицает 2-е, а то свою очередь 1-е, ТО ЭТО ОЗНАЧАЕТ, что 3-е во многих отношениях можно рассматривать как аналог 1-го на качественно более высоком уровне. На этом полупериоде каждый последующий шаг эволюции основан на последовательном снятии ограничений, связанных с внешними плотными структурами объекта. Однако это происходит не путем уничтожения этих структур, а за счет изменения их свойств. В результате с одной стороны сохраняется возможность взаимодействия объекта с плотными слоями Реальности, а с другой стороны восстанавливается и прямое непосредственное взаимодействие с более высокими и фунда-



ментальными уровнями Реальности, нарушенное ранее возникновением плотных слоев.

Переход из одного состояния НА КРУГЕ САНСАРЫ в другое невозможен без существования некоторого состояния ВНЕ КРУГА САНСАРЫ, а может быть и в его центре. Это состояние находится вне классификации, вне шкалы эволюции, и является одинаково близким к любому состоянию Реальности и Сознания. Это то ЕДИНСТВО, без которого не может быть ИЗМЕНЕНИЙ В ДИФФЕРЕНЦИРОВАННОМ МИРЕ.

Еще Зенону стало ясно, что в основе движения лежит внепространственная, вневременная и недифференцированная В ОТНОШЕНИИ ФИЗИЧЕСКОЙ ПРОТЯЖЕННОСТИ, Реальность. Все отличия объектов, которые нам известны, основаны на чем-то таком, что этих отличий не имеет и поэтому не может быть осознано нами как нечто дифференцированное. Проще говоря, любое качество основано на уровне материи, данным качеством не обладающем.

Например, и NaCl, т.е. всем известная соль, состоит из совершенно не соленых натрия и хлора. Таким образом, качество "быть соленым" возникает только у системы, возникшей в результате соединения элементов, этим качеством совершенно не обладающих.

В этой связи возникает закономерный вопрос: "Существует ли наиболее глубокая основа всех качеств, сама не обладающая никакими качествами?" Автор считает, что да и это Бог. Но не является ли качеством и само "существование"? Конечно является! Это означает, что основой таких качеств, как существование и несуществование должно быть нечто, что не имеет ни одного из этих качеств, т.е. выходит за их пределы. Это значит, что о Боге нельзя сказать то, что он существует, также как и то, что он не существует, о нем вообще ничего нельзя сказать адекватно. В этом, может быть, и состоит смысл "содержательного молчания" Будды, которым он отвечал на подобные вопросы.



Все историческое развитие человеческого общества в пяти общественно – экономических формациях помещается на небольшом отрезочке круга Сансары в его нижней части, которая отображает развитие человека при физической форме сознания. Соответственно, на схеме условно отображены и пять формаций группы физических формаций. В этой связи представляет интерес проследить диалектику появления на заре человеческой истории физической формы сознания и перехода человечества к следующей более высокой форме сознания в наш исторический период.

Современное естествознание и его лидер – ФИЗИКА, находящаяся на передних рубежах исследования фундамента материи, достигли сейчас уровня, позволяющего теоретически и экспериментально исследовать частично – редуцированные состояния материи, виртуальные процессы, структуры физического вакуума. Эти уровни Реальности соответствуют "всего лишь на всего" эфирному уровню, промежуточному между физическим и астральным уровнями Реальности, и, возможно, низшему астралу. И на этих достаточно поверхностных представлениях основаны все современные научные представления о развитии Вселенной и Человечества. Как говорит Махатма в "Чаше Востока", Учителя Человечества летали к другим звездам за многие тысячелетия до того, как надменный боевой петух "современная наука" вылупился из яйца.

В книге С.Джинараджадаса "Основы Теософии", изданной в 1928 году, на стр.139–140, 171–173 и др. приводятся вихревые модели физических атомов совпадающие с теми, которые получены в единой теории электрослабых взаимодействий Вайнберга – Салама – Глэшоу в конце 60–х годов (СМ. журнал "В мире науки", №3/1990г., с.43–44).



РИСУНКИ ИЗ КНИГИ С.ДЖИНАРАДЖАДАСА:



рис. 77.

атом. Каждая из этих семи меньших петель, под влиянием света и звука, выбрасывает один из пикетов солнечного спектра и издает один

"Положительный атом"

Фрагмент статьи из журнала
"В мире науки":

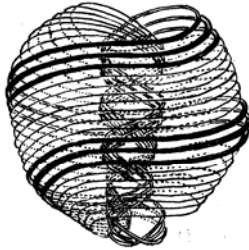
Киральность элементарных частиц

Такие элементарные частицы, как электроны и позитроны, в состоянии покоя сферически симметричны и поэтому ахиральны. Но если вращающаяся частица движется в

резьбой, ее называют левой.

Киральность на субатомном уровне тесно связана с несохранением четности. Согласно стандартной модели элементарных частиц, предложенной Вайнбергом, Саламом и Глэшоу, электрослабые силы «отличают» левое от правого благодаря так называемым «слабым заряженным токам» и



рис. 78.

Когда построен физический атом обоих типов, положительного и отрицательного, начинаются построения типичных элементов. Они

"Отрицательный атом"

Причем несмотря на то, что при рассмотрении этого круга явлений современная стандартная модель элементарных частиц оперирует такими понятиями, как "киральность на субатомном уровне", "несохранение четности", "слабые заряженные токи", "слабые нейтральные токи" и т.п., теософская модель выглядит более детально разработанной, т.к. в ней описывается троичная структура нейтральных токов, спиральный характер их движения в атоме и т.д. и т.п. (СМ. рис.).

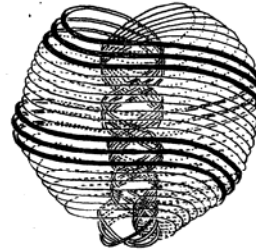
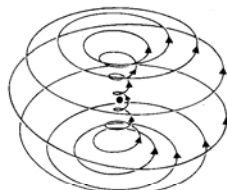
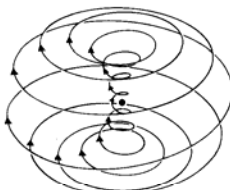
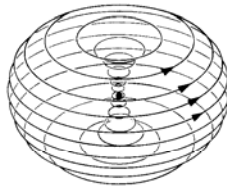
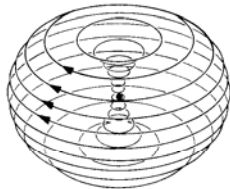
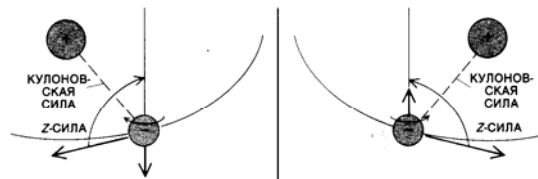

ЗЕРКАЛЬНЫЙ МИР

РЕАЛЬНЫЙ МИР

АТОМЫ становятся киральными под влиянием слабых ядерных Z-сил. Справа сверху показан электрон на орбите вокруг ядра со спином, направленным «вверх»; его зеркальное изображение показано слева сверху. В отсутствие Z-сил линии электронного тока выглядят, как показано на рисунках в середине. Ядро находится в центре атома. Если повернуть зеркальное изображение на 180°, то новые линии тока могут быть совмещены со старыми, т. е. электронный ток является ахиральным. В присутствии Z-сил направление движения электрона стремится стать параллельным его спину. Результат изображен на рисунке справа внизу. Линии тока теперь становятся киральными: электроны движутся вверх по внутренней правой спирали и вниз по внешней левой. Зеркальное изображение атома, показанное слева внизу, не существует в реальном мире. Для наглядности масштаб влияния Z-сил увеличен в 10^{14} раз.



рис. 76.

проходить течения различного электричества" (СМ. рис.).
Затем семь воплощений Троицынаго Логоса, Семь Планетарных Логосов, закручивают семь параллельных петель, чтобы закончить физический

Автор рассматривает это как блестящее подтверждение современной наукой адекватности эзотерических исследований, проводимых Адептами и Посвященными (причем, надо сказать, они это делали без монстровых ускорителей, стоящих миллиарды долларов).

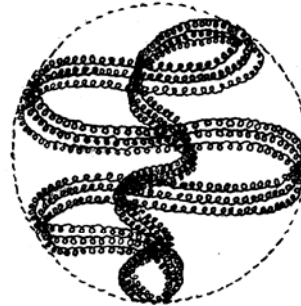

Причем несмотря на то, что при рассмотрении этого круга явлений современная стандартная модель элементарных частиц оперирует такими понятиями, как "киральность на субатомном уровне", "несохранение четности", "слабые заряженные токи", "слабые нейтральные токи" и т.п., теософская модель выглядит более детально разработанной, т.к. в ней описывается троичная структура нейтральных токов, спиральный характер их движения в атоме и т.д. и т.п. (СМ. рис.).

Автор рассматривает это как блестящее подтверждение современной наукой адекватности эзотерических исследований, проводимых Адептами и Посвященными (причем, надо сказать, они это делали без монстровых ускорителей, стоящих миллиарды долларов).

Исследование физической Реальности в высших формах сознания продолжается и в наше время. В качестве яркого примера следует упомянуть замечательную работу "Опыт экстрасенсорного наблюдения структуры материи" Сергея Александровича Картечева, который проводил исследования лично, а также с Н.П.Охмат.

Конечно, с точки зрения Посвященного адепта эзотерическая Истина не нуждается ни в каком подтверждении, в том числе так называемой "современной наукой". И если эта наука убедилась в соответствии эзотеризму, то можно за нее немного порадоваться, что это произошло, и немного погрустить, что это произошло так поздно. На самом же деле это произошло ни секундой раньше и не секундой позже, чем должно было произойти...

Обратимся к вышеприведенной схеме КРУГА САНСАРЫ. До появления Физического Сознания (ФС) основная масса человечества находилась в Дофизическом Астральном Сознании (ДАС), при котором как объективное осознается астральный уровень Реальности (т.е. чувства и эмоции людей и других су-



ществ, а также астральная среда, т.е. естественные Астральные Объекты (АО)), а физический уровень Реальности, в том числе и собственное физическое тело с различными его состояниями, не осознается. В частности не осознаются физическое наслаждение и физическое страдание, а также то, что их порождает и в последствии было названо соответственно добром и злом. Переход человечества от ДАС к ФС по-видимому происходил не одновременно у разных полов и народов и занял достаточно длительный исторический период. Можно предположить, что первоначально ФС возникало преимущественно у женщин. Они имеют более утонченный эмоциональный аппарат и их чисто биологическая роль делает их эмоциональную жизнь более интенсивной и насыщенной, чем у мужчин. Это проявляется и в половых отношениях с мужчиной, и особенно связано с рождением и выкармливанием ребенка. Все это влияет на жизнь женщины, и особенно девушки, в значительно большей степени, чем на жизнь мужчины, который более независим, причем как в те далекие времена, так и сейчас. Для женщины в целом все это более важно, чем для мужчины, да и от нее требует значительно большего, и чтобы женщина на это пошла – ей необходимо чувство большой силы и напряженности, т.е. ЛЮБОВЬ.

ЭТО ОЗНАЧАЕТ, ЧТО ЖЕНЩИНА ДОЛЖНА БЫЛА ОСОЗНАТЬ СВОЕ ФИЗИЧЕСКОЕ ТЕЛО, МУЖЧИНУ, РЕБЕНКА, А ЗАТЕМ И ДРУГИЕ ФИЗИЧЕСКИЕ ОБЪЕКТЫ РАНЬШЕ, ЧЕМ МУЖЧИНА.

По-видимому, знание об этом это нашло иносказательное образное отражение в библейской легенде о змее-искусителе, который уговорил женщину отведать запретный плод. Причем решение о том, чтобы сделать это, женщина приняла сама и против воли Бога (хотя невозможно отрицать, что Бог создал все условия, включая и самого Змия, чтобы она смогла принять это решение). По-видимому, это было первое решение, которое



сделало женщину человеком на физическом уровне Реальности. В результате этого она познала добро и зло, у нее появился стыд, т.к. она осознала свое физическое тело, тогда как Ее спутник еще безмятежно разгуливал "в чем Бог родил". Она познала (т.е. ОСОЗНАЛА) блаженство любви, но и муки родов, тяжелую борьбу за существование, да и саму физическую смерть. Затем кое-что из этого (то что мог), и даже кое-что еще, познал и мужчина. Все это в совокупности дало пожалуй значительно больше отрицательных эмоций, чем положительных, тогда иначе не могло и быть (вспомните буддийское: "Жизнь есть страдание..."), что и дало повод говорить об "изгнании из рая" и получило совершенно однозначную, хотя и слишком упрощенную и поспешную оценку как "ЗЛО", которая дана в Библии.

В то время этот процесс едва ли мог быть осознан и интерпретирован в иной форме. Сейчас же совершенно очевидно, что даже если физическое сознание первоначально и не принесло людям счастья, то все же переход из животного состояния в человеческое, основанный на массовом овладении этой формой сознания, явился гигантским эволюционным шагом вперед для всего человечества, как вида. То есть должен быть оценен как "ДОБРО". Есть, конечно, своя "сермяжная правда" в том, что человек стремится к счастью, а не к высшим формам сознания, однако "страусиный" рецепт счастья: – просто не осознавать Реальность если она "не нравится", очевидно всерьез не может быть принят, как и страданий в действительности не станет меньше, если их не осознавать.

Но человеческую цивилизацию нужно рассматривать в конце-концов как некоторое сложное природное явление, развивающееся по естественным природным законам, а природе мы не можем приписывать желание или "цель" сделать человека более счастливым (как, впрочем, и цель сделать его более высокоразвитым). Мнение, что развитие человеческой цивили-



зации должно привести к такому ее состоянию, при котором все люди будут счастливы, – это всего лишь человеческое мнение, с которым многие соглашаются, т.к. это мнение им понятно и больше "нравится", но неизвестно как соотносится это их мнение с действительностью. *Libenter homines id, quod volunt, credunt* (люди охотнее верят тому, чего они желают). По мнению автора, перед тем как ставить цель сделать человека счастливым, не мешало бы рассмотреть и другие возможные варианты и каким-либо образом обосновать предлагаемый вариант. Дело в том, что подобных целей в действительности может быть сформулировано довольно много и различные учения провозглашают различные цели, которые обычно кому-то нравятся, а кому-то нет, вследствие чего первые с ними соглашаются, а вторые, наоборот, не соглашаются. Из двух теорий, из которых одна более истинна, а другая больше нравится, люди всегда выбирают ту, которая больше им нравится. Исторический факт заключается в том, что человечество перешло к физической форме сознания нравится это ему или нет, и этот переход нашел отражение в древних мифах и легендах. А сейчас: "десятки тысяч лет спустя", на этот процесс можно взглянуть и с другой точки зрения. Кроме того нельзя игнорировать беспринципную соглашательскую природу интеллекта, как "мужского", так и особенно "женского", который всегда готов выработать логические обоснования и оправдания целесообразности именно той линии поведения, которая по каким-либо причинам и мотивам является более желательной для тех или иных конкретных людей или их групп. Часто для этих целей используются и целые мировоззренческие философские и религиозные системы. Исторический опыт говорит о том, что подобной участи этим системам практически никогда не удастся избежать.

Но раз люди занялись "объяснением для себя" того, что в действительности с ними произошло, то естественно они могли это сделать только в тех понятиях и образах, которыми тогда



владели. С этой точки зрения "изгнание" является нежелательным для людей и определенным насилием над ними, "возмездием" со стороны БОГА, а для этого даже ЕМУ требуется достаточное основание, какая-то причина, мотивировка, и она была найдена: было введено понятие первородного греха, а заодно половая любовь и в последующем стала считаться грехом (даже и сейчас об этом часто так и говорят: "согрешила"). Мужчины – служители веры, стали считать Женщин изначально "провинившимися" перед остальным человечеством, т.е. опять же перед мужчинами, чем они и бесхитростно пользуются все это время при благоприятных обстоятельствах. Эти установки явно связаны с патриархатом, т.е. имеют более позднее происхождение, чем сам переход к человеческому состоянию, который произошел благодаря Женщине и, естественно, по этой причине не мог породить другой организации общества, кроме матриархата.

Несмотря на то, что физическая форма сознания родилась благодаря напряженному эмоциональному труду (первые его вспышки были связаны с моментами особого физического счастья и страданий) и здесь велика роль женщины, дальнейшее развитие самой этой формы сознания заключалось в исследовании физической Реальности и овладении ей, а здесь уже основную роль играло критическое, логическое мышление, – антипод образно – эмоционального "женского" восприятия мира, а этой формой познания, надо сказать, в общем и целом лучше владели мужчины. Они в последующем и заняли доминирующее положение и сыграли основную роль в построении нашей, может быть и не очень счастливой, агрессивной технократической цивилизации. А роль женщины, как обычно свелась к тому, чтобы родить ее, т.е. эту цивилизацию. Но кто знает, кем вырастет младенец и вернется ли он когда-нибудь к матери?

Какова же во всей этой истории роль Змея? Змей в древности обычно символизировал мудрость и коварство. Гигантского



Змея победил в своей юности Махадэва Кришна. Сын Владыки Олимпа Зевса и прекрасной Земной пастушки Геракл еще младенцем придушил несколько подобных созданий, и только это в последующем позволило ему не только в личном бою победить самого бога смерти Танатоса (что говорит о достижении Гераклом – сыном Зевса, по меньшей мере ментального, а возможно и буддического сознания), но и даже спасти из его лап прекрасную и любимую жену своего друга.

На своем пути к великому Посвящению, которое в Агни-йоге названо "Лампада пустыни", прошел через пещеру полную змей, также убив их всех, и гениальный мальчишка Аладдин (прошел он и через другие пещеры – Посвящения: с гигантским негром, львом, и даже через самую трудную – с матерью. Вспомним слова Христа о том, что у него нет матери).

Здесь автор предлагает "немного отвлечься" от основной линии изложения и уделить некоторое время для эзотерической интерпретации одной из чудесных сказок "1001 ночи" – сказки об Аладине. Начнем с того, что само имя Ала ад-Дин "Аладдин" означает "сын Аллаха". Магрибский маг смог найти Аладина в далекой стране с помощью звезды, которая "сказала ему имя". Вспомним, что волхвы (маги) пришли к колыбели Иисуса также ведомые неким объектом, который они называли "звездой" (сейчас всем очевидно, что это не могла быть звезда в астрономическом понимании). Знание истинного (т.е. ментального) имени объекта или явления в магии является основой власти над ним. Представляют интерес и такие "детали": отец у Аладина был очень стар и давно умер, семья Аладина была очень бедна, сам Аладдин был очень молод (около 14 лет) и не отличался особенно идеальным поведением, так он частенько посещал чужие сады, чтобы насытиться там плодами. Может быть это были плоды наподобие тех, которые отведали Ева и Адам в Эдемском саду, т.е. плоды, дающие мудрость? Маг, представившись родственником, соблазнил Аладина будущими богат-



ствами и повел его через пустыню к далекой горе или скале, которая виднелась где-то на горизонте. Перед путешествием через пустыню магрибинец помыл, постриг и хорошо одел Аладина, что можно рассматривать как его первое, подготовительное Посвящение, т.к. "он привел его в порядок", т.е. в нужное состояние в физическом, нравственном и умственном отношениях, подготовив его этим самым к началу Пути. Гора здесь символизирует эзотерическое учение, непоколебимую твердыню, для достижения которой необходимо приложить большое усилие. Для этого предстоит пройти через жизнь, изображаемую пустыней, т.к. в ней почти нет элементов знаний и опыта, необходимых для истинного достижения. "Только крылья Космического Лебедя – Падмасамбавы могут иметь опору в сверкающих просторах Великого Звездного Океана, для остальных – это непреодолимая и Абсолютная Пустота". Поэтому для вставшего на путь Посвящения и имеющего соответствующие мотивации и ценности, жизнь со всей ее суетой и блестящей вещной мишурой воспринимается как пустыня. Пройдя через пустыню Аладин чуть не умер с голоду, но магрибинец в последний момент очень хорошо утолил его голод волшебным способом и при этом добавил, что научит его делать тоже самое (т.е. сделает его Учителем), но позже и на определенных условиях. А.С.Пушкин в своем необыкновенном автобиографическом стихотворении "Пророк" прямо так и писал: "Духовной жаждою томим в пустыне мрачной я влачился". "Кстати", через пустыню провел еврейский народ и Моисей, перед тем как привести его "на землю обетованную". Перед входом в пещеру с сокровищами лежит "громадный черный камень с медным поясом", который невозможно сдвинуть никакими физическими усилиями, но который сам-собою отодвигается, повинаясь тайному заклинанию. Это очень напоминает камень Чинтомани "упавший с небес", которому присуще самодвижение и многие другие волшебные свойства. Такой камень, заложенный



в основание города, становится в буквальном смысле "Магнитом грядущего", вокруг которого создаются условия для значительных для эволюции событий. Перед входом в пещеру с сокровищами магрибинец одевает Аладину кольцо и говорит, что оно поможет найти ему дорогу назад, но не объясняет, каким образом. Этот момент является вторым Посвящением Аладина и первым Посвящением, которое сам Аладин осознал как Посвящение. Кольцо представляет собой окончание особого канала связи с Учителем, "серебряной нити связи с Иерархией", которое ощущается несколько дней после Посвящения даже при физическом сознании. Об этом признаке Посвящения упоминается в Агни-йоге. Далее магрибинец дал Аладину краткие и четкие инструкции, как преодолеть пещеры с негром (агрессивный представитель темных сил), со Львом (царем зверей), со змеями, символизирующими мудрость (на определенных этапах необходимо не мудрствовать, а действовать) и последнюю, самую сложную, с матерью (для продвижения вперед необходимо отказаться и от самого дорогого, что есть в физическом мире). После этих инструкций магрибинец концентрирует внимание Аладина на самом главном, ради чего он отправляет его в сложный Путь (сам магрибинец не способен преодолеть его). Он говорит о множестве драгоценностей, из которых он разрешает Аладину выбрать себе любые, и о "Старой Лампе", которую приказывает принести для себя. Драгоценности символизируют волшебные силы и возможности, которые появляются при достижении высших форм сознания (йоги называют их "сиддхи"), тогда как Старая Лампа – источник Древнего Эзотерического Учения. Успешно и без особых проблем преодолев все эти пещеры (небольшая заминка вышла лишь в пещере с матерью, которую Аладин очень любил), Аладин попал в пещеру, полную сокровищ, которая по описанию очень похожа на Эдем. Это был прекрасный сад с удивительными цветущими деревьями и цветами, яркими птицами, поющими райскими го-



лосами, прохладными и чистыми источниками. Дорожки в этом саду были покрыты золотым песком и драгоценными камнями, каждый из которых превосходил по красоте и ценности все, что имелось у самого Султана. По этим дорожкам и ступали запыленные и сбитые в трудном Пути ноги Аладина в дешевых изодранных сандалиях. Все было прекрасно в этом райском саду, но обращает на себя внимание одна небольшая деталь: "сад был весь накрыт тонкой золотой сеточкой, чтобы птицы не могли улететь". Спрашивается, а зачем и куда собственно им улетать? А значит есть и зачем, и куда. Увидев все это Аладин совершенно забыл про Старую Волшебную Лампу, и стал набивать карманы, и даже шапку драгоценными камнями, которые валялись "без дела" прямо под ногами. Когда он нагрузился так, что ему стало трудно идти ("сиддхи" играют отрицательная роль, отвлекая Ученика от Главного) , он направился к выходу из пещеры. И только тут вспомнил про Старую Лампу. Ему пришлось вернуться и с сожалением высыпать часть драгоценностей просто "на землю", чтобы взять Лампу. Когда Аладин с трудом подошел к выходу, он вдруг обнаружил, что не может выйти из пещеры со своим грузом без помощи магрибинца. Однако, магрибинец потребовал сначала отдать Лампу, и только после этого обещал помочь выбраться. Врожденное внутреннее чутье подсказало Аладину, что если он отдаст Лампу, то уж точно навечно останется в подземельи, а если не отдаст, то может быть и спасется. И хотя он не знал значения Лампы, начал торговаться с магрибинцем, чтобы тот сначала вытащил его, и тогда он отдаст Лампу. Однако магрибинец на это не соглашался, т.к. в этом случае Аладин оказался бы вторым человеком, который знает вход в сокровищницу, а магрибинец хотел быть единственным. Торг кончился тем, что магрибинец в гневе закрыл вход в пещеру и удалился в свой магриб, оставив Аладина со своими сокровищами и Лампой в пещере, т.е. и не переводя его обратно в обычное состояние сознания. Аладин



сидел в темноте перед заваленным выходом из пещеры и плакал, когда он нечаянно повернул кольцо, данное ему магрибинцем. Появился Джин "Глава Всех Джинов" и перенес Аладина домой. Появление Джина (могущественной разумной энергии) было для Аладина совершенно неожиданным и сначала испугало его, но затем Аладин быстро и точно сориентировался в ситуации и вышел из нее победителем. Первое, что сделал Аладин, когда увидел Джина – это заставил его представиться, т.е. назвать должность и истинное имя. После этого Джин, который как казалось в первый момент мог убить Аладина, стал его верным и надежным слугой, а в последующем и другом. Оказавшись дома Аладин пытался вести привычный для него образ жизни, однако из этого у него ничего не получилось. Скоро он увидел прекрасную царевну БудУр, за один взгляд на которую смертных лишали головы. Хотя Аладин избежал этой участи в буквальном смысле слова, но "головы все же лишился": образ Будур занял все сознание и сердце Аладина без остатка. Весьма интересен перевод имени прекрасной царевны. Оно состоит из двух древних арийских слов: "Буд" и "Ур". Первый корень "БУД" означает Бытие, Будущее, Бодрствующее Сознание, Будить – Пробуждать. Санскритские слова "Будда", "Буддхи" имеют то же самое происхождение. Корень "УР" означает Свет, Победу, Любовь. С корнем "УР" связаны слова Аура, Аврора (Аугога, т.е. богиня Утренней Зари), название гор – Урал, боевой клич руссов "Ура" (мы воины Света идем в бой за Свет, против сил Тьмы), Санскритское имя Авроры "Урусвати", это же название имеет "Звезда Утра" – Венера, колыбель высшей цивилизации. Так что имя Будур можно условно перевести примерно как "Свет будущего, свет любви и победы над Майей" ("ничего себе имечко", Авт.) Так вот Аладин без памяти влюбился в эту Будур с первого взгляда. К тому времени ему пришла в голову мысль почистить Старую Лампу, которую давно некому было взять в руки и снять налет веков,



чтобы Древнее Эзотерическое Учение снова во всем своем блеске появилось под Солнцем и стало видно миру. Для этого Аладину пришлось приложить некоторое усилие (почистить Лампу). В результате перед ним появился еще значительно более могущественный Джин, чем уже знакомый Аладину "Глава Всех Джинов", что уже само по себе интересно. С ним повторилась все та же самая история, которая обычно случается с Джинами (т.е. он по требованию Аладина назвал свое истинное имя и должность), и он стал служить Аладину, как и другие. Это было третье Посвящение Аладина, которое в Агни-йоге называется "Лампада Пустыни". Аладин с помощью Джина Лампы построил Волшебный Дворец, женился на Будур и стал жить в счастье, поставив Старую Лампу в далекий угол. Сначала он еще иногда стирал с нее пыль, но вскоре и вовсе забыл про нее. Правда Аладин запретил Будур трогать Старую Лампу и пускать кого-либо в комнату, где она находилась. Тем временем магрибинец решил погадать на песке и узнать, жив ли еще Аладин. Неожиданно он обнаруживает, что Аладин счастливо живет в волшебном дворце с красавицей – принцессой и решает забрать у него Старую Лампу. Он заказывает меднику много новых блестящих ламп, похожих на Старую Лампу и подходит ко дворцу с криками: "Меняю старые лампы на новые!!!". И Будур (о, женщины!) решает сделать своему любимому супругу, который как раз был на охоте, сюрприз, и сделала (но не тот, о котором обычно сообщают женщины, начиная с Евы). Когда Аладин вернулся, к нему навстречу выбежала Будур и радостно сказала, что променяла противную Старую зеленую Лампу на новую и блестящую. По-видимому, это означает увлечение новыми модными теориями и другими "благами цивилизации", в которых нет истины и силы. Так Аладин потерял высшее Посвящение. Результат не заставил себя долго ждать: скоро волшебный дворец с прекрасной Будур исчез (магрибинцу Будур понравилась, когда он ее увидел, да и дворец тоже).



Аладина же решили казнить, если он не вернет принцессу в течение сорока дней и ночей. Все это время Аладин ходил как тень, не зная что предпринять, а в последнюю ночь решил утопиться. Погрузиться в воды и умереть – на эзотерическом языке означает погрузиться в Астрал, погрязнуть в чувственных развлечениях и иллюзиях. Аладин зашел в воду по пояс (нижние чакры стали преобладать) и был уже за шаг до гибели, когда вдруг почувствовал, как с пальца соскальзывает кольцо, данное ему магрибинцем перед входом в сокровищницу. Это значит, что Аладин настолько опустился, что чуть не потерял второе Посвящение. Однако Аладин вовремя заметил, что кольцо соскальзывает и тут вспомнил, что это за кольцо. Он сразу передумал топить, быстро вышел из реки и сразу вызвал "Главу всех Джинов". Тот перенес его в Магрибию (Западную Африку) во дворец к Будур. Будур напоила магрибинца и Аладин отрубил ему голову, вернув себе этим самым и Старую Лампу, и Высшее Посвящение. Таким образом, магрибинец не выдержал "Испытания с помощью Будур", да и сам Аладин еле-еле смог пройти через это сложнейшее испытание. Аладин же выдержал все испытания, в том числе и "испытание магрибинцем". Лампа стоит теперь во дворце у Аладина и Будур на самом почетном месте. А Будур преподнесла Аладину еще не один сюрприз, но Аладин об этом совершенно не жалеет, т.к. очень любит ее. Кроме того без этих милых сюрпризов мир бы был гораздо скучнее и в нем бы не было таких замечательных и мудрых сказок.

С библейской легендой связано понимание образа Змея как первичного источника всякого зла в мире, т.е. по сути дела за этим образом почти не скрывается "Падший архангел", "Князь тьмы", "Владыка Земли", т.е. Сатанаил, восставший по легенде против самого Бога и называемый после этого "Сатана".

Сатана по древне-еврейски означает "враг", "противник", то есть тот, кто извращает, переворачивает все вещи с ног на



голову. Дух отрицания и переворота фактически совпадает с нисходящей, низводящей все и вся тенденцией, с тенденцией "инфернальной" в этимологическом смысле этого слова (Infernus по латыни означает "низ", "нисходящий" и одновременно "ад"), которая вовлекает существ в процесс материализации, лежащий в основе развития современного мира (см. Рене Генон).

Но в чем же проявилось это его восстание? Этого конкретно нигде в источниках не освещается, но причина восстания называется – это гордыня (христианство и буддизм в этом единокорны), т.е. самость, ЭГО, и тесно связанная с ними так называемая "свобода воли". Но свобода воли от кого или чего? Первоначально, в условиях абсолютного Божественного Единства, по-видимому это могла быть только одна свобода: – от необходимости следовать Воле Божьей, т.е. свобода творить Зло. То есть, "первая свобода" по-видимому, не могла быть ничем иным, как "свободой творить Зло". Как в одной единственной капле отражается весь Великий Океан, так Ф.М.Достоевскому удалось в драме Раскольникова (ничего себе, фамилия) отразить эту Вселенскую драму. В результате восстания Сатаны у существ появилась альтернатива между добром и злом, а значит и другая свобода – сознательно творить Добро, т.е. творить Добро не потому, что нет другого варианта, т.к. он теперь уже есть, а именно по свободному выбору между Злом и Добром. Остается добавить, что ту же "вечную проблему" И.С.Тургенев отразил в форме "Отцы и дети", а Г.В.Ф.Гегель в форме диалектического закона отрицания–отрицания: "тезис – антитезис – синтез", который в данном случае выглядит следующим образом: "Бог, единый и непроявленный мир – восстание Сатаны и возникновение разделенного проявленного мира – восстание проявленного мира против Сатаны и возврат его к единству и Богу".



Интересно, что одним из атрибутов поведения сил зла считается их стремление полностью подчинить соей воле поведение человека, лишить его свободы принятия решений. Но из вышеизложенного следует, что это не совсем так, а именно силы зла могут поощрять и свободу принятия решений, если это приводит к отклонению от сил добра. Но и силы добра могут сковывать свободу, например преступника, помещая его в тюрьму. Поэтому сама по себе свобода не может быть оценена как добро или зло, все зависит от того, для чего используется эта свобода.

Исходя из вышеизложенного можно предположить, что роль Змея – жертва. Вещь это неблагодарная, но конструктивная, как лечение зубов. Зубным врачом можно пугать детей (особенно в нашей стране, где плохая медицинская техника и все дается "большой кровью"), и дети действительно его боятся, однако взрослые (хотя и тоже боятся) относятся к этому иначе и ведут своих детей к врачу за ручку, даже если они плачут и упираются.

Роль Змея – искушать наивных и счастливых в своей детской дреме первобытных людей, привести их на Землю, т.е. к физической форме сознания, и самому быть все время рядом с ними, т.е. ради них "пасть, покинуть небо и остальных ангелов", а потом быть УБИТЫМ и стать для людей той ступенью, по которой они пройдут от физического сознания к более высокому и вернуться в свой дом, т.е. "на небо", в Рай откуда они были "изгнаны".

Похоже, что Бог сам послал Змея и просто поручил ему "все это дело", и людей он из Рая выгнал ЛЮБЯ, как ласточка выпихивает птеньцов из гнезда, когда они подрастут и придет время учиться летать. Применительно к человеку это означает, что с попустительства Бога Змей создал условия (искушение), в которых человек принял первое самостоятельное решение, в результате которого наступило событие, получившее отраже-



ние в Библии как "изгнание из Рая", т.е. переход человека в физическую форму сознания.

Примечание: Но что это значит, "с попустительства Бога"? Это значит, что в Эдеме, созданном непосредственно Богом, если бы он этого захотел, могло бы и не быть Древа познания Добра и Зла, это Древо могло бы просто не плодоносить, а также в Эдеме могло бы не водиться всяких гадов, но все это было. Но тогда возникает вполне закономерный вопрос: "Зачем Бог снабдил Эдем всем этим?" По мнению автора, ответ один: "Именно для того, чтобы в принципе могло произойти то, что и произошло".

Основное отличие физической формы сознания от всех предыдущих заключается в том, что у человека впервые появилось новое и очень существенное качество, а именно САМОСТОЯТЕЛЬНАЯ И СВОБОДНАЯ ВОЛЯ. Человек впервые стал самостоятельным и ответственным деятелем именно на физическом уровне Реальности. В последующем все развитие человека будет заключаться лишь в расширении и углублении области Реальности, в которой он может проявлять себя в качестве Человека, т.е. в качестве самостоятельного и ответственного деятеля, действующего на основе принципа свободы воли. Здесь необходимо заметить, что человек, преодолевающий вплавь бурный горный поток рискуя собственной жизнью, все же рискует ей меньше, чем доверившийся воле волн и пассивно плывущий по течению. Если это течение считать Законом Вселенной, то, очевидно, что первый так же не может нарушить их, как и второй, просто первый ДЕЙСТВУЕТ, а второй НЕТ.

В действительности Библейская легенда "Об изгнании из Рая" имеет глубокий космогонический смысл далеко выходящий за пределы темы возникновения собственно человека. Если посмотреть на приведенную выше схему круга Сансары, то становится совершенно очевидно, что события, подобные "Изгнанию из Эдема" совершались многократно и не только с



людьми, но и со всеми другими существами, в том числе и с "ангелами Света" (представители Солнечной иерархии – Звездная форма жизни), с той только разницей, что в результате люди в конце–концов оказались на физическом уровне Реальности, а другие существа на астральном, ментальном, буддхическом и других уровнях.

По-видимому, один из важнейших выводов, следующих из этого, состоит в том, что люди должны освободиться от своеобразного "комплекса вины за первородный грех", который христианская религия прививает им с детства. Да, люди воплощаются, но это не является наказанием за поступок, совершенный Адамом и Евой, а всего лишь его следствием. Как говорил мальчик, оставшийся один дома: "Я знаю, что ты не настоящий дед мороз, но знаю, что ты на него работаешь".

Но есть и другие потоки эволюции, для которых "падение вглубь материи" продолжалось дальше физического плана Реальности, на котором остановились люди. Для некоторых (см., например, "Роза Мира" Даниила Андреева) оно продолжается и сейчас, возможно есть и такие, для которых этот процесс падения в бездну будет продолжаться вечно, во всяком случае до тех пор, пока будет существовать Проявленная Вселенная и само время. Более того, и само возникновение Проявленной (дифференцированной) Вселенной является в определенном смысле подобным событием.

В этом смысле "Сатана" выступает как универсальный космогонический принцип, действующий во всей Вселенной на нисходящей ветви эволюции (в период повышения степени материализации и дифференциации Вселенной), и, возможно, стоящий "у самых истоков" этого процесса, как первое "спонтанное" нарушение абсолютной симметрии и абсолютной однородности первичного единого Бытия. На восходящей ветви эволюции действие этого принципа должно быть преодолено стремлением к единству и высшей духовности, что и провоз-



глашено как сверхцель человеческой эволюции в Христианстве.

"... неспособность западных людей к синтезу и концентрации является в глазах людей Востока чертой шокирующей. Это – естественный и логичный результат все возрастающего материализма, так как сама материя есть множественность и разделение. И вот почему, заметим по ходу дела, все, проистекающее из сферы материи, может породить лишь ссоры и конфликты между различными народами и личностями. Чем глубже нисхождение в материю, тем больше и сильнее противоречия. С другой стороны, чем выше подъем к чистой духовности, тем ближе к единству..." (Рене Генон, "Кризис современного мира", М., Арктогея, 1991, стр. 41).

Эти вопросы волновали и вдохновляли величайшего философа, поэта, религиозного реформатора, политического деятеля и Гуру Индии VI века Шанкару. Согласно его учению (адвайта-веданта, т.е. знание о недуализме) сотворение мира есть обнаружение самой природы Бога и не требовало еще какой-либо причины. "Атман представляет сам себя благодаря силе своей майи" (свамайя). Атман один постигает произведенные таким образом объекты. Здесь Шанкара пользуется словом "майя" в смысле чудотворной силы свабхавы, неотделимой от самой природы Атмана. Считается также, что майя является безначальным космическим принципом, который скрывает Реальность от человеческого взора. Непроявленный Атман вместе с майей представляет собой Ишвару, который "устанавливает все центры сознания". (см. Сервапали Радхакришнан, Индийская философия, т.2, Издательство иностранной литературы, М., 1957г., с.409). Таким образом, термин "майя" применяется в адвайта-веданте для того, чтобы указать на:

1. необъяснимость отношения между Атманом и проявленным миром;
2. природу или могущество Ишвары;



3. кажущийся, подобно сновидению, характер всего множественного мира.

Нельзя не заметить здесь глубокой аналогии между некоторыми аспектами понятия "майя", как мировой иллюзии и некоторыми качествами Сатаны, которого ведь не зря называют "царем лжи". И именно это сходство похоже каким-то образом очень серьезно связано с возникновением нашего множественного проявленного мира.

Примечание. Здесь автор считает необходимым отметить, некоторое различие между религиозным и научным подходами.

Религия – это Вера. Вера, основанная на Высшем авторитете.

Наука – это Знание. Знание основанное на опыте и аргументированном доказательстве.

Предмет Веры всегда находился и всегда будет находиться бесконечно далеко за пределами возможностей научного метода. Вера не нуждается ни в каких обоснованиях и доказательствах. Наука должна избегать любых суждений о Боге, т.к. никакие суждения о нем не могут быть доказательными. Поэтому атеизм – это и не наука, и не неверие, а тоже вера, но вера в несуществование Бога. Атеизм – это не сатанизм, т.к. сатанисты не сомневаются в существовании Бога, атеисты же верят, что не существует ни Бога, ни черта. Научным методом могут быть познаны другие уровни Реальности, по крайней мере астральный и ментальный.

Возможно, религия также должна избегать формально-логических построений, пытающихся конкретизировать представления о Боге, т.к. логический аппарат и словесный язык малопригодны для этой цели, хотя и позволяют более-менее адекватно отразить феноменологический мир. Бог выходит и на любом этапе познания всегда будет бесконечно далеко выходить за пределы всех логических категорий, в том числе и таких предельно обобщенных как "Дух и материя", и даже "сущест-



ствование и несуществование". Ему нельзя приписать никаких пространственно–временных характеристик, он не имеет никаких конкретных качеств типа "горячий – холодный", "круглый – квадратный" и т.п. Что о Нем можно адекватно сказать? Адекватно о Нем можно только молчать. Известно, что когда Гаутаму Будду спрашивали о том, существует ли Бог, то он сохранял «величественное содержательное молчание». Когда же его спрашивали, можно ли понимать это молчание в том смысле, что Бог не существует, то в ответ на это он продолжал сохранять содержательное молчание. Если же все же попытаться как–то описать Бога словами, то это будет скорее похоже на какой–то шарж или даже Богохульство, т.к. скорее всего даст очень фрагментарное, ограниченное или даже неверное представление. Если даже предположить, что нам будет дано очень удачное описание Бога, все равно очень мало надежды на то, что это описание будет вполне и без искажений воспринято слушателями, которые скорее всего извратят в соответствии со своей ограниченностью. Религия не дает нам описания самого Бога, вместо этого нам описывают ощущения пророков при контакте с Ним, либо описания того, на что Бог не похож. Святой Ионанн говорил, что «Бога не видел никто никогда». Автор добавил бы, что никто никогда не видел ничего иного кроме Бога (различных форм его проявления).

По этим причинам диалог между Наукой и Верой невозможен, как невозможен диалог между глухим и немым, особенно, если они оба еще и слепы.

Как сказал замечательный писатель Анатолий Франс: "Можно верить без всякого основания, но нельзя сомневаться, не имея на то оснований". Вера – предмет религии, сомнение – важный элемент научного познания. Поэтому автор добавил бы здесь: "Да, но если верят верующие, а сомневаются ученые. Сомневайтесь, но не говорите, что Вы верующие, верьте, но не говорите, что Вы ученые (по крайней мере в тот момент, когда



это делаете)". Но иногда считающие себя верующими начинают в обычной своей манере, т.е. "без всяких на то оснований" сомневаться, и не в чем-нибудь, а в научных положениях, объявляя их ложными. А считающие себя учеными (тоже без всяких оснований) "верят" в "научные" догмы, типа утверждений о несуществовании или невозможности чего-либо (например, камней падающих с неба – метеоритов, НЛО или вечного двигателя), или начинают "научно доказывать" существование или несуществование Бога.

Ученые говорят: "Этого не существует, так как: а).мы этого не видели, б).это не вписывается в наши научные концепции". Но дело в том, что они слишком уж много чего не видели, и еще больше чего не вписывается в их дебилские научные концепции (это их собственные проблемы), однако все это от этого, к счастью, совершенно не перестало существовать. Но встречаются высказывания и еще "по круче", правда реже: "Признать существование телекинеза нам мешает незнание механизма передачи воздействия" (советский академик, член Политбюро ЦК КПСС И.Т.Фролов, "Перспективы человека", М., Изд-во политической литературы, 1983г., с.254). Но дело в том, что мы вообще ничего до конца не знаем. Например до сих пор не знаем, откуда Звезды, в частности Солнце, черпают свою энергию. Греки думали, что там горит уголь, потом стали считать, что там термоядерная реакция. Но сегодня стало известно, что даже в центре Солнца температура в тысячи раз ниже необходимой для протекания термоядерной реакции. Таким образом, нам и сейчас известно о механизме свечения Солнца не больше (а может быть и меньше) чем древним египтянам или славянам. Но в отличии от советских академиков для них это было основанием не для отрицания существования Солнца "так неизвестен механизм...", а для поклонения ему, что гораздо умнее и возвышеннее.



Кроме того в религии есть теология, т.е. размышления о Боге, которым часто придается научная форма, несмотря на то, вывод заранее известен. В науке также часто ссылаются на авторитеты, считая это "научным" обоснованием, хотя к научному методу власть авторитета не имеет ни малейшего отношения.

Обычно Высшим авторитетом в каждой религии является ее основатель. В различных мировых религиях Высшие авторитеты – не совпадают: в Христианстве – это Иисус Христос, в Буддизме – Будда, в Исламе – Пророк Магомет. Имена Бога также отличаются в различных религиях (есть религии, в которых миллиарды имен Одного Бога и разные имена обозначают лишь различные его аспекты). Однако, фактом является то, не существует Единой мировой религии Земли, т.е. не существует наивысшего религиозного авторитета, признаваемого таковым всеми без исключения жителями нашей планеты. Как относятся к этой ситуации сами служители религий? Если одни из них проявляют религиозную терпимость, т.е. по сути дела уважение к чужой Вере, признают право человека верить в то, что он считает правильным, то другие занимают более агрессивную, а иногда и просто экстремистскую позицию и без обиняков заявляют, что только их вера или даже конфессия единственно истинная, тогда как все другие – от Сатаны (или от его аналога). Это уже религиозный фанатизм, который, по мнению автора, является одной из основных опасностей, поджидающих человека на религиозном Пути. Но и фанатизм может быть пассивным или активным. Активный фанатизм, т.е. экстремизм, чрезвычайно опасен, т.к. является источником религиозных войн, гонений против иноверцев, костров и пыток инквизиции, фашистских и коммунистических репрессий т.п. Фашизм и коммунизм тоже имеют сильную и ярко выраженную составляющую активного фанатизма. Поэтому в период сталинских репрессий был уничтожен цвет интеллигенции, которую называ-



ли не иначе, как "вшивой", в результате чего наша страна оказалась на уровне XIX века в генетике, кибернетике и многих других областях. "Кстати", наука также имеет "свой счет" к активному религиозному фанатизму (Джордано Бруно, Галилео Галилей, Коперник, Парацельс и др.), ибо религия и науку, т.е. "Эллинство", причислила к исчадиям ада и порождениям Сатаны.

Ошибочно было бы думать, что религиозный экстремизм сегодня представляет интерес лишь для историков. Это явление и сейчас существует и является источником неисчислимых бед и страданий очень многих людей, единственной виной которых является то, что у них иное мнение по некоторым вопросам. Иногда религиозный экстремизм принимает изощренные формы. Например, издаются вроде бы теологические, чуть ли не "научные" книги (написанные, между прочим, с великолепной эрудицией и вообще, на очень высоком уровне), в которых объявляется, что "все так называемые восточные мистические учения", а также теософия, "Рерихи", а заодно и Каббала (в действительности представляющая собой своего рода "конспект" Священной книги Тота – Арканов Таро, основного произведения величайшего египетского Посвященного – Гермеса Трисмегиста), а также "Роза Мира" Даниила Андреева, и т.д., что все это, по мнению этих авторов, – "от Сатаны". У авторов, способных написать такое, на кончике языка прямо так и вертится, что и Будда от Сатаны, и Магомет от Сатаны, но все таки они как-то "стесняются" сказать это прямо, хотя иногда почти так и говорят, весьма в прозрачных выражениях бессовестно и бесстыдно намекая на это. Но зато у них без колебания "поднимается перо" написать, что "от Сатаны" величайшие Светлые Учителя человечества: Гуру, Архаты и Махатмы, эти величайшие Духовные подвижники других народов, почитаемые чуть ли не миллиардами людей от "мала до велика" в качестве Святых. Автор считает, что религиозный экстремизм недопустим,



что это просто Духовный фашизм. Мракобесие во все времена остается мракобесием: оно всегда рядится в святые одежды и присваивает себе монополию на Истину. Хотя есть и некоторые изменения: в эпоху "святой" инквизиции ("кстати" орден иезуитов – это орден Христа: Иезус – Христос) мракобесы просто жгли ученых, современные же мракобесы изменили тактику и заигрывают с учеными, "играя на публику" строят изложение своих мракобесных произведений в "научном", как им кажется, стиле. Отметим, что в Буддизме и религии Бахаи неуважительное отношение к другим религиям является грехом. Бахаи считают, что Бог Един, но имеет множество имен, под некоторыми из которых он известен в различных религиях. Есть религии, которые знают о множестве имен Единого Бога, отражающих различные его аспекты.

Христианство считает, что только один путь к Вершине Истинный, а все остальные ложные, т.е. опять чуть ли не от Сатаны. Причем каждое направление в Христианстве (Православие, Католицизм, Протестантство и др.) считает, что именно его вариант как раз и есть этот единственный Истинный. Каждая из этих христианских конфессий упорно считает, что именно оно является единственным оплотом истинного христианства на Земле и только его праведники попадают в рай, а праведники остальных конфессий в общем–то на самом деле вроде как не совсем и праведники, а потому могут рассчитывать лишь на чистилище. Что же говорить о не–христианских праведниках? По–видимому, им в рай вообще не попасть. Подобные высказывания христианских апологетов вызывают недоумение и просто удручают. Может быть разделение христианства на конфессии и бесчисленные секты и есть одно из самых успешных дел Сатаны? Показательно, что именно о разделении Православия на бесчисленные секты, "по одной секте на каждую деревню", в свое время мечтал ни кто иной, как Адольф Гитлер. Очевидно, что то Учение, которое проповедовал Христос, не



было ни одной из современных христианских конфессий, хотя все они и ведут свою родословную от того Учения, которое Он проповедовал. Неужели Бог и божественная иерархия не имела на Земле в нашей цивилизации никаких проявлений до Христа и после Христа? Не может быть, чтобы все остальное было просто от Сатаны, это было бы уже слишком.

И не может быть много противоречащих друг другу Истин, т.е. Истина Одна (Едина). В различных монотеистических религиях Бога называют по-разному. Естественно, возникает вопрос: "Эти имена – это имена различных Богов или одного Бога?". На этот вопрос есть всего три варианта ответа:

1. Из этих имен только одно – имя истинного Единого Бога, а остальные имена – это имена несуществующих богов. Иначе говоря – одна религия Истинна, а все остальные являются заблуждениями.

2. Из этих имен только одно – имя истинного Единого Бога, а остальные имена – не более чем имена языческих богов. Если богов много, тем более если они соперничают друг с другом, то это языческие боги.

3. Эти имена – это различные имена Единого Бога и в определенном смысле все являются истинными. Не нужно забывать, что Истина не только Едина, но и Конкретна (в частности исторична).

Автору больше импонирует третья точка зрения. Бог всей Вселенной Один, какими бы различными именами не называли его в разных религиях и мистериях. Гораздо естественнее предположить, что различные религии и эзотерические учения, возникшие в разное время и у разных народов, на разных языках говорят об одном и том же Боге и отражают различные аспекты Единой Истины, выраженные в несколько различной форме, а именно, всякий раз в той, в которой данный аспект Истины по-видимому, мог быть лучше воспринят в данную историческую эпоху и данным народом (как сейчас говорят, "с



учетом его менталитета"). Если внимательно разобраться в эзотерической стороне различных религий и мистерий, то становится очевидным, что это так и есть. Эзотерическое христианство (исихазм) гораздо ближе к эзотерическому Исламу (суфизму) и эзотерическому буддизму (брахманизму), чем внешние (экзотерические) формы этих религий (см. Рене Генон). К сожалению приходится констатировать, что знаменитая "Вавилонская башня" погребла под своими обломками не только единый язык, но и Единую Истину.

В Буддизме считается, что до тех пор, пока последнее самое малое существо не достигнет конечного Освобождения, Вселенная—в—Целом не достигнет состояния Маха Пралая, а она несомненно достигнет этого состояния. Христос же говорил, что последний спасенный будет самым дорогим. Это по сути значит, что все пути истинные, но одни, если так можно выразиться, прямые и короткие, а другие длинные, извилистые и окольные. С этой точки зрения "пути вниз" вообще не существует, это просто самый длинный путь наверх. Но существует ли один и общий для всех существ самый прямой и короткий "Путь на верх"? Может быть для каждого существа, в зависимости от его организации и состояния, существует свой единственный для него самый прямой и короткий Путь. Если классифицировать всех людей по их сходству и различию в этом плане, то, возможно, и окажется что, что у 96% этот Путь практически общий. Чтобы слишком их не запутывать замысловатыми рассуждениями, можно им сказать, что именно этот Путь и есть единственный, и это будет практически верно, но только для них, а не для остальных. В Христианстве же считается, что существует единственный Истинный Путь, все остальные ведут к гибели.

Часто высказывается мнение, что современные информационные технологии и средства массовой информации тоже "от Сатаны". По мнению автора древняя мотыга или соха не более,



но и не менее "от Сатаны", чем современный видеомагнитофон или компьютер с системой виртуальной реальности. Человек всегда создавал свой мир, свою вещную среду, а затем жил в ней. Говорить, что "средства труда – это плохо", – это тоже самое, что провозгласить: "Назад к природе". Это замечательный лозунг, но те, кто его провозглашает, сами продолжают ходить в одежде, да и лозунги свои провозглашают на научных конференциях, на которые прилетают на самолетах или приезжают на поездах и автомобилях. Они говорят: "Средства труда – это костыли", давайте ходить без них. Давайте, но не все это смогут, а очень многие просто будут обречены на смерть без этих "костылей". Вы их спросили, как они отнесутся к Вашему предложению? Средства труда (как и огонь) сами по себе не являются злом или добром, но могут приносить зло или добро людям в зависимости от того, в руках какого человека, – доброго или злого, они окажутся. Средства труда действительно увеличивают возможности человека действовать в том направлении, в котором он действует. Но действует именно человек, хотя и с помощью средств труда, а не средства труда сами по себе. Только "бледнолицый брат" может дважды наступить на одни и те же грабли, и только ребенок может на них за это обижаться. Телевизор показывает порнографию не сам по себе, а потому, что это сделали люди. Виртуальный публичный дом появился в компьютере тоже не сам по себе, а потому, что это сделали люди. И именно люди несут за это ответственность. Если человек безнравственен, то он будет таковым независимо от того, есть ли у него телевизор или нет, изменяются лишь средства для проявления его нравственности или безнравственности. В конце–концов преступники и извращенцы как известно возникли не после изобретения телевизора или компьютера. Просто с появлением этих достижений техники у людей с патологическими наклонностями появились новые способы извращаться и совершать преступления. Если видик показывает



порнуху, то надо обижаться не на видик, и не на кассету, а на людей которые сняли эту кассету, а также на того, кто вставил эту кассету в видик и включил его. Так что надо бороться не со способами извращений или совершения преступлений, а с глубинными причинами, которые коренятся в душах людей, любящих зло и ненавидящих других людей. Но есть и другие люди, которые все имеющиеся у них средства, в том числе и телевизор, и компьютер, используют во благо, так как они любят Бога, добро и людей.

Так что же в действительности "от Сатаны", а что нет? Я бы ответил на этот вопрос так: "Все от Бога". Именно по плану Бога вся проявленная Вселенная (и что очень важно, со всеми научными и религиозными авторами, причем, что очень важно, как "правильными", так и "не правильными" с чьей-то отдельно взятой точки зрения), создана Богом при некотором участии порожденной им же силы, один из аспектов которой в некоторых религиях обозначают как "Сатана".

Свобода воли, возможность выбора и принятия решений - один самых драгоценных даров Всевышнего для вручения которого людям он избрал своего архангела Сатанаила. Поэтому очень сложно однозначно оценить чем является свобода выбора: добром или злом. Возможность выбора ввергла Мир в состояние множественности (Сансары), но преодолено это состояние будет не путем уничтожения свободы выбора, а именно в результате выбора такого исхода всеми существами проявленной Вселенной.

Возможно, кого-то заинтересует, есть ли у автора вера в Бога. Есть, но не совсем вера, а скорее убежденность. Но не только теоретическая убежденность, а основанная на определенном глубоком ощущении, похожая на убежденность в собственном существовании. Я мог бы повторить за одним известным автором: "Не верю, но знаю!" Это знание, – не интеллектуальное формальное знание, а скорее факт сознания, нечто не-



преложное, в действительности не требующее обсуждения и доказательств.

Это своего рода ощущение Реальности или "чувство Истины", которое ведет меня в исследованиях, позволяя различать верное направление от ложного.

В греческом мифе о Прометее дан тот же образ, но его смысл более прозрачен. Прометей дал людям, которые были глупыми и наивными, огонь разума, научил их использовать огонь для приготовления пищи, показал как приручать животных, возделывать землю, научил различным ремеслам. Не следует забывать, что могучий Титан ради всего этого восстал против самого Зевса и предпочел вечные мучения безмятежному блаженству "Олимпийского Рая". Так какой же эзотерический смысл кроется за образом "Убить Змея". Змей привел людей к физическому сознанию из дофизического астрального сознания и дал им ОСОЗНАТЬ физическое наслаждение и страдание, саму физическую смерть, – это и интеллектуальный рационализм, "мудрость" физического сознания, привычка все подвергать сомнению, т.е. критическое мышление, на котором основана наша цивилизация. Убить Змея – это значит преодолеть ограничения физического сознания, подняться над физическим наслаждением и страданием (цель буддизма), победить саму физическую смерть, а для этого нужно опираться на более высокие формы познания, чем бездушная интеллектуальная машина с ее неспособностью создать что-либо новое, с ее критическим критицизмом, "бритвой Оккама" (которой, как всем известно, совершенно невозможно бриться, но зато запросто можно превратить вдохновенного искателя истины в научного евнуха), и всей прочей атрибутикой, которая самое большее на что способна в этом деле – это не мешать. Но для того, чтобы интеллект мог не мешать необходимо его высшее развитие, когда он уже пронизан светом духовности, способен познать свою собственную ограниченность как средства позна-



ния, т.е. лишен своей гордыни. Только неразвитый интеллект, т.е. рассудок, считает, что он способен на все (глупость ничего не знает, естественно она не знает и своих границ, т.е. глупость считает себя безграничной и она действительно бывает такой), интеллект же достигший состояния мудрости действительно ЗНАЕТ свои возможности и ограничения, знает "свое место под Солнцем" и берется только за корректные, посильные для себя задачи, которые, кроме того, должны быть корректно сформулированы. Но это не означает, что если интеллект не может решить задачу, то ее не существует ("страусиный" способ решения проблем, принятый в "современной" науке со времен парижских академиков, отрицавших существование метеоритов), – такие задачи не только существуют, но и могут быть успешно решены, только соответствующими адекватными для этого средствами а не путем бесплодного умничанья.

Известное высказывание: «Ученье свет, а не ученье тьма», противоречит Библии, в которой знание по себе считается злом. Первое зло, которое совершили люди, по Библии состояло в том, что они вкусили плодов от дерева познания добра и зла.

"Можно привести лошадь к водопою, но заставить ее пить нельзя". Точно также все развитие нашей технократической, основанной на интеллектуальной форме познания, цивилизации подводит основную массу людей к рубежу перехода к высшей форме сознания, но не может обеспечить сам этот переход. Пока люди будут опираться только на интеллект и будут надеяться что это им поможет, т.е. пока они не "убьют великого Змея", который привел их сюда, никуда с тех пор не уходил и даже, как выяснилось, довел до самого выхода, – до тех пор люди будут бесконечно бродить между его кольцами и не смогут выйти в высшую форму сознания.

Чтобы это понять надо перейти от принципа: "Не существует ничего, кроме того, существование чего мне доказали", к принципу: "Все возможно. Любые высказывания о невозмож-



ности чего–либо означают только воинствующую ограниченность и вопиющее бескультурье, допускающего такие высказывания". По сравнению с утверждениями французских академиков о не существовании метеоритов простые слова: "Я не знаю существуют они или нет, т.к. Я **ВООБЩЕ НЕ ЗНАЮ ЧТО ЭТО ТАКОЕ**, – может быть и существуют", выглядят как светоч мудрости. Чтобы выйти за пределы своей ограниченности нужно сначала **ДОПУСКАТЬ**, что она может иметь место, **ДОПУСКАТЬ** существование чего–то гораздо большего, чем уже известно, а еще лучше **ВЕРИТЬ** в него, и стремиться к нему, жаждать увидеть его, **ЛЮБИТЬ** его.

Так какой **ЖЕ** с этой точки зрения **СМЫСЛ** в том, что возникло человеческое общество, какой смысл в человеческой истории при физической форме сознания? В этом ровно столько же смысла, как и в том, что светит Солнце, текут реки, бегут по небу облака... Так что о смысле **В ЧЕЛОВЕЧЕСКОМ ПОНИМАНИИ** здесь говорить не приходится. Но **ЕСТЬ, СУЩЕСТВУЕТ** определенная объективная, внутренняя логика этого процесса и она просматривается достаточно четко.

Выражаясь на образном языке древних эту логику можно выразить следующими словами. Если "падший архангел" пройдет вместе с человечеством через все тернии человеческой истории и поднимется вместе с ним к звездам, то его святость будет уже не первородной чистотой и святостью ребенка, а святостью старца, который прошел через жизнь, знает что это такое и поднялся над всем этим.

Человечество покинуло детский сад, который оно назвало раем, ради того, чтобы:

- * осознать физический уровень Реальности;
- * в сложном и полном опасностей историческом развитии выработать инструмент овладения этим уровнем Реальности, т.е. развить способность логического мышления;



* применить логическое мышление для научного познания, изучения и массового практического ТЕХНИЧЕСКОГО освоения этой физической Реальности;

* пройти этими методами сквозь физическую Реальность к ее сущности, т.е. к более фундаментальным астральному и ментальному уровням Реальности и продолжать двигаться дальше, удерживая при этом все положительное из достигнутого ранее.

Если обратиться к схематическому изображению круга Сансары (Богуа), то мы увидим, что физическое сознание и развитие человечества в группе физических формаций находится в нижней части этого круга и характеризуется по сравнению с другими его частями наиболее высокой степенью материализации. Самая нижняя точка круга Сансары, – с максимальной степени материализации, соответствует, феодальной общественно – экономической формации и завершению формирования, господству абстрактно – логического мышления, интеллектуальной формы познания. В религии – основной форме общественного сознания уже потерявшей к этому времени свою историческую и социальную адекватность, господствующее положение заняли бесконечные бесплодные схоластические споры, в недрах магии – более древней, чем религия и исторически противостоящей ей, уже зарождались методы современной науки, а инквизиция боролась против этого зарождающегося будущего, осознавая его как ересь и вакханалию колдовства. На этом этапе своего исторического развития человечество в наибольшей степени отдалилось от осознания высших уровней Реальности: астрального и ментального, не говоря уже о будхическом (каузальном) и более высоких. Древние способы ориентации на высших уровнях Реальности человечеству суждено было потерять и это явилось той ценой, которую оно заплатило за возможность оказаться на физическом уровне Реальности во всеоружии интеллекта. Наука же и основанная



на ней техника, которые в перспективе позволят всему человечеству вернуться к этим высшим уровням Реальности, но вернуться СВОИМ СПОСОБОМ и ОБОГАЩЕННЫМИ ПОЗНАНИЕМ ФИЗИЧЕСКОЙ РЕАЛЬНОСТИ, тогда только зарождалась и не сделала еще даже своих первых шагов. ЧТО ЖЕ ЭТО ЗА СПОСОБ? Если отвечать на этот очень важный и интересный вопрос в самом общем виде, то, очевидно, – ЭТО ПРОЦЕСС ИСТОРИЧЕСКОГО РАЗВИТИЯ ЧЕЛОВЕЧЕСТВА, но понимаемый как ПУТЬ ОСВОБОЖДЕНИЯ, наряду с йогой, магией и религией и другими. ЭТО МИСТЕРИЯ ИСТОРИИ ИЛИ ЭЗОТЕРИЧЕСКАЯ ИСТОРИЯ.



2. ДИАЛЕКТИКА СМЕНЫ ИДЕОЛОГИЧЕСКИХ ПАРАДИГМ

"О Египет, Египет! Придет день, когда от твоей религии останется только сказка, сказка невероятная для твоих потомков; сохранятся лишь несколько слов, начертанных на камне, передающих память о твоих великих деяниях..."

Гермес Трисмегист

Мы ясно видим три основных этапа развития и смены идеологических парадигм в истории человечества: магия (языческий политеизм), монотеизм и наука. Очевидно также, что и этим дело не ограничивается...

2.1. МАГИЯ И ЯЗЫЧЕСКИЙ ПОЛИТЕИЗМ

Исторически первым возникло представление о всеобщей одухотворенности природных объектов. По аналогии с человеком, лишь недавно осознавшим свою психику как нечто субъективное, и все объекты окружающей Природы: животные и деревья, реки, цветы и облака, морские волны и ветер, даже Луна, Звезды и само Солнце – все воспринималось имеющим свою душу. И действительно, уровни строения материи, информационно поддерживающие все эти природные явления и объективно являющиеся их душой, не только существовали, но и продолжали непосредственно осознаваться первобытными людьми как "духи природы" (стихии, джины и т.п.). "Духи



природы" имеют неантропоморфный вид, но принимают его при общении с человеком, как вода принимают форму сосуда. В этот период люди ЕЩЕ не до конца потеряли связь с дофизическим астралом и ЕЩЕ не до конца окунулись в темные глубины океана физической материи.

При этом Природа осознавалась как некая органическая и одухотворенная целостность, в которую человек ЕЩЕ вписывался без каких – либо противоречий. Он ЕЩЕ мог слышать и понимать голоса зверей и птиц и находился в определенных эмоциональных и, можно сказать, социальных отношениях с духами ветра и дождя, леса и реки, которым он поклонялся и пытался задобрить.

Первоначально соответствующие представления не могли быть и не были идеологически оформлены, т.к. человеческий символический язык только начал формироваться. Первобытные формы мышления были непосредственно вплетены в деятельность моделирующую, имитирующую те ситуации, объекты и явления, которые обсуждались или планировались. Так когда охотники палеолита обсуждали план будущей охоты, то это выглядело как дикие крики и танцы с дробками вокруг бизона, нарисованного охрой на скале. Сейчас "ученые" наивно объясняют все это действие как бессмысленный МАГИЧЕСКИЙ ритуал, основанный на диких и невежественных ЯЗЫЧЕСКИХ представлениях. В лучшем случае они видят в этом что-то вроде народного творчества. Однако наши первобытные предки именно в такой форме РЕШАЛИ, каким образом воспользоваться засадой заставить животное врасплох, или как лишить его маневра, кому, когда, откуда и в какое место лучше нанести смертельный удар.

Постепенно языческие боги, которым поклонялись наши предки, были классифицированы, в результате чего оформилась определенная их Иерархия. Со временем высший бог пантеона, занимающий вершину Иерархии, стал основным объек-



том поклонения. Но и остальные менее значительные боги также продолжали считаться богами, были объектами поклонения и получали свою долю внимания от определенных групп населения или по определенным поводам.

Исторически первую идеологическую парадигму мы будем называть "магической парадигмой". Ее формирование было завершено в эзотерических учениях Гермеса Трисмегиста и других Великих Посвященных. Практическая сторона этой парадигмы нашла свое совершенное воплощение в Мистериях, системах Йоги и Высшей Магии, а внешняя "народная" сторона приняла вид языческой религии.

Магическая парадигма реализовала свой прогрессивный потенциал в период от возникновения человечества и до утверждения монотеистических религий. Последним ее блистательным всплеском была прекрасная Эллада.

Высшее на службе низшего – это зло. Использование способностей высших форм сознания для достижения целей, лежащих в низших планах – это черная магия. Часто зло начинается со слов: "Все средства хороши". Зарабатывать деньги – само по себе не зло, однако синтезировать их методом психосинтеза – это черная магия. Вся наша жизнь буквально пронизана злом. Вот как говорит об этом в своем гениальном сонете № 66 Вильям Шекспир (перевод С.Маршака):

Зову я смерть. Мне видеть невтерпеж
Достоинство, что просит подаянья,
Над простотой глумящуюся ложь,
Ничтожество в роскошном одеянии,
И совершенству ложный приговор,
И девственность, поруганную грубо,
И неуместной почести позор,
И мощь в плену и немощи беззубой,
И прямоту, что глупостью слывет,



И глупость в маске мудреца, пророка,
И вдохновенья зажатый рот,
И праведность на службе у порока.
Все мерзостно, что вижу я вокруг,
Но как тебя покинуть, милый друг.

Поверхностные исследователи (например, Бердяев), считают, что магия ориентирована на изменение физического мира. Может быть это частично верно по отношению к низшей магии. Однако в действительности истинная цель Высшей Магии состоит в Освобождении Духа, алхимической трансмутации Души человека и его вознесении из низшего состояния в высшее.

2.2. МОНОТЕИЗМ

Ситуация качественно изменилась с возникновением монотеистической религии ("религиозной парадигмы"), которая ввела поклонение Единому Богу – Богу Всей Вселенной, а всех остальных богов, в том числе Солнечный Логос и Планетарные Логосы (Зевс – Юпитер, Гера – Земля, Посейдон – Нептун, Марс – Арес, Венера – Афродита, Меркурий, Селена – Луна и др.) низвела на положение существ различных уровней Космической Иерархии или даже "Духов природы". В последующем многие из них были причислены апологетами к "демоническим силам". Монотеистическая религия, реализуя свой прогрессивный потенциал, вступила в непримиримую борьбу с древними языческими и магическими традициями и вышла победителем в этой исторической борьбе.

Однако будучи вытесненной с поверхности океана жизни магия не прекратила своего существования и продолжала скрытое развитие в многочисленных секретных обществах, т.е. в своеобразном "подполье". Причем в этом своем развитии магия



следовала той же внутренней логике, которая привела к возникновению монотеистической религии. Поэтому Магия со своей стороны никогда не отрицала религию, а рассматривала ее как Высшую Магию. Пророков монотеистических религий маги называют "Вознесенными Мастерами". Это означает, что сами маги глубоко религиозны, причем в традиционном для религии смысле.

Христианством впервые была чрезвычайно отчетливо и не для отдельных избранных, а "для всего человечества" сформулирована сверхцель человеческого существования: "Спасение Души", т.е. раскрытие и реализация ее божественности. Самой своей жизнью, смертью и воскресением Христос огненными буквами навсегда впечатал в коллективное сознание человечества все тот же вечный сюжет древних Мистерий, эзотерический смысл которого всегда был, да и сегодня остается доступным лишь Посвященным. Очень важно, что это было сделано непосредственно перед вступлением человеческого общества в наиболее темный исторический период, в котором была достигнута наивысшая степень материализации, соответствующая самой нижней точке круга Сансары человеческого потока эволюции...

После провозглашения Христианства падение человечества в глубины материи продолжалось еще около тысячи лет. На этом пути "вперед и вниз" живая душа "религиозной парадигмы" постепенно оказалась погребенной под толстым слоем пепла сухой и бесплодной схоластики. Над еле тлеющим костром истинной Религиозности пышным чертополохом расцвели различные извращения, ереси, эпидемии массового безумия и борьба с ними, естественно, "Именем Христа" такими же безумными и извращенными методами. Кульминацией этого процесса стал так называемый период "средневекового застоя" в Европе. (Интересно, что этот период практически совпал с периодом расцвета Ислама и арабской цивилизации).



Период средневекового застоя уже одним своим существованием убедительно показал, что даже самые блистательные достижения прошлого больше уже не в состоянии обеспечивать поступательное движение человечества, явился проявлением того, что религиозная парадигма уже практически исчерпала свой эволюционный потенциал.

С другой стороны период средневековья представляет собой процесс скрытой работы человечества, процесс поиска им того Нового, что одно только может обеспечить новый творческий бросок в его развитии. Во тьме средневековья человеческий дух мучительно искал пути выхода к той Реальности, опираясь на которую можно идти дальше.

2.3. НАУКА

Процесс скрытого накопления сил для следующего шага в эволюции и представляет собой позитивное содержание периода средневекового застоя. То, что это действительно так доказывается просто тем, что за периодом "застоя" последовал блестящий взлет человечества – эпоха Возрождения.

Крестовые походы положили конец теократическому направлению в жизни Европы и явились заключительными актами эпохи "религиозного автоматизма", эпохи, когда жизнь внешне еще продолжала двигаться в религиозном русле, но душа религиозной парадигмы уже отлетела и фактически освободила место для формирования принципиально Нового подхода к явлениям.

Новая "научная парадигма" первоначально не могла быть выражена на собственном языке, т.к. научного языка просто ещё не существовало. Кроме того научная парадигма сразу вступила в антагонизм с безраздельно господствующей религиозной парадигмой, причем "на её территории", т.к. другой территории тоже еще не существовало. Поэтому естественно, что



ранний этап формирования научной парадигмы понятийно и терминологически тесно связан с магией. Первые выдающиеся ученые были одновременно и выдающимися магами. Были, конечно, и такие, которые стали учеными потому, что ничего не поняли в магии, но не они являются торцами науки. Интересно, что в рамках религиозной парадигмы и магия, и наука называются одинаково: "Эллинство".

Страсть к познанию неизведанного считалась таким же грехом, как и любая другая страсть. Похоже, что в этой страсти действительно есть какой-то тонкий яд, нечто патологическое, основанное на гордыне (приятно, все же, что-то узнать новое, а такие книжки, как эта, и вообще писать нескромно). В действительности, конечно, наука отличается от магии, являясь отрицанием её отрицания (если считать, что отрицанием магии является религия).

История сохранила многочисленные драматические эпизоды борьбы религии с наукой (Галилей, Коперник, Джордано Бруно). Может показаться, что это отношение к науке уже в далеком прошлом, но это далеко не так, несколько изменились лишь формы. Религия до сих пор сохранила ненависть к науке и к основанному на ней технологическому прогрессу.

В чём же заключалась новизна и "историческая необходимость" возникновения науки, если уже существовали с одной стороны магия, а с другой стороны религия?

Дело в том, что первоначально магия основывалась на прямом осознанном восприятии и утилитарном использовании высших миров (прежде всего эфирного плана и Астрала), тогда как логика развития человеческой цивилизации постоянно вводила основную массу людей все дальше и дальше вглубь материи, что уменьшало возможности такого восприятия. "Волшебный мир" погибал, у него не было будущего в этой цивилизации. Со временем сама магия выхолостилась и стала "почти слепой", скрытый смысл магических действий был практически



утерян и от них осталась лишь форма, причем часто форма искаженная, древние магические действия и формулы воспроизводились без понимания источников их внутренней силы и эффективности. Этот процесс приводил и к уменьшению количества истинных магов, т.е. магов, способных не только применять, но и развивать магию. По этим причинам магия не могла стать основой подъема человечества из точки максимальной материализации круга Сансары, вывода его из того состояния, в котором человечество оказалось в период средневекового застоя. Конечно, с точки зрения Посвященных магов, наука и обычная "светская" философия представляют собой, по меткому выражению Рене Генона, "знание невежд", однако высшее эзотерическое знание для этих невежд всегда было недоступно, а наука явилась их собственным инструментом, который они понимали и в состоянии были совершенствовать, подойдя в настоящее время вплотную к рубежу эзотерических знаний.

Религия дала человеку истинную сверхцель, дала она и способ ее достижения: религиозное усилие – "стяжание Славы Божьей", как говорил святой Серафим Саровский (в Исламе аналогичное понятие обозначается термином "Джихад", хотя сейчас смысл этого термина искажен и означает военное усилие), религиозное служение и подвижничество. Религия дает нам вдохновляющие примеры Святых, продвинувшихся на этом Пути. Однако, этот Путь, очевидно, также не мог быть массовым. Поэтому для основной массы людей Религия неизбежно превратилась из Пути Освобождения по которому надо идти, в морально-этическую систему, которой надо следовать. Религия так и не признала эволюционную ценность для человечества его "долгого пути наверх через материю". Традиционно "Изгнание из Эдема" и возникновение самого человечества рассматривается как негативный момент в его истории. Церковь, возникшая и существующая в этой истории, с этой точки зрения является постоянным и прямым укором человечеству,



напоминанием о его первородном грехе. Но Врата Церкви открыты сегодня также, как в свой Первый День, и являются началом Пути Наверх. Однако, это Путь из нашего общества, Путь, по которому человек может идти только не оборачиваясь назад и не взяв с собой ничего из того, что было им достигнуто после изгнания из Эдема. (Речь, конечно не идет о Земных богатствах, и даже не о физическом теле, хотя некоторые не прочь захватить с собой и то, и другое. Но уже было сказано, что таким труднее попасть в Царство Божье, чем верблюду пройти сквозь игольное ушко). Возникает закономерный вопрос: "А было ли достигнуто в Земной человеческой истории чего-либо ценное, и если да, то что именно?" Если в Земной человеческой истории не достигается ничего ценного для Человеческой Души и для Вселенной-в-Целом, то теряет всякий смысл вообще возникновение и существование Проявленной Вселенной, теряет смысл вся эволюция Вселенной в Круге Сансары, теряет смысл существование всех существ различных форм жизни и уровней Иерархии. Однако "все это имеет место, следовательно, это для чего-то и для кого-то нужно" (возможно, для "Создателя Звезд"). При этом автор, конечно, далек от такого уровня понимания, что "мыши нужны для того, чтобы их ели кошки, а кошки для того, чтобы за ними гонялись собаки и гладили дети"... Может быть опыт воплощения Духа в различных формах материи в круге Сансары все же может дать Духу что-то новое?

Суть исходной исторической ситуации для возникновения науки заключалась в том, что человечество существовало и находилось в состоянии максимальной материализации, т.е. в нижней точке круга Сансары. Из этого факта предстояло исходить и из этой ситуации как-то выкарабкаться, причем не по одному, а всему Человечеству-в-Целом, человечеству как единой системе. Наука и явилась тем средством, которое было создано человечеством с целью пробить всю толщу различных



форм материи и пройти сквозь неё к сущности, которая, естественно, оказалась Психической Объективной Реальностью, той самой, которую мы осознаем внутри себя как Дух. Все это подозрительно напоминает историю с лягушкой, попавшей волей судьбы (или потому, что что-то не то съела) в кувшин со сметаной. Как известно она не погибла, а барахталась в сметане до тех пор, пока не взбила ее до состояния масла, оперевшись на которое она просто выпрыгнула из кувшина живой и обогащенной новым ценным опытом.

Поняв бесплодность схоластических и метафизических исканий, раз они не связаны с данными опыта, гуманисты XV – XVI веков поставили своим девизом изучение прежде всего того, что может быть исследовано эмпирическим путем. Время расцвета гуманизма и успеха Реформации есть начало современной науки, и все то, что сейчас составляет гордость нашей цивилизации, достигнуто на своей собственной основе лишь начиная с XV века. С этого времени интенсивно пошел процесс, начатый еще греками: изучение отдельных явлений, исследование отдельных вопросов, создание отдельных отраслей знания (так что термин "Эллингство" вполне адекватен). Процесс отчуждения новых наук от синтетической преднауки – философии нарастал лавинообразно.

Первым титаном новой эпохи был сэр Исаак Ньютон. Он был не только гениальным ученым, заложившим фундамент нового мировоззрения. Сэр Исаак был также, а может быть и прежде всего, великим алхимиком (магом) и глубоко религиозным человеком. Но и это не все. Он был Человеком, для которого не существовало противоречий между всеми этими направлениями усилий человеческого Духа на пути к Высшему, это значит, что скорее всего (по мнению автора) сэр Исаак Ньютон владел Новым Синтезом, который еще не достигнут человечеством и в настоящее время. Судя по всему сэр Исаак Ньютон осознанно и совершенно четко понимал, что именно в



данный момент нужно человечеству и не публиковал никаких своих трудов, кроме научных. Надо сказать, что в так называемой "официальной науке" глубина понимания этих вопросов, характерная для истинных Творцов Науки, была впоследствии утеряна. Созданный Ньютоном естественно–научный метод исследования стал идеалом на длительный исторический период, а физика – лидером естествознания, т.к. она целиком основывалась на данных опыта и выражала свои понятия на точном языке математики.

Примечание: суть естественно–научного метода состоит в следующем. Эмпирическим (опытным) путем изучается некоторая предметная область. Выявляется некоторая закономерность, которая вербализуется или даже формализуется (выражается в словах или даже математической форме). Это и есть эмпирический закон. Определяются границы применимости найденного эмпирического закона (находят "исключения"). Выясняются причины, почему данный эмпирический закон действует во вполне определенной предметной области и теряет силу за ее пределами. Эмпирический закон обобщается на всю область Реальности, в том числе и на еще не исследованную эмпирически, в которой имеют место выявленные причины применимости данного закона (это метод научной индукции). На этой основе разрабатывается новая формулировка закона, который называется уже научным законом.

Вслед за физикой на почву эмпирической Реальности и научного метода переходили и другие науки, причем сложность предметов этих наук возрастала в такой же последовательности, в какой одна форма движения материи снимает другую в их общей иерархии: (физика, химия, биология, экономика и история ...). Диалектика смены научных парадигм блестяще раскрыта в работе Т.С.Куна "Структура научных революций" ("Прогресс", М., 1977, 300с.).



2.4. НА ПУТИ К НОВОМУ СИНТЕЗУ

Процесс дифференциации наук продолжался до попытки создания Марксом науки о развитии общества, целиком основанной на данных опыта. Провозглашая материалистический взгляд на историю Маркс следовал именно этой программе, но не смог довести ее до логического завершения, т.к. был непоследователен и под дурным влиянием друзей увлекся волюнтаристскими, насильственными и идеалистическим по своей сущности методами воздействия на ход истории. Кроме того исследование явлений такого масштаба, как человеческая история уже не может быть адекватным без учета эзотерических знаний. Тем не менее работа, проведенная Марксом произвела революцию в философии, изменив её содержание, исключив из неё все то, что ранее называлось "Философия Истории". В результате этого в качестве предмета философии в явной форме был выделен основной вопрос философии, а также диалектика, логика и теория познания (что почти одно и то же).

Таким образом основной вопрос философии представляет собой последний оплот ненаучного, не основанного на опыте и корректном научном обобщении мышления.

Естественно–научная постановка и решение основного вопроса философии на основе непосредственного экспериментального исследования существа предмета и научного обобщения методами естественных наук, очевидно, даст Реальный Синтез возвышенных полетов человеческого Духа древних, для которых единая сущность всех явлений есть родной дом (а сами эти явления представляют собой нечто чуждое), с могучей опытной наукой Нового времени, целиком опирающейся на эмпирическую Реальность и проникающей сквозь эту Реальность к той же самой сущности.



2.5. ОТ ПАРАДИГМ ФИЗИЧЕСКОГО СОЗНАНИЯ К ЭЗОТЕРИЗМУ

Дадим краткую характеристику рассмотренным ранее идеологическим парадигмам с трех точек зрения:

1. позицию каких форм сознания они представляют;
2. на применение в каких формах сознания они ориентированы;
3. какие цели они ставят перед человеком и человечеством.

	Позиция	Применение	Цели
Магия	Астральное, Ментальное	Физическое, Астральное, Ментальное	Индивидуальное освобождение. Управление людьми, животными и природными явлениями путем воздействия на их эфирный, астральный и ментальный уровни, а также за счет взаимодействия с богами и духами природы
Языческий политеизм	Астральное, Ментальное	Физическое	“Вымаливание” у богов и духов природы более благоприятных для физической жизни обстоятельств, в том числе путем задабривания жертвами и другими способами
Монотеизм	Буддическое и более высокие, в том числе Божественное	Физическое	Индивидуальное освобождение – спасение
Наука	Физическое	Физическое	Познание сущности физической Реальности. Управление людьми, животными и природными явлениями путем воздействия на их физическую природу
Новый синтез	Астральное, Ментальное	Физическое, Астральное, Ментальное	Познание Истины, индивидуальное и общественное освобождение, гармония в отношениях с людьми, другими разумными существами (в т.ч. неантропоморфными), а также с животными и природой

Наука, являясь господствующей в настоящее время идеологической парадигмой, во многом определила наши представления о других парадигмах и стала своего рода штампом или



эталонем парадигмы вообще. Это проявляется в том, что мы часто совершенно несознательно переносим основные характеристики научной парадигмы на другие системы взглядов на Человека и Реальность. Конечно, это совершенно неправомерно, но тем не менее это фактически имеет место. Часто такое упрощенное понимание приводит к явным заблуждениям.

Например, мы обычно считаем как бы само–собой разумеющимся, что философы проводили свои исследования, разрабатывали философские концепции и писали свои работы с целью что–то интеллектуально познать, понять и это свое понимание донести до нас, объяснить нам. При этом мы как правило думаем, что эти философы сами работали в физической форме сознания и представляли себе своих будущих читателей также находящимися в физическом сознании. Однако все это верно только относительно обычных "европейских" ученых – философов XV – XX веков, да и то не всех.

До нашего времени дошли многочисленные древние тексты, которые мы безосновательно принимаем за научно – философские, тогда как в действительности – это тексты непосредственно предназначены для модификации сознания и приближения читателя к цели индивидуального освобождения. (Подобную мысль сформулировал и Маркс, в 1945 году написавший в своих "Тезисах о Фейрбахе": "Философы лишь различным образом объясняли мир, но дело заключается в том, чтобы изменить его"). Это высказывание Маркса звучит весьма "алхимично". Действительно, алхимики ставили себе цель не объяснить что–либо своему последователю, а изменить его. Таким образом, пытаясь просто интеллектуально понять эти тексты мы используем их не по прямому назначению, примерно как в ноты заворачивать рыбу (для Маэстро это, конечно, выглядит дико). Примерами таких текстов являются многие произведения Сократа, который, как известно, задавал так называемые "риторические" вопросы не для того, чтобы что–либо



узнать у собеседника, а для того, чтобы заставить последнего задуматься над некоторыми вопросами своей жизни и этим приблизиться к решению определенных своих проблем. К этой же категории относятся и Коаны в Дзен–буддизме, и, во многом, сама Библия. Из более современных текстов классическим примером такого рода являются произведения Гурджиева, работы по НейроЛингвистическому Программированию (НЛП), психоанализу и "терапии прошлых жизней".

Особую категорию составляют так называемые "эзотерические тексты", которые вообще не предназначены для осмысления в физическом сознании. Так мы во многих древних и современных учениях встречаем повторяющийся мотив: "Все это – сон. Освободитесь от иллюзий (майи). Пробудитесь. Бодрствуйте". Как все это понимать? Неужели Учителя Мудрости считали объекты физической Реальности да и нас самих (к которым обращены их слова) такими же порождениями воображения, как и образы сновидений? Конечно, нет. Но в их словах содержится глубочайшее по смыслу утверждение о том, что все состояния Сансары (по Тёдол – состояния Бардо) принципиально не отличаются друг от друга по степени Реальности. Так, например, телекинез, представляющий собой управление физической материей усилием воли, очень напоминает управление осознанным сновидением, также усилием воли.

Но почему мы эти истины пытаемся осознать именно в физической форме сознания, для которой они выглядят мягко говоря некоторой натяжкой? Почему бы не попытаться сделать это в той форме сознания, при которой эти высказывания являются буквально истинными, т.е. в состоянии сна со сновидениями? **ЕСЛИ СДЕЛАТЬ ЭТО – ТО ЧЕЛОВЕК СРАЗУ ПЕРЕХОДИТ ИЗ СОСТОЯНИЯ СНА В АСТРАЛЬНОЕ СОЗНАНИЕ.** В этом состоит суть техники намерения Тибетской йоги осознания сна (Тартанг Тулку, Стивен Лаберж, Эванс–Венц). Так может быть это учение и предназначено только для того, чтобы



быть осознанным и примененным именно в состоянии сна, в котором оно составляет буквальную и простую Истину, Истину, которая будучи примененной сразу приводит к трансформации сна в форму сознания, более высокую, чем бодрствование?

Совершенно аналогично, существуют тексты, представляющие собой буквальную констатацию Истины в теоретической форме, а также совершенно простые и четкие практические инструкции по тому, какие действия необходимо совершить, чтобы перейти из астрального сознания в ментальное. Естественно, эти тексты могут быть адекватно содержательно осознаны и применены только в астральном сознании. Если же читатель прочитает их в физическом сознании, то он в лучшем случае может интеллектуально понять их формально-логическую правильность с точки зрения соответствия определенной концепции. Также существуют аналогичные тексты и для ментального, и для более высоких форм сознания. Справедливости ради надо признать, что конечно существуют подобные тексты, предназначенные и для физической формы сознания.

Все эти тексты называются эзотерическими, т.к. для их адекватного (полного, правильного, неискаженного и неизвращенного) понимания необходимо посвящение, т.е. способность ученика воспринимать данный текст в измененной форме сознания, причем не просто в какой-либо, а во вполне определенной форме сознания в каждом конкретном случае.

И все же, какая Истина может скрываться за метафорой: "Все это – сон" (конечно, если это метафора)? Автор может только предполагать следующее. Человек, хотя бы раз осознавший в состоянии обычного сна, который он до этого совершенно серьезно принимал за физическую реальность, что он в действительности спит, осознавший, что то, что он только-что принимал за реальные объекты представляют собой не более,



чем плод его воображения, убравший все эти галлюцинации и увидевший одновременно и физическую, и астральную Реальность ("кстати", включая и галлюцинации), такой человек испытывает определенное "мировоззренческое потрясение". Оно состоит в том, что, во-первых, границы Реальности для данного человека качественно расширяются, и, во-вторых, становится совершенно очевидным, что если это произошло один раз в некоторой определенной форме сознания, то что-то подобное может произойти и еще много-много раз в других формах сознания. В том числе становится в принципе понятным, что по-видимому, возможен переход из состояния бодрствования в некоторую более высокую форму сознания, который также может осознаваться человеком как пробуждение. Возможно, после этого перехода в слова Учителя: "Все это – сон" мы увидим Истину, верную и в том случае, когда под "это", понимается сама физическая Реальность. Переход в более высокую форму сознания человек всегда осознает как пробуждение, будь это переход из сна в бодрствование (как обычно), из сна в астральное сознание, из астрального сознания в ментальное или из физического сознания в ментальное.



3. СЕМЬ ЦВЕТОВ РАДУГИ ЖИЗНИ

"Мы лишь недавно отрешились от геоцентрических иллюзий. Отрешишься же от иллюзий жизни гораздо труднее".

К.Э.Циолковский

Известно определение жизни, как способа существования белковых тел (Ф.Энгельс). По своему характеру это определение является структурным и неявно содержит утверждение о не существовании небелковых форм жизни ("белковая догма"), а следовательно, и не существовании жизни в тех средах, где не может существовать белок: межзвездной среде, звездной плазме, в ядрах планет и т.п.

Из логики известно, что невозможно доказать не существование чего-либо, т.е. доказуемо только существование тех или иных явлений и объектов. Наивысший статус, который может иметь научное утверждение о не существовании чего-либо, — это статус гипотезы, которая либо опровергается, если явление обнаружено двумя или более независимыми способами (принцип наблюдаемости), либо остается гипотезой. Поэтому любые утверждения о не существовании тех или иных явлений, тем более высказанные или воспринятые как "истина в последней инстанции", не могут быть отнесены к научным высказываниям, даже если исходят от наивысших научных авторитетов. Да и просто культурный человек не взял бы на себя подобного рода безапелляционное утверждение, например о не существовании Бога. (В связи с этим, автор совершенно безапелляционно заявляет, что любые безапелляционные высказывания (кроме этого, естественно) совершенно недопустимы).



Интересно, что недавно один очень компетентный в вопросах, связанных с НЛО, человек, имеющий отношение к Православной Церкви, вдруг мне совершенно безапелляционно заявил, что Человечество представляет собой единственную цивилизацию в Космосе, т.е. что других цивилизаций не существует. (За утверждение обратного совсем не так давно, помнится, сожгли Джордано Бруно). Когда я спросил у этого товарища, какие у него есть основания для подобных утверждений, он ответил, что считает так потому, что в Библии нет упоминаний про другие цивилизации в Космосе. Мне этот аргумент показался очень странным. Дело в том, что в Библии нет никаких упоминаний не только о других цивилизациях, но и, например, о бензине АИ-76, термоядерном синтезе, лазерах и еще об очень многих разных вещах, в существовании которых никто, в том числе и сами служители Церкви (правда современные), совершенно не сомневаются.

Такого рода высказывания, или такое их понимание, основаны не на поисках истины, а на групповых или личных интересах. В лучшем случае вышеупомянутое определение жизни можно рассматривать как частный случай определения через перечисление путем приведения в качестве примера единственной широко известной формы жизни: белковой. Но в этом случае смысл этого определения тривиален и не стоит даже того, что о нем здесь уже написано.

Конечно, структура зависит от функций, которые она поддерживает, и в целом более сложные функции поддерживаются более сложными структурами. Однако к счастью эта связь "структура–функция" не однозначна, т.е. одни и те же функции могут поддерживаться самыми разнообразными, т.е. альтернативными структурами. При этом обычно функциональная универсальность достигается за счет определенной структурной избыточности, что неизбежно приводит к уменьшению эффективности поддержки конкретных функций, по сравнению с их



специализированной реализацией. На этих закономерностях самым существенным образом основано все развитие нашей технократической цивилизации, т.к. прогресс техники представляет собой ни что иное, как процесс последовательной передачи трудовых функций человека средствам труда. Поэтому и определение различных типов средств труда может быть только функциональным, а не структурным (Карл Маркс).

Изменение функционального уровня средств труда детерминирует соответствующее изменение сознания и самосознания человека, его "образа-Я". В эпоху господства механицизма считалось, что камни с неба падать не могут, а человеческий организм устроен на подобие сложного часового механизма (Лаплас) и утверждение, что в нем идут химические реакции "как в реторте" (Парацельс) было революционным и стоило ему многих насмешек и издевательств. Однако немного позже эта точка зрения стала господствующей (биохимия, молекулярная биология), и в свою очередь породила новые иллюзии и надежды, которым не суждено было сбыться. Сейчас подошла очередь квантовой теории поля, введено понятие виртонного тела, все воспрянули духом и попали в плен новейших структурных иллюзий...

Автор предлагает гипотезу, в соответствии с которой явление жизни принципиально не может быть определено структурно и единственно возможным определением является функциональное. Чтобы дать такое определение необходимо исследовать самые различные формы жизни, основанные на качественно различных материальных структурах (не только белковых) и выделить общие для них функции. По-видимому, в этом плане наиболее существенными являются функции самовоспроизведения, адаптации к среде обитания и выхода за ее пределы (освоение новой среды), а также сложный высокоорганизованный характер обмена веществом, энергией и информацией со средой и внутри организма. Функциональный подход



снимает также предвзятые предположения о различных средах, в которых возможна жизнь. В принципе в любой среде возможны структуры, поддерживающие те специфические динамические и функциональные закономерности, которые ассоциируются у нас, и у представителей иных форм жизни с понятием "жизнь".

Функциональный подход открывает также новый путь классификации форм жизни, основанный на современных представлениях об эволюции Вселенной и космической среды. Первую подобную классификацию, насколько известно, предложил профессор Нью – Йоркского университета Р.Шапиро в 1987 году. Необходимо отметить обобщающую работу И.Н.Ковшун и В.И.Ковшун "Вселенная и Жизнь", Одесса, "Маяк", 1989, изданную за счет средств авторов. К.Э.Циолковский призывал отречься от антропоморфного представления об иной жизни и разуме. Он был прав не только в своем предвидении "консервных банок", напичканных людьми, которые уже летают в космосе (космические корабли), но и в вопросе о "древних эфирных существах", как он их называл. "Мы говорим про существа, подобные людям, только более совершенные. Между ними могут быть всевозможные породы, приспособленные к жизни на всяких планетах, например на Земле. Однако, большинство их однообразно и приспособлено к жизни в эфире". Недавно об обнаружении подобных существ с помощью современной измерительно – регистрирующей аппаратуры заявила группа итальянских ученых во главе с доктором Бокконе. В.И.Вернадский считал, что жизнь – это фундаментальный космологический фактор, что возникла она вместе с возникновением Вселенной, а не на последних этапах ее развития. Но тогда формы жизни были совершенно иными, чем сейчас. Формы жизни всегда соответствовали формам окружающей среды и определялись ее развитием, т.е. в конечном счете – Эволюцией Вселенной в целом. Не исключено существование и



обратной зависимости глобального процесса развития Вселенной в целом от судеб эволюции жизни и сознания, в частности Земной био– и ноосферы. Нам это кажется невероятным, но может быть настолько же порядков дальше горизонта сознания сперматозоида лежат жизненные проблемы существа, которое возникнет, если он достигнет своей цели. Возможно это существо для него и есть целая Вселенная...

В этом циклическом (или спиралеобразном) процессе Сансары можно выделить два основных направления (полупериода):

1. расширение Вселенной, развертывание, дифференциация, отрицание структур, материализация ("нисходящий поток эволюции");

2. сжатие Вселенной, свертывание, объединение, синтез структур, одухотворение ("восходящая ветвь эволюции").

Восточные эзотерические космогонические учения (см., например, Е.И.Рерих, "Космические легенды Востока") говорят о том, что история Вселенной представляет собой бесконечное чередование периодов Бытия – Великих Манвантар, и Не-Бытия, называемого Маха Пралая, которые полагаются равными друг другу и имеют длительность около 10^{15} лет.

Великая Манвантара делится на дни – Дни Браммы, или Малые Манвантары, и ночи – Ночи Браммы, или Малые Пралайи... Во время Малой Пралайи мир не исчезает, но умирает все живое, чтобы ожить во время Дня Браммы. (В этом смысле День и ночь Браммы может быть больше похожи на времена года: на "Лето и Зиму Браммы", авт.) Продолжительность Дня или Ночи Браммы составляет четыре с лишним миллиарда лет. 360 Дней и Ночей Браммы равны одному году Браммы, а сто лет Браммы соответствуют веку Браммы или Великой Манвантаре.

Маха Пралая описывается следующим образом: "Не было ничего. Единая Тьма наполняла беспредельное Все... Не было времени... (Сравните библейское: "И было время, когда време-



ни не было...". Похоже наш язык мало подходит для выражения этих понятий. В каком смысле можно говорить о продолжительности Маха Пралайи, если "времени не было"... По-видимому, "будет время, когда времени не будет", т.е. ничто не вечно в этом мире, в том числе и само время, и сам этот мир. Авт.) Не было Космического Разума... Не было ничего, кроме Нерушимого Вечного Дыхания, не знающего себя. Лишь Единая Форма Существования, беспредельная, бесконечная, беспричинная простиралась, покоясь во сне, лишенном сновидений...". В "Вишну Пуранах" говорится: "Не было ни дня, ни ночи, ни неба, ни земли, ни тьмы, ни света – ничего, кроме Единого Непостижимого разумом". Во время небытия существует лишь Единый Патабраман, причина всего существующего и несуществующего, лишенный всякого дуализма, присущего любому Бытию. Лишь с началом Великой Манвантары Патабраман раздваивается, образуя первичную противоположность Духа и Материи, Мужского и Женского, Добра и Зла и т.д. Не символизируется ли это раздвоение Единого восстанием Сатаны против Бога в Библии? Если это так, то его восстание и последующее поражение также неизбежно и периодически повторяется, как смена дня и ночи или времен года. Как бы то ни было процесс раздвоения Единого, последующая его дифференциация, а затем объединение и составляет содержание Великой Мистерии Вселенной–в–Целом и всех Мистерий человека и других существ.

Необходимо также отметить провидческую работу известного английского философа Олафа Степлдона "Создатель Звезд" (REFL-book, ВАКЛЕР, 1996), в которой он подробно рассматривает различные виды цивилизаций, существующих во Вселенной на различных этапах ее эволюции.

Рассмотрим эти этапы подробнее (СМ. рис.).



КОСМИЧЕСКОЕ ДРЕВО ЖИЗНИ

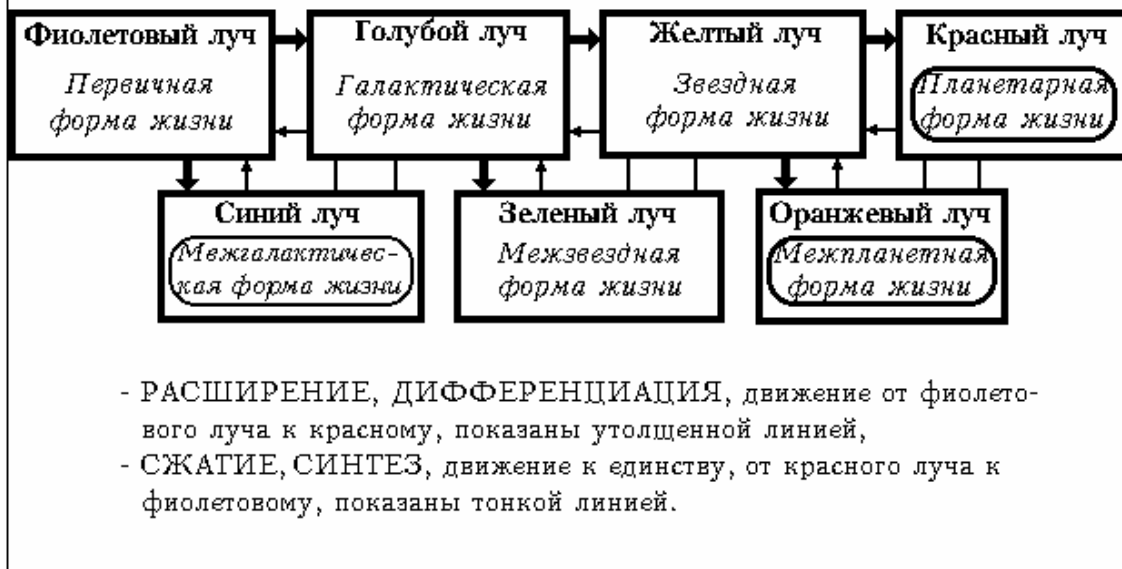

РАСШИРЕНИЕ:

1. Космическая среда недифференцирована, соответственно существует одна – первичная форма жизни (фиолетовый луч).

2. В процессе материализации Вселенной образуется Будхический уровень Реальности и на этом уровне локализуются протогалактики. Соответственно первичная форма жизни расщепляется на галактическую (Будхического плана) и межгалактическую (фиолетовый луч расщепляется на голубой и синий).

3. В галактиках формируется ментальный план и возникают протозвездные системы, дифференцированные на ментальном плане. Галактическая форма жизни расщепляется на звездную форму (желтый луч) и межзвездную форму (зеленый луч).

4. Происходит конденсация физического вакуума, возникает метрическое пространство–время, вещество и поле, которые образуют планетарные уровни Реальности: АСТРАЛЬНЫЙ, ЭФИРНЫЙ И ФИЗИЧЕСКИЙ. Возникают планеты и звездная



форма жизни расщепляется на планетарную форму (красный луч – это мы с Вами, уважаемые читатели), и межпланетную форму (оранжевый луч или Дэвы).

С возникновением планет галактические и звездные системы приобретают "современный" вид.

СЖАТИЕ: (Сейчас Вселенная как раз находится в самом начале этого периода)

5. Планетарная форма жизни осваивает межпланетное пространство, а межпланетная осваивает планеты, и объединяются друг с другом и с звездной формой жизни. Это любовь Кришны к прекрасным пастушкам и то, что нам чуть не показали в фильме "Человек со звезды" (Дэвы).

6. Аналогично, звездная форма жизни осваивает межзвездную среду, а межзвездная осваивает звезды и объединяются друг с другом и с галактической формой жизни.

7. Затем галактическая форма жизни осваивает межгалактическую среду, а межгалактическая осваивает галактики и сливаются друг с другом и с первичной формой жизни.

На этапе дифференциации Вселенной каждая новая форма жизни, базирующаяся на новых дифференцированных структурах Реальности: галактиках, звездах, планетах, характеризуются преобладанием ЯН по сравнению с формами жизни, средой обитания которых являются соответственно межгалактические, межзвездные и межпланетные просторы (для которых характерно преобладание ИНЬ). На каждом из этапов дифференциации происходит разделение предшествующей формы жизни (цивилизации – прародительницы) на две компоненты: с преобладанием ЯН, и с преобладанием ИНЬ. Кроме того остается, в несколько измененном виде, естественно, и цивилизация – прародительница. Новая цивилизация ЯН-типа начинает осваивать новый более плотный уровень Реальности, а цивилизация ИНЬ-типа остается в свободном от его структур пространстве. Таким образом, этап дифференциации Вселенной связан с



активной деятельностью мужского начала, роль относительная роль которого тем выше, чем ниже уровень Реальности (максимальная степень проявления ЯН наблюдается на физическом и трансфизическом планах).

На этапе синтеза Вселенной происходит объединение цивилизаций ЯН и ИНЬ типов в друг с другом, а также с цивилизацией – прародительницей более высокого уровня. Таким образом на этапе синтеза цивилизации ИНЬ–типа начинают играть относительно большую роль, по сравнению с этапом дифференциации. Происходит последовательный переход цивилизаций на все более высокие уровни Реальности, характеризующиеся большей ролью ИНЬ.

Примечание. Исходя из вышеперечисленных закономерностей можно предположить, что чем выше роль женщины в семье и обществе, тем выше форма этого общества. Социальные структуры с униженной и бесправной женщиной являются закономерными лишь на этапе утверждения человеческой цивилизации на физическом плане. Но на этапе перехода к освоению высших планов Реальности роль женщины непрерывно возрастает и в дальнейшем эта закономерность сохраняется. Об этом говорила в своих письмах Е.И.Рерих.

На этапе синтеза происходит интеграция разумов индивидуальных существ и различных форм жизни в результате чего в конце–концов образуется Объединенный разум Метагалактики, в лице которого Проявленная Вселенная осознает саму себя, как нечто единое. Единый разум Проявленной Вселенной предстает "лицом к лицу" перед Создателем Звезд, чтобы отчитаться перед ним за цикл эволюции Данной Вселенной и сообщить ему о всем наиболее ценном, достигнутом в данной Вселенной. После этого наступает Маха Пралая и Создатель Звезд создает новую Вселенную (Олаф Степлдон).

Возникающие при этом формы жизни имеют различное положение на круге Сансары, и, следовательно, характеризу-



ются различным соотношением энергий Инь – Ян, а значит по отношению к друг к другу у них могут быть отношения, похожие на отношения различных полов.

Итак, жизнь возможна на всех планетах, звездах, и галактиках, а также в межпланетной, межзвездной и межгалактической космической среде, но в соответствующих формах, большинство из которых нам неизвестно. Все формы жизни образуют единую целостную систему. Перефразируя известную фразу Киплинга можно сказать, что **ВСЕ ЖИВЫЕ И РАЗУМНЫЕ СУЩЕСТВА КОСМОСА ОДНОЙ КРОВИ**, как впрочем и сам Космос. И у каждой из этих форм своя среда обитания, которая может быть недоступной для других форм, т.е. свой умвелт или Тональ, как говорит Дон Хуан. Первые формы жизни не могли иметь не только белковую, но и вещественную основу, т.к. на первых этапах эволюции Вселенной этих форм материи просто не существовало. "...были другие планеты, другие солнца и другие существа, но составленные из более простых молекул. При химическом соединении их, они испускали свет, невидимый нами теперь, нечувствуемый нашими органами зрения, потому что величина эфирных волн была меньше и эфирная среда другая, более разреженная и упругая, чем теперь... Тогдашние существа были менее плотны, но и они были подвержены эволюции... Умели ли они сохраниться до настоящего времени и живут ли они среди нас, будучи невидимы нами? ...не служат ли эти прошедшие существа основанием человека? (1902г.). Этим мыслям К.Э.Циолковского созвучны и мысли многих современных ученых. Н.И.Кобозев пишет о "возможности рассматривать вакуум как необходимый компонент сознания и жизни" (1971г.). Ф.Дж.Дайсон говорит о том, что "...формы жизни и разума должны быть доступны для переноса из одной среды в другую. После исчезновения протонов у нас еще останутся электроны, позитроны, фотоны, и невещественная плазма так же хорошо, как плоть и кровь, может слу-



жить носителем структур нашей мысли" (1982г.). Это значит, что живые существа межпланетной формы жизни, а также их техника, могут иметь вид аномальных атмосферных и космических явлений и объектов. Да и люди в определенных формах сознания также могут иметь подобный вид. Известно, что онтогенез в сокращенном и ускоренном виде повторяет филогенез, т.е. индивидуальное развитие, в частности на эмбриональной стадии, повторяет видовое (биогенетический закон). Это значит, что если предки планетных живых существ относились к звездной форме жизни, основанных на полевых или иных невещественных структурах материи, то с этих структурных уровней материи должно начинаться и развертывание вещественного организма, да и его последующее существование и развитие едва ли возможно без этих структур (назовем их биоэнергообразом, вслед за А.С.Ромен и В.М.Инюшиным, 1968г.). Известно также, что биологические структуры древнего происхождения более устойчивы по сравнению с недавними приобретениями. Отсюда следует вывод, что различные формы жизни больше всего отличаются друг от друга своими вещественными телами (если они есть), значительно меньше эти отличия в чувственно-эмоциональной сфере, которая поддерживается более фундаментальными полевыми и виртуальными (астральными) структурами, и еще меньше в сфере мышления (ментал), вдохновения и интуиции (будхи). Монады же, эти "искры Духа" вообще должны быть тождественны во всей Вселенной. Достижения человеческого гения не принадлежат только Земле (хотя и делают ей честь), но имеют космическое значение. Для других цивилизаций они представляют не меньшую ценность, чем для нашей, и может быть музыка Моцарта давно уже звучит в других звездных мирах. Поэтому еще точнее, вышеупомянутую фразу Киплинга можно было бы перефразировать так: "МЫ С ТОБОЙ ОДНОГО ДУХА, ТЫ И Я!" Большая устойчивость древних структур по сравнению с молодыми соответст-



вует и концепции реинкарнаций (перевоплощений), согласно которой физическое, астральное и ментальное тела человека периодически возникают (рождение) и исчезают (смерть), а буддическое (каузальное) тело человека остается при этом тем же самым, обеспечивая тождество "Я" (СМ. рис.). Причем при развоплощении первым распадается физическое тело, затем эфирное и астральное, и только после него – ментальное. Таким образом, распад этих структур происходит в порядке, обратном порядку их возникновения на дофизических стадиях эмбрионального цикла (процесса воплощения), который совпадает и с порядком возникновения этих структур в процессе развертывания проявленной Вселенной.



Использованы термины йоги и теософии. Периоды времени даны примерно, в годах, кроме 40д (дней). Дан "типовой" (простейший) вариант, возможны и другие, которые будут рассмотрены ниже. Развитие человека в процессе периодических воплощений полностью аналогично квантовому движению элементарной частицы в процессе переходов из виртуального со-



стояния в редуцированное и обратно. Можно изучать пути движения БУДХИ на глобусе Земли, планет и карте Космоса.

Следовательно, организм человека не ограничен кожей его вещественного тела, и очередная, на сей раз "контурная догма", остается лишь в умах догматиков. Биоэнергообраз поддержива-ет психические функции и биологическое развитие человека осуществляется в настоящее время путем развития и пере-стройки физиологии его биоэнергообраза (раскрытие центров), в результате чего повышается степень его осознания и возмож-ности автономного использования независимо от физического тела. Освоение новой экологической ниши первоначально все-гда происходит в форме поисковой активности, закрепляющей-ся затем в форме устойчивого функционально – поведенческо-го изменения, которое затем приводит к соответствующим структурным изменениям. Рыбы вышли на сушу, – теперь это уже не рыбы. Рептилии поднялись в воздух, – теперь это пти-цы. Сделав нечеловеческое усилие "обезьяна" стала человеком. Путь дальнейшей эволюции людей, как вида, лежит через ос-воение межпланетного космического пространства и интегра-цию с межпланетным человечеством, которое сейчас находится на такой же стадии освоения планет, как мы космоса, т.е. на стадии поисковой активности. Они строят НЛО, своего рода "батискафы" для погружения в плотные слои материи. Мы строим космические корабли и выходим в ближний космос, од-нако пока у людей не откроется "космическое дыхание" даль-ний космос (за орбитой Луны) будет также закрыт для них, как пустыни для земноводных. Так как за Луной нет астральной атмосферы Земли (в чем можно легко убедиться отправив како-го-нибудь хомячка за пределы "подлунного мира", например на Марс), то дальнейшее освоение космоса неразрывно связано с массовым освоением высших форм сознания, при которых человек осознает себя не как физическое тело, и с созданием



технологического базиса общества не только на физическом, но и по крайней мере на астральном уровне Реальности.

Когда так называемая "современная наука" это поймет, вот тогда так называемые "официальные ученые", признавая его роль как "отца космонавтики", перестанут снисходительно усмехаться над другими работами К.Э.Циолковского (такими как "Воля Вселенной", "Неизвестные разумные силы", "Причина космоса" и т.п.) и еще раз изумятся его гениальности и удивительной прозорливости. Справедливости ради надо признать, что в в/ч 67947 (г.Мытищи Московской области) это уже довольно давно поняли.

Эти идеи существенно повлияют и на развитие генетики. Открытие явления вероятностной детерминации мутаций за счет воздействия с астрального уровня на физический через эфирный объединит теорию естественного отбора Ч.Дарвина с телеологической теорией Ламарка.

Будет признано, что не все признаки определены генетически, т.е. в хромосомном аппарате на физическом биологическом уровне, но есть и ряд признаков, в том числе и физических, которые определены лишь структурами эфирного или даже астрального и более глубоких уровней. То, что дело обстоит именно так, доказывают известные эксперименты Кань Чжэня. Ясно, что признак сначала формируется на более глубоких уровнях и лишь затем закрепляется физически, т.е. генетически. На полевом уровне возможен межвидовой обмен предгенетической информацией, точнее сказать содержание понятия вида меняется. Это и есть основные положения эзотерического обобщения генетики Менделя, которое сейчас называют полевой генетикой.

Кстати, существует любопытный исторический пассаж, еще раз подтверждающий, что слово "невозможно", должно быть исключено из научного лексикона. Одиозный академик Лысенко, неутомимый борец против "продажной девки импе-



риализма", как тогда называли генетику, говорил, что "пеночка может родить кукушку", и что он вроде бы даже наблюдал это любопытное явление, совершенно невозможное с точки зрения классической генетики. Это сделало его посмешищем в глазах классических генетиков, чем он продолжает оставаться и до сих пор. Однако в экспериментах Кань Чжэня, основателя полевой генетики, была доказана возможность межвидовой передачи информации о ряде признаков организма на полевом уровне, а также наследование такого рода признаков (по-видимому, через наследование полевых структур, их поддерживающих). Описываются цыплята с плоскими клювами и перепонками на лапках и много других полевых межвидовых гибридов, в том числе и растительных. Курьез заключается в том, что развитие той науки, которую люто ненавидил академик Лысенко и против которой он боролся ненаучными методами, сделало возможным то, о чем он говорил и над чем до сих пор потешаются апологеты этой науки (которые, таким образом, недалеко от него ушли в этом плане). Такая вот диалектика... Справедливости ради необходимо отметить, что на самом деле академик Лысенко имеет много реальных научных достижений и знаменитых учеников, таких, как известнейший селекционер академик Павел Пантелеймонович Лукьяненко..., но так получилось, что запомнился он не своими научными достижениями, а борьбой с новыми (так называемыми "несоветскими") научными направлениями...

На этой основе возможен синтез двух основных теорий возникновения жизни на Земле, в основе которых лежат идеи Опарина и Холдейна. Это теория панспермии (переноса жизни на Землю из Космоса) и теория перехода химической эволюции в биологическую.

В теории панспермии предполагалось, что жизнь в космосе была всегда и вопроса о ее возникновении в космосе не стоит. На Землю же она была занесена в виде сложных органических



молекул, вирусов или даже элементарных органических форм метеоритами. Конечно, все это вызывает ряд вопросов. Прежде всего ясно, что теория панспермии как-то объясняя возникновению жизни на Земле и других планетах не снимает вопроса о возникновении биологической формы жизни в самом Космосе. Во-вторых, даже если биологическая жизнь уже и существует где-то в космосе, все же достаточно проблематичным выглядит ее миграция с планеты на планету хотя бы в пределах одной Солнечной системы с помощью метеоритов или комет.

Излагаемые в данной работе идеи позволяют подойти к решению обоих этих вопросов. Жизнь в Космосе существовала ВСЕГДА, однако далеко не всегда в биологической форме, более того, основной формой жизни является не-биологическая, а полевая (эфирная, астральная, ментальная и т.п.). Миграция жизни в Космосе происходит не в биологической форме с помощью метеоритов и комет, а в полевой форме. Таким образом получаем информационно-полевую теорию панспермии. Для этих форм жизни космические просторы не только не являются таким препятствием, как для биологических форм, но и представляют собой "родной дом". Более того, высокоразвитые полевые формы жизни обладают большими возможностями для космической миграции, чем примитивные формы. Таким образом, можно предположить, что высокоразвитые полевые формы жизни космического происхождения приблизившись к Земле на определенном этапе ее эволюции оказали целенаправленное влияние на химические процессы и привели к переходу химической эволюции в биологическую и к возникновению биологической формы жизни на Земле. Последующая биологическая эволюция "шла по Дарвину" с одним небольшим, но принципиальным дополнением: мутации не являются совершенно случайными, а имеют определенную направленность, задаваемую вероятностным воздействием с эфирного плана. Этим можно объяснить и поражающее воображение единство биологиче-



ских форм жизни, проявляющееся в частности, в тождестве механизмов репликации. Проще говоря мы приходим к гипотезе, что не только все люди на Земле имели общего предка по крайней мере по материнской линии, как об этом говорится в Библии, но и все живое на Земле имеет общего предка, или точнее один общий источник жизни, как об этом тоже говорится в Библии.

Эзотерические знания говорят о структуре, входящей в состав человека, которой и приписывается непосредственная реализация вышеперечисленных функций: – это эфирное (витальное) тело или ВИТА. Вита, – жизненная энергия, "прослойка" между астральным планом и физическим, представляет собой буквально жизнь физического тела, т.е. ту структуру, которая осуществляет информационную поддержку жизнедеятельности организма, обеспечивает поддержку основных инвариантов гомеостаза, т.е. жизнь. При выделении эфирного тела из физического наступает смерть. Кроме того вита представляет собой как бы прототип физического организма, которому он непрерывно соответствует, как отражение в зеркале непрерывно соответствует оригиналу. Физическое тело и представляет собой материализацию виты, т.е. ее отражение в зеркале физического плана Реальности. Поэтому вита является также носителем генетически не обусловленных признаков физического организма и той структурой, которая обеспечивает не случайную направленность случайных мутаций. Таким образом, новые виды сначала возникают на ментальном, астральном, эфирном плане, и лишь затем воплощаются физически и фиксируются генетически.

Феномен оборотней можно объяснить быстрой модификацией их эфирного тела. При этом существо, генетически являющееся человеком, может очень быстро на некоторое время принять вид волка или медведя, и наоборот, генетический волк может на краткое время принять вид человека.



Жизнь не могла возникнуть случайным образом, не может она и развиваться на основе случайных мутаций. Чисто случайные процессы способны лишь повышать энтропию систем, тогда как жизнь сама по себе является мощнейшим антиэнтропийным фактором. Современные расчеты показали, что если бы возникновение жизни было совершенно случайным, то на это потребовалось бы время, в миллиарды раз большее, чем время существования Вселенной, возраст которой оценивается примерно в 20 миллиардов лет. Но чтобы развиваться, жизнь должна была бы возникнуть не в виде одной отдельно взятой особи. Для этого необходимо, чтобы в одном месте и в одно время возникло нескольких десятков или сотен особей одного вида (либо они должны быть почти вечными и уметь находить друга друга, даже на разных сторонах Земли), иначе жизнь возникнув сразу неминуемо погибла бы не дав потомства.

Здесь бы хотелось привести несколько наглядных примеров. Если с Эйфелевой башни рассыпать в необходимом количестве буквы алфавита, то вероятность того, что они упав образуют тома "Война и мир" Л.Н.Толстого в миллиарды раз выше, чем вероятность случайного возникновения из первичного океана механизма репликации под воздействием "ударов молний". Теперь представьте себе, что Вы видите прекрасный дворец неопишуемой красоты, возвышающийся среди безжизненных песков. Интересно, поверите ли Вы, если Вам скажут, что этот дворец возник случайным образом в результате комбинаций песчинок во время последней пылевой бури. Наверное же нет. Более того, если Вам такое скажут, то у Вас будут все основания предполагать, что либо: 1). над Вами глупо подшучивают: 2). принимают Вас за дебила: 3). сам "подшучивающий" является дебилем. А ведь и это объяснение значительно более вероятное, чем то, что нам предлагают ученые в случае с возникновением жизни. Или, если Вас не убедил предыдущий пример, может быть Вы поверите, что в результате удара мол-



ний в груды железной руды "из капелек железа", возникнет несколько сотен замков и ключей, причем все ключи будут подходить ко всем замкам, т.е. они все будут "одного вида" (аналог генетической совместимости). Такого рода примеры могут быть продолжены.

Таким образом возникновение жизни необъяснимо за счет чисто случайных процессов. Но она существует, следовательно она существует не случайно, а вполне закономерно, более того – неизбежно. В качестве антиэнтропийного фактора Ч.Дарвин предложил механизм естественного отбора. Однако сейчас очевидно, что этот фактор практически не может работать, т.к. по сути дела "отбирать то и не из чего". То есть жизнь, даже если она уже возникла, не может и развиваться за счет чисто случайных (ненаправленных) мутаций. Представьте себе, что "под действием ударов молний" из Москвича–412 случайно возникнет BMW или Мерседес–620. Вот было бы здорово! Но к сожалению в этом случае приходится рассчитывать лишь на то, что он не превратится в грудку обгоревшего железа. Из РС АТ–286, сколько на него не воздействуй "случайными факторами" и не отбирай лучшее из того, что получится, никогда не возникнет Pentium II–500. А ведь в любой клетке нашего организма осуществляется обработка таких объемов информации, что не хватит и всех компьютеров Земли, чтобы ее заменить (в режиме реального времени). А ведь организм – это далеко не одна клетка. Опыт генетических исследований показывает, что случайные мутации всегда приводят лишь к деградации вида и никогда при этом не наблюдалось возникновения хотя бы одной особи нового вида (вспомним, что для продолжения вида необходимо, чтобы их возникло одновременно и в одном месте сразу несколько сотен). Действительно, "Глядя на мир, нельзя не удивляться" (Козьма Прутков). А автор бы еще и добавил: "Особенно если понимаешь, на что глядишь".



Следовательно существует мощный антиэнтропийный фактор, способный привести к практически одновременному возникновению в одном месте сотен особей одного вида, а также обеспечить целенаправленное изменение его генотипа, приводящее к скачкообразному возникновению нового вида. Основные характеристики этого антиэнтропийного фактора давно реконструированы по его проявлениям. Это по крайней мере объективно существующий Разум Вселенной, иногда его называют просто: Создатель всего сущего...

Еще необходимо добавить, что энтропия системы, состоящей из объединения двух подсистем, меньше суммы индивидуальных энтропий этих подсистем на величину взаимной информации, содержащейся в каждой из подсистем относительно другой подсистемы. АСУ как раз и выступает информационным системообразующим фактором, объединяющим подсистемы в единую систему, имеющую меньшую суммарную энтропию, чем ее части. Это очень похоже на своеобразный информационный аналог известного в физике "дефекта масс". Так называется физический эффект, состоящий в том, что масса системы меньше сумм масс ее частей на величину массы, соответствующей (по формуле $E=mc^2$) энергии их взаимодействия. Подобные аналогии могут быть продолжены значительно дальше. Из этого следует, что информация это и есть то интегрирующее начало, которое делает систему системой, объединяя ее части в целое, т.е. по сути дела информация есть то, без чего система разрушается на части. Так вот, то, что в каждой клетке организма есть полный геном означает, что клетки являются минимальными частями организма, в каждой из которых есть **ВСЯ ИНФОРМАЦИЯ** о всем организме в целом, **ПОЭТОМУ ЧАСТИ ОРГАНИЗМА ОБЛАДАЮТ МАКСИМАЛЬНОЙ ВОЗМОЖНОЙ ВЗАИМНОЙ ИНФОРМАЦИЕЙ**, А ОРГАНИЗМ В ЦЕЛОМ- **МИНИМАЛЬНОЙ ЭНТРОПИЕЙ**. Это очень похоже на понятие "истинной бесконечности" по



Г.В.Ф.Гегелю. Если аналогично обстоит дело со вселенной в целом, то мы должны содержать в своей сущности ВСЮ ИНФОРМАЦИЮ О ВСЕЛЕННОЙ В ЦЕЛОМ. О том, что это именно так говорят многие восточные эзотерические учения. Да и Платон говорил, что познание - это не получение знания извне, а раскрытие его внутри себя.

4. ВЕТВЯЩАЯСЯ ВСЕЛЕННАЯ. ГИПОТЕЗА О ФИЗИЧЕСКОЙ ПРИРОДЕ НЛО И ТУНГУССКОГО ФЕНОМЕНА

По-видимому, термином "НЛО" люди будут пользоваться и тогда, когда сами будут прилетать на них с работы домой, и это может произойти гораздо раньше, чем многие предполагают. С этой точки зрения НЛО представляют собой неклассические транспортные средства, созданные людьми в высших формах сознания, при которых возможен макротелекинез, левитация, психосинтез, и выполняющие эти же функции, но в масштабах значительно больших, чем это доступно человеку. Поэтому мы будем пользоваться термином "НЛО" как аббревиатурой от "Неклассический Левитирующий Объект", что наиболее соответствует нашему пониманию данного явления.

Со времени создания специальной теории относительности А.Эйнштейном в 1905 году физики-теоретики знают, что будущее и прошлое существуют не менее объективно, чем настоящее. Однако из этой теории следовало, что материальное состояние объектов будущего, прошлого и настоящего одинаково.

В квантовой механике введено понятие физического вакуума, как наиболее глубокого (из известных) структурного уровня материи, состоящего из объектов с нулевой энергией (имеются в виду те формы энергии, которые связаны с массой формулой $E=mc^2$), т.е. состоящего из виртуальных, нередуци-



рованных объектов. В виртуальном состоянии элементарная частица существует как некоторый глобальный объект, "размазанный" по всему пространству и/или имеет цветовой заряд. В редуцированном состоянии объект компактен, локализован и в целом не имеет цветового заряда, т.е. квазибесцветен. Переход объекта из виртуального состояния в редуцированное происходит при сообщении ему энергии, соответствующей его массе, или цветового заряда, компенсирующего его собственный, а обратно – при излучении энергии или разделении на цветные по отдельности части. Очевидно, такие цветные части редуцированного объекта в принципе не могут быть редуцированы и наблюдаться с помощью классических приборов. Может быть поэтому не могут обнаружить кварков? Однако представление о пространстве – времени в квантовой механике Ньютоновское, т.е. считается, что и виртуальные, и редуцированные объекты относятся к настоящему, а прошлое и будущее объективно не существуют.

В релятивистской квантовой теории (квантовой теории поля и квантовой хромодинамике) достигнут синтез представлений квантовой механики и специальной теории относительности. Большую роль в формировании идейной базы этого синтеза сыграл знаменитый спор А.Эйнштейна с Н.Бором об основаниях квантовой механики, парадокс Эйнштейна–Подольского–Розена, работы Р.Фейнмана. Объекты будущего, прошлого и настоящего существуют одинаково объективно, но находятся в различных материальных состояниях: объекты будущего и прошлого – в виртуальном состоянии (они неразличимы), а настоящего – в редуцированном. Т.е. будущее, прошлое и настоящее это просто различные ФАЗОВЫЕ состояния, в которых может находиться один и тот же объект, аналогично пару, воде и льду как различным фазовым состояниям воды. Так как в настоящем находятся редуцированные объекты, т.е. имеющие массу, то область пространства–времени, относящаяся к на-



стоящему, т.е. метрическое пространство, физики называют "массовой плоскостью" или T-слоем настоящего. Осознано, что понятия виртуального и редуцированного состояний квантовой механики представляют собой абстракции и реально существуют только промежуточные, т.е. частично-редуцированные состояния объектов. При этом степень редукции измеряется расстоянием до настоящего, т.е. до массовой плоскости в пространстве-времени. Переход будущего и прошлого в настоящее имеет существенно вероятностный характер и возможен только для объектов, которые в принципе могут быть квазибесцветны. Будущее и прошлое не менее динамичны, чем настоящее и значительно более многообразны, т.к. в них в "различных направлениях" (Агни-йога) одновременно существуют различные альтернативные варианты настоящего (траекторная формулировка квантовой механики Р.Фейнмана). Обычно считается, что реально в настоящем осуществляется только одна из этих альтернатив, но вполне возможно что они осуществляются все, но в различных настоящих, не связанных друг с другом НА УРОВНЕ РЕДУЦИРОВАННЫХ СТРУКТУР и поэтому недоступных человеку в физическом состоянии сознания, при котором он отождествляет себя с редуцированным (физическим) телом и ограничен его возможностями.

Но человек мог бы подобно жуку на дереве "переползти с листика одного настоящего на листик другого через веточку, из которой они оба растут", если бы он достиг такой формы сознания, при которой он бы мог ориентироваться на дереве Реальности, а не только на поверхности одного ее листика, как сейчас. Т.е. время подобно не одной "отдельно взятой" веточке, а скорее всему дереву в целом. Эта теория "ветвящейся вселенной" или "параллельных миров" является развитием общепринятой "траекторной формулировки" и служит ареной развертывания событий в прекрасном романе Ричарда и Лесли БАХ "ЕДИНСТВЕННАЯ".



Проведем еще одну наглядную аналогию между временем и железной дорогой (забегая вперед "по секрету" скажем, что это значительно более, чем просто аналогия). У большинства людей такое представление о времени, что оно линейно, т.е. идет из прошлого к будущему с некоторой скоростью. Мы как бы сидим в вагоне и видим в окно пробегающие мимо нас пейзажи. То что мы уже видели – это прошлое, то, что видим в настоящий момент – настоящее, а то, куда мы едем – это будущее. Однако на железной дороге есть стрелки, о чем большинство людей (в ФС) совершенно не догадывается. То есть железная дорога времени подобна не линейному пути, а некоторой сети или дереву. Если перевести стрелку (что в сознательной форме возможно для человека в МС, знающего об существовании и принципе действия), то поезд пойдет по другому пути. В этой аналогии любое действие, совершенное на основе свободы воли, является переводом стрелки. На этом другом пути также будут сменяться пейзажи и пассажир может считать их "единственными прошлым настоящим и будущим", и это действительно так, но только для него. Возникает вопрос: "А можно ли поехать в прошлое, перевести там стрелку (поймать бабочку) и вернуться назад в ту же позицию?". Ответ на этот вопрос зависит от конкретной карты железных дорог. Если переводить стрелку не один раз, то можно проехать по другому пути в ту же позицию, но для этого, конечно нужно знать, что делаешь. Но вообще говоря можно сказать, что стрелка на то и стрелка, что переводит на другой путь, т.е. если это сделать – то попадешь уже в другой "параллельный" вариант настоящего. Очевидно, "железнодорожная" модель параллельных миров предполагает, что параллельно в редуцированном состоянии существует не только "настоящее" различных параллельных миров, но и их прошлое и будущее. Кстати говоря, эти варианты могут бесконечно мало отличаться друг от друга (практически ничем не отличаться), но могут и отличаться очень существенно. Пер-



вое расщепление Единой Вселенной на два параллельных мира произошло, когда Сатана восстал в одном из них против Бога, а в другом нет. В результате возникло два наиболее сильно отличающихся друг от друга параллельных мира, в первом из которых закрутилось колесо Сансары. Подобная ситуация многократно возникала и в последующем, когда в одном из миров на нисходящей ветви круга Сансары возникал следующий более плотный план Реальности, а в другом нет, т.е. уже начиналась восходящая ветвь Сансары. Есть параллельные миры (варианты Реальности), в которых Ева не отведала яблока с Древа Познания Добра и Зла, есть миры, в которых не победила Великая Октябрьская Социалистическая Революция (история все же имеет сослагательное наклонение). Каждое действие существа на основе свободы воли (или случайности) приводит к расщеплению Реальности на параллельные миры, где это действие реализуется в том или ином альтернативном варианте. Таким образом Сансара больше похожа не на змею, кусающую свой хвост, и не на колесо, а на свернувшееся в кольцо дерево, корни которого сплетаются с кроной (в нижней части круга Сансары), или на ветвящийся разряд молнии, посланной Зевсом. Может быть некоторые виды "зелененьких гуманоидов с вертикальным зрачком" приходят к нам с "параллельной Земли", на которой динозавры не погибли 70 миллионов лет назад, а мы, соответственно, и вообще не возникли?

Кое где у нас еще порой есть люди, которым все это может показаться странным или напоминающим сюжеты фантастических фильмов для подростков. Однако, все не так просто. К настоящему времени в физике накоплен целый ряд прямых экспериментальных подтверждений существования виртуальных объектов и параллельных миров. Проведены эксперименты по рассеянию адронных струй на виртуальных фотонах. Получено и экспериментальное подтверждение реального существования аналога известной "кошки Шредингера". Согласно теории,



расщепление Реальности на параллельные миры происходит тогда, когда какой-либо процесс, который может развиваться по нескольким альтернативным путям, начинает развиваться по какому-то одному из них, т.е. происходит выбор из нескольких альтернатив. (Выбор всегда связан с уменьшением неопределенности и генерацией информации. В этой работе предлагается информационная теория времени). Простейшим вариантом такого процесса является редукция волновой функции. Например, конкретное место редукции электрона является неопределенным, известно лишь распределение плотности вероятностей. Поэтому, когда происходит редукция, реальность расщепляется на миры, отличающиеся конкретным местом этой редукции. Возникла мысль, что обнаружить объект параллельного мира технически проще всего тогда, когда различие между этими параллельными мирами минимальное. У атома гелия два электрона на орбитах, которые отличаются друг от друга только направлением вращения электрона вокруг ядра, причем оба эти направления вращения равновероятны. Поэтому, когда атом гелия ионизируется, то реальность расщепляется всего на два параллельных равновероятных мира, которые во всем тождественны друг другу и отличаются только направлением вращения электрона в одном-единственном ионизированном атоме гелия. Ожидалось, что в одном из параллельных миров, например нашем, этот электрон будет вращаться в одну сторону, а в другом – в другую. Был проведен прямой эксперимент (рассеяние элементарных частиц на атоме гелия), позволивший доказать факт существования воздействия на результаты рассеяния не только нашего атома", но и атома из параллельного мира.

В этой связи очень интересно, что в практике психоанализа, "терапии прошлых жизней", НЛП и т.п. применяется своего рода "мысленное путешествие в прошлое" (а может быть оно на самом деле менее "мысленное", чем кажется), с целью заню-



во пережить какие-либо события, в свое время оказавшие травмирующее воздействие на психику. Если в процессе такого повторного переживания прошлого человек сможет отнестись к этим событиям иначе, более адекватно, чем в свое время, то он меняется в настоящем, т.е. выздоравливает (согласно нашей модели – переходит в параллельный мир, где он более здоровый). "Cessante causa cessat aeffectus" (с удалением причины прекращается и следствие).

Виртуальные объекты, как и редуцированные, могут быть как микро, так и макроскопическими. Это значит, что объекты макро и мега масштабов существуют не только в настоящем, но и в будущем, и в прошлом.

Как виртуальные, так и редуцированные объекты могут быть в классическом, квантовом или промежуточном состоянии. В классическом объекте переходы составляющих его частиц из виртуального состояния в редуцированное и обратно происходят в случайные моменты времени, и нет момента, когда все частицы объекта были бы одновременно в виртуальном или редуцированном состоянии. Т.е. классический объект в настоящем находится лишь частично, а частично в будущем и прошлом. Человек в физическом сознании видит лишь поверхность океана Реальности с верхушками айсбергов над ней и совершенно не подозревает о жизни в его глубинах. В квантовом объекте переходы составляющих его частиц из виртуального состояния в редуцированное и обратно происходят синхронно, так что квантовый объект как целое периодически с определенной частотой переходит из будущего и прошлого в настоящее и обратно. Практически объекты всегда занимают промежуточное положение между чисто классическим и чисто квантовым состоянием. Очевидно, элементарные объекты в принципе не могут быть классическими, для макроскопических объектов вероятность этого больше, а для микроскопических меньше.



Движение объекта представляет собой периодический процесс перехода составляющих его частиц из виртуального состояния (будущее и прошлое) в редуцированное (настоящее) и обратно, причем место очередной редукции постоянно меняется, т.е. частицы перемещаются, а если это происходит упорядочено, то перемещается и весь объект в целом. Таким образом целостность объекта определяется наличием некоторой управляющей виртуальной макроструктуры (душа), если ее нет – объект распадается. Массой, а значит и инерцией, обладают только редуцированные частицы объекта, т.е. находящиеся в метрическом пространстве (в настоящем, на массовой плоскости), поэтому классический объект постоянно частично находящийся в настоящем, всегда имеет массу и обладает инерцией со всеми вытекающими отсюда последствиями. Квантовый же объект периодически находится вне настоящего как целое, и при увеличении относительной длительности этого состояния такой объект соответственно будет терять массу и инерционность.

ГИПОТЕЗА О ФИЗИЧЕСКОЙ ПРИРОДЕ НЛО:

НЛО представляет собой макроскопическое квантовое транспортное средство, обеспечивающее:

- управление степенью и местом редукции своей конструкции и транспортируемых объектов;
- управляемый выход вместе с транспортируемыми объектами из настоящего времени в будущее (прошлое), перемещение в ином времени в нужное место и возврат в настоящее в нужном месте;
- управляемый подъем над массовой плоскостью вместе с транспортируемыми объектами, перемещение над ней в нужном направлении и спуск на массовую плоскость в нужном месте.



В смысловом отношении эти три формулировки отличаются незначительно, отличие между ними в основном терминологическое.

Рассмотрим, как данная гипотеза объясняет наблюдаемые на опыте свойства НЛО и воздействие НЛО на окружающую среду, технику, животных и людей.

Переходы НЛО из редуцированного состояния в виртуальное периодически повторяющиеся с различными частотами могут вызвать в окружающей среде соответствующие звуковые эффекты, такие как ультразвук или жужжание типа пчелиного, трансформаторного и т.п., которые часто упоминаются при наблюдении НЛО и при телекинезе (физический механизм этих явлений одинаков). При скоростной съемке телекинеза или перемещения НЛО на некоторых кадрах изображения перемещающихся объектов должны отсутствовать, т.к. их действительно периодически нет здесь и сейчас. Левитацию можно определить как само перемещение методом телекинеза.

Возможно также, что данная модель соответствует только "базовым модулям" НЛО, сравнительно редко или никогда не переходящим в настоящее. "Посадочные модули", т.е. редуцирующиеся, переходящие в настоящее, могут создаваться базовыми модулями при необходимости из местных редуцированных материалов (психосинтез), и уничтожаться не переводом в виртуальное состояние, а просто ассимиляцией со средой, что может быть намного выгоднее по энергетическим и другим затратам. Это хорошо объясняет изменение состава почвы и появление серебристых облаков после отлета НЛО, а также исчезновение серебристых облаков и промышленных загрязнений атмосферы при появлении НЛО.

Психосинтез можно определить как редукцию заданного объекта с ассимиляцией подходящих физических и химических микро блоков из окружающей редуцированной среды.

Закономерно возникают задачи:



– о поиске или создании оптимальной среды для редукиции тех или иных объектов;

– о поиске или создании универсальных редуцированных объектов (сред), структура которых зависела бы от содержания информационного воздействия с виртуального уровня (датчики микротелекинеза, мозг, квантовый компьютер).

Механизмы телекинеза, левитации и психосинтеза давно и основательно изучались магами и йогами и были ими освоены на высоком уровне.

Данная модель хорошо объясняет и другие наблюдаемые на опыте характеристики НЛО. Часто отмечаемая скачкообразная, почти хаотическая траектория НЛО может наблюдаться в случаях, когда основной максимум плотности вероятности его местонахождения слабо выражен и, вследствие этого, наиболее ярко проявляется случайный характер места редукиции НЛО.

В момент резкого маневра НЛО на большой скорости наблюдается вспышка: – производится излучение энергии для кратковременного перехода в виртуальное состояние в котором нет инерции.

При полной редукиции НЛО (посадке на массовую плоскость, т.е. в настоящее) колоссальное количество энергии, необходимой для формирования его массы покоя, забирается из окружающей среды из сферической зоны радиусом несколько сотен километров. В этой зоне наблюдается понижение температуры на несколько градусов, и как следствие, понижение давления, появление тумана, осадков, даже снега в теплое время года вблизи НЛО, а также понижение частот проходящего в этой зоне электромагнитного излучения. Последнее приводит к радужной часто меняющейся окраске НЛО, к невозможности приема радиолокатором отраженного сигнала на частоте излученного, к нарушениям работы радиоэлектронного оборудования, разрядке аккумуляторов. При этом маневренность полно-



стью редуцированного НЛО мало чем отличается от маневренности наших классических летательных аппаратов.

При переходе НЛО в виртуальное состояние (взлет с массовой плоскости, переход в будущее) энергия, соответствующая его массе покоя высвобождается в сферической зоне того же радиуса. Это сопровождается повышением температуры, давления, частот электромагнитного излучения, переходом атомов в ионизированное или возбужденное состояние (накачка), "самопроизвольной" зарядке аккумуляторов и другими подобными эффектами. В случае резкого перехода, уменьшения зоны связывания энергии или особо значительных масштабов процессов подобный переход может иметь характер взрыва. Причем никаких остатков "взорвавшегося" объекта может быть не обнаружено, т.к. их нет, ведь объект не разрушился, а перешел в другое материальное состояние. Возможно подобное явление стало причиной гибели индийского города Мохенджо – Даро.

Автор предлагает гипотезу, в соответствии с которой Тунгусский феномен 30 июня 1908 года представляет собой не катастрофу какого-либо рода, а "СБОРКУ" из большого количества посадочных модулей и СТАРТ с массовой плоскости, т.е. старт из настоящего, переход в виртуальное состояние и ОТЛЕТ с Земли крупномасштабной базы НЛО.

Эта гипотеза убедительно подтверждается уникальными фактическими данными Ф.Зигеля и А.Кузовкина и их прекрасным анализом, проведенным Алексеем Прийма, который почти догадался в чем здесь дело. (СМ. Техника молодежи, N 1, 1984г.).

Кратко суть этих данных в том, что непосредственно перед феноменом в 1908 году наблюдалось резкое повышение активности НЛО по всей Земле. При нанесении на глобус траекторий наблюдаемых НЛО с направлениями их движения становится очевидным, что все они сходятся в пространстве и во времени в



районе Подкаменной Тунгусски. Очевидцы, по-видимому, наблюдали различные объекты, двигавшиеся с разных сторон и обладавшие различными характеристиками. Поэтому когда на карте соединили наблюдавшиеся части их траекторий, то получилась довольно запутанная картина. А их вообще не надо было соединять. Кроме того, по данным метеостанций непосредственно перед стартом атмосферное давление в этом районе ступенчато повышалось, в момент взрыва достигло аномально высокого максимума, а затем также ступенчато уменьшилось до нормы. По данным геологов за некоторое время до взрыва начало возрастать тектоническое напряжение, которое также достигло максимума в момент взрыва и затем постепенно уменьшилось до нормы. После самого СТАРТА, естественно, активность НЛО по всей Земле на несколько лет резко уменьшилась. Сам район тоже кажется не случаен: это место одно из самых малонаселенных на Земле... В районе эпицентра до сих пор наблюдается значительная временная аномалия и другие особенности, фиксируемые приборами и методом биолокации. Все эти данные говорят в пользу того, что Тунгусский феномен – это типичное, хотя и очень значительное аномальное атмосферное и космическое явление, как стыдливо называют ученые давно известные всем "дилетантам" НЛО. Несмотря на то, что основная доля энергии массы покоя была сброшена в районе Подкаменной Тунгусски, гигантская база НЛО перешла в полностью нередуцированное состояние лишь над средиземным морем и южной Европой, где и высвободилось вещество ее корпуса. Поэтому в этом районе наблюдалось специфическое свечение неба.

Ясно, что это был не метеорит или падение еще какого-либо космического тела. Эти тела не маневрируют, не слетаются перед падением в одну точку (а взрыв над Подкаменной Тунгусской был из одного центра), заблаговременно перед падением космических тел на Земле в районе их падения не повыша-



ется атмосферное и тектоническое давление, и, наконец, после их падения на поверхности Земли образуется кратер под которым можно обнаружить и само тело.

При высших формах сознания, при которых возможны макротелекинез, левитация, психосинтез и возможно создание НЛО, Т–слой настоящего (термин Н.И.Кобозева, 1971г.) включает в себя часть тех зон пространства–времени, которые при обычной форме сознания осознаются как относящиеся к прошлому и будущему, в том числе и достаточно отдаленному. Это позволяет сознательно и целенаправленно воздействовать на объекты и ситуации задолго до того, как они проявятся на уровнях Реальности, осознаваемых как объективное при обычной форме сознания, а при желании и вообще не допустить их возникновения или наоборот, редуцировать объекты и ситуации с заданными свойствами (психосинтез).

В алхимии "философский камень" чаще всего понимался как инструмент трансмутации элементов, или, выражаясь современным языком, как основа технологии ядерной химии. В наше время на атомных реакторах в промышленных масштабах осуществляется превращение одних элементов в другие, так, например, из урана–239 получают так называемый "оружейный плутоний", используемый в ядерном и термоядерном оружии. Если поместить вокруг ядерного реактора ртуть, то часть ее по воздействию протонной радиации превратится в радиоактивный изотоп золота (за счет появления в ядре еще одного протона). "Кстати", алхимики собирались изготавливать золото именно из ртути, т.е. из элемента, непосредственно предшествующего золоту в таблице Менделеева. Менее известно, что "философский камень" является также инструментом для осуществления телекинеза и материализации (психосинтеза), т.е. позволяет редуцировать виртуальные структуры, в том числе макроскопические. Таким образом, можно сказать, что в качестве двигателя в НЛО используется "философский камень".



5. ГИПОТЕЗА О МИРОВОМ КОМПЬЮТЕРЕ, МЕНТАЛЬНОМ ПРОГРАММИРОВАНИИ И НЛО

"Мир – это театр, и мы актеры в нем"
В.Шекспир

Явление, обозначаемое термином "НЛО" давно уже опознано всеми здравомыслящими людьми и исследуется своими специфическими средствами и со своими специфическими целями представителями самых различных научных направлений и военными разных стран. Так что фактическое содержание термина "НЛО" давно уже не соответствует его буквальному смыслу, если только не понимать его как "Неклассический Левитирующий Объект". НЛО могут стать для человечества в буквальном смысле "Вратами в будущее" (Н.К.Рерих), однако чтобы пройти через эти врата, каждый человек должен будет открыть их СВОИМ ключом.

Одну из редко освещаемых сторон этого сложного и многопланового явления, как надеется автор, можно прояснить на основе кибернетического подхода и лингвистики. Однако для этого необходимо сделать ряд обобщений и новых выводов, которые сначала могут показаться чуть сложноватыми, но через некоторое время (может быть сразу) станут для Вас совершенно очевидными.

Язык представляет собой систему знаков некоторого алфавита (синтаксис), их смысловых значений (семантика) и правил формирования иерархической системы составных знаков и их значений (грамматика). Знак может иметь любую физическую природу (В.В.Налимов) и быть осознаваемым или не осознаваемым. Во втором случае он является основой ПОДПОРОГОВОГО языка. Традиционно считается, то одной из основных



функций языка является функция передачи смысла путем передачи знаков, т.е. поддержка функции ОБЩЕНИЯ. При этом неявно предполагается, что источником и приемником сообщений на некотором языке могут быть только активные субъекты, т.е. только для них определены понятия "смысл" и "значение". Но это далеко не так. Поясним это подробнее.

Очевидно, для того чтобы приемник сообщения мог восстановить его смысл необходимо прежде всего, чтобы он ПРИНЯЛ это сообщение, т.е. чтобы сообщение произвело вполне определенные изменения в некоторой структуре приемника, т.е. в его памяти. И только после этого, если приемник знает язык сообщения, т.е. имеет адекватный тезаурус, он может восстановить смысл сообщения, а именно произвести в своей структуре дальнейшие изменения, характер которых определяется уже и самим сообщением, и тезаурусом. (Возможно в методе В.М.Кашпировского осознаваемые пациентами языковые воздействия являются лишь "верхушкой айсберга", а основное воздействие оказывается на подпороговом языке. Само же его содержание до предела лаконично: "Вы ИЗЛЕЧИВАЕТЕСЬ!!!", а ОТ ЧЕГО И КАК, излечивается или не излечивается пациент, и вообще что с ним происходит – это всецело определяется ИМ САМИМ, т.е. его осознаваемым и в основном не осознаваемым тезаурусом, а также, естественно, объективной клинической картиной.) Эти структурные изменения происходят независимо от того, является ли приемник сообщения одушевленным и сознательным или нет. Естественно, субъективное ощущение "понимания" возникает только у приемника – субъекта, но только на основе описанных выше структурных изменений в его теле, если он его осознает. Может быть для субъекта основное в языковом общении – это понимание смысла сообщения, однако в ряде случаев основную роль может играть именно изменение структуры приемника сообщений, а не



само понимание как таковое, которое для достижения этой цели вообще не обязательно.

АВТОР ПРЕДЛАГАЕТ РАССМАТРИВАТЬ ЯЗЫК ПРЕЖДЕ ВСЕГО КАК СРЕДСТВО УПРАВЛЕНИЯ СТРУКТУРОЙ, А ЗНАЧИТ СОСТОЯНИЕМ, СВОЙСТВАМИ И ФУНКЦИЯМИ ПРИЕМНИКА СООБЩЕНИЙ.

Так применяется язык учителем и врачом-психотерапевтом, шаманом или магом и, как это не парадоксально, программистом. Физика, химия и биология с такой точки зрения могут рассматриваться как разделы кибернетики (информатики), т.к. именно на таком понимании языка основана вся кибернетика, информатика, вычислительная техника и техника связи. Тезаурус в таком понимании интерпретируется как свойства объектов, взаимодействия объектов – как их общение на соответствующих языках, а вызванные этим общением изменения объектов и их систем – как естественная объективно-психологическая, а может быть даже экономическая и социальная реакция на полученную информацию. С другой стороны это открывает пути к пониманию процессов развития человека и общества как физических явлений космического, между прочим, масштаба, а также позволяет по новому на единой концептуальной основе информатики исследовать взаимодействие человека со средой. Труд в таком понимании представляет собой ничто иное, как сообщение человеком некоторой информации природным объектам (опредмечивание), а тело человека и средства труда являются прежде всего информационными каналами преобразующими форму информации, обеспечивающими ее перевод с одного языка на другой, а также ее усиление, передачу в пространстве–времени и запись в приемник. Но и сами средства труда, и природные объекты, могут рассматриваться как тексты, несущие информацию о своих создателях и их профессиональных знаниях, и эти тексты читаются, "распредмечиваются" человеком, когда он их осваи-



вает. В этом смысле вся материальная культура представляет собой летопись истории нашей технократической цивилизации.

Итак, предлагается ИСХОДНАЯ РЕДАКЦИЯ КИБЕРНЕТИЧЕСКОЙ ГИПОТЕЗЫ, в соответствии с которой НЛО представляет собой средство труда для транспортировки, и как всякое средство труда является текстом на некотором языке и носителе, а именно: наблюдаемая, редуцированная структура НЛО является результатом изменения структуры физической среды вследствие передачи ей вполне определенного сообщения на этом языке из некоторого источника, который собственно и есть НЛО; стирание этой информации будет, соответственно, означать восстановление исходной структуры среды и исчезновение наблюдаемой структуры НЛО. Эффект перемещения может возникнуть в том случае, если стирание и запись информации о редуцированной структуре НЛО будет периодически с определенной частотой производится в последовательных местах пространства.

В этой связи сразу возникают вопросы о физической природе источника и носителя информации наблюдаемой структуры НЛО, языковой форме представления этой информации, способе ее воспроизведения, канале перезаписи в физическую среду и способе управления этими процессами со стороны разумных существ.

Приведем наглядные примеры. Движение магнита под поверхностью стола на котором равномерно, или не очень, насыпаны железные опилки. Движение подводной лодки под поверхностью океана на небольшой глубине. Гирлянда "бегущие огни". ИЗОБРАЖЕНИЕ НА ДИСПЛЕЕ КОМПЬЮТЕРА или цветном телевизоре. Солнечный "зайчик".

Примечание: последние данные о природе шаровой молнии так же подтверждают, что ее движение не связано с перемещением атомов вдоль направления движения. Шаровая молния представляет собой "волну информации".



Во всех этих примерах как движение объекта интерпретируется закономерное изменение состояния и структуры среды, которое происходит, когда в ней записывается и стирается определенная информация. Очевиден источник информации, канал ее передачи и приемник (среда отображения):

- * магнит и подводная лодка → источники информации, или собственно сам НЛЮ;

- * поверхность стола и океана → массовая плоскость, т.е. метрическое пространство, настоящее время;

- * железные опилки на столе, волны и пена на поверхности океана,

- * это редуцированная физическая среда, т.е. вещество и поле;

- * магнитное поле и ударные волны в воде → канал передачи информации;

- * наблюдаемое вторичное явление: движение опилок на столе или буруна на поверхности океана → наблюдаемая структура НЛЮ ("посадочный модуль");

- * расстояние от магнита до поверхности стола и глубина движения подводной лодки → степень редукции НЛЮ, т.е. расстояние от массовой плоскости и от настоящего. Полной редукции соответствует магнит на поверхности стола и надводное положение подводной лодки.

Для осуществления подобного процесса в пространстве и физической среде необходимы весьма специфические источник информации и канал ее передачи. Реконструируем их свойства по уже известным внешним проявлениям.

Каналу передачи информации должны быть доступны любые точки пространства, следовательно он должен быть глобальным, нелокализованным в метрическом пространстве. Таким информационным каналом может быть само пространство (Д.Бом, К.Прибрам, парадокс Эйнштейна–Подольского–Розена).



Для записи информации в структуре среды источник информации должен содержать носитель или генератор информации и систему ее воспроизведения. Известны пассивные источники информации, состоящие из одного носителя, которые для ее воспроизведения и интерпретации (т.е. осмысления) требуют активного участия субъекта, и активные источники, которые обеспечивают автоматическое воспроизведение сообщения и передачу его приемнику в форме, пригодной для приема и интерпретации им. Носители информации могут быть специализированными, т.е. нести фиксированную однажды записанную в них при создании информацию, и универсальными, т.е. пригодными для записи любой по содержанию информации. Кроме того источники и носители информации могут быть классическими (вещественными, редуцированными) и неклассическими (виртуальными).

Пассивные классические источники:

* специализированные: тотем, идол, амулет, орден, "черная метка", архитектурные сооружения, памятники (египетские пирамиды), произведения искусства, беспроцессорные средства труда;

* универсальные: камень, глина, звуковые и световые волны, шкуры животных, пергамент, ткани и бумага;

Активные классические источники:

* специализированные: неперенастраиваемые станки с ЧПУ, автоматизированные линии с жесткой "прошитой" программой, роторные конвейерные линии;

* универсальные: компьютеры, гибкие автоматизированные производства (ГАП), интеллектуальные роботизированные комплексы;

Универсальные неклассические активные источники информации: объекты на виртуальном уровне строения материи, физический вакуум, волны вероятности, торсионные поля, объективно-логические связи (В.Фок).



Так как существование информационного источника НЛО должно быть независимым от периодического возникновения и исчезновения наблюдаемой на классическом уровне структуры НЛО, этот источник по-видимому является универсальным неклассическим активным источником информации. Если искать аналогии подобным источникам на классическом уровне, то ближе всего из существующих в настоящее время подходит компьютер. Но компьютер не как сложное переплетение кусочков пластмассы, кремния, меди и еще бог знает чего, а как среда для поддержки работы ПРОГРАММЫ, т.к. если сравнивать наблюдаемую структуру НЛО с изображением на дисплее, то само НЛО аналогично исполняемой компьютерной программе, генерирующей это изображение. На каком же языке "программирования" написана эта НЛО-программа?

Формально никакой внутренней зависимости формы знака от его смысла не существует, и эта связь "знак-значение" устанавливается совершенно произвольно на основе соглашения. Поэтому и могут существовать разные языки, в которых одно и то же обозначается совершенно не похожими словами. Однако современные психолингвистические работы показывают, что различные знаки в различной степени подходят для обозначения некоторого определенного смыслового значения, и для каждого значения по-видимому существует единственный оптимальный наиболее адекватный знак. Сократ говорил, что "редчайший среди людей мастер (законодатель) может воплощать в звуках имя, причем то самое, которое в каждом случае назначено от природы". В языках программирования и управления компьютерами зависимость знака от смысла объективируется и становится очевидной, причем тем больше, чем язык ближе к машинно-ориентированному, к ассемблеру процессора. Это происходит потому, что процессоры обработки информации и их языки разрабатываются с использованием оптимизационных моделей на основе строгой физической теории и теории ин-



формации, отражающих объективные свойства мира, а человеческие языки пока еще во многом условны и не оптимальны (наверное со времени Вавилонской башни).

ПО–ВИДИМОМУ СУЩЕСТВУЕТ ЕДИНСТВЕННЫЙ НАИБОЛЕЕ СОВЕРШЕННЫЙ ЯЗЫК, В КОТОРОМ ВСЕ ЗНАКИ ОПТИМАЛЬНЫ ДЛЯ ПРЕДСТАВЛЕНИЯ ИХ ЗНАЧЕНИЙ, КАК И ЕГО ГРАММАТИКА.

Назовем этот язык ментальным. Из опыта известно, что один и тот же смысл может быть точно отображен на ментальном языке во многих эквивалентных формах (аспектах), любая из которых при осмысленном воспроизведении инициирует смысл и связанное с ним действие, а значит и все остальные его формы. Формы эти следующие: звуковая (словесная, музыкальная), визуальная (картины, контурные геометрические фигуры, цветные облака), аналитическая (буквы, слова, числа, формулы).

Может быть отдельные слова и фразы ментального языка были известны магам. На его алфавите основаны Великие арканы Таро (Священная книга Тота), 21 из которых описывают мир духовный и 72 – материальный. В частности, 21–й аркан посвящен закону трансмиссионного кватернера, описывающему взаимодействие духовного и материального миров, т.е. тот самый информационно–энергетический канал, который обеспечивает существование всего физического мира от элементарной частицы, до человека и НЛО, а также делает это существование необходимым для развития мира духовного. Закон трансмиссионного кватернера, – это закон воплощения, материализации астральных структур на полевом и вещественном уровне, или, как бы мы сейчас (через 12000 лет) сказали, это закон, описывающий МЕХАНИЗМ редукции. Учеными этот механизм сейчас только начинает изучаться на основе глубоких аналогий в математическом аппарате физики вакуума и жидких кристаллов.



Есть данные, что священный язык санскрит, а также и русский язык, который можно считать одним из его современных диалектов, имеют высшую эзотерическую организацию и имеют самое непосредственное отношение к ментальному языку (СМ. работы Л.И.Сотниковой, г.Москва).

Известная Библейская легенда о строительстве Вавилонской башни всеми народами вместе, которые говорили НА ОДНОМ ЯЗЫКЕ, возможно имеет самое непосредственное отношение к излагаемым здесь представлениям. Этот общий для всех народов язык мог быть только не-символическим, т.е. истинным языком. С этой точки зрения возникновение многих символических, условных языков, разных у разных народов, можно интерпретировать как потерю ими той формы сознания, при которой возможно было использование истинного языка, т.е. это ничто иное как "изгнание из Рая", переход в физическое сознание.

Еще Спиноза и Декарт сводили все многообразие явлений к двум фундаментальным сущностям: пространству и мышлению. Развитие физики XX века дает все больше данных в пользу того, что ПРОСТРАНСТВО КАК ВИД МАТЕРИИ ВЫПОЛНЯЕТ В ПРИРОДЕ ФУНКЦИЮ ИНФОРМАЦИОННОЙ ПОДДЕРЖКИ ВСЕХ ЯВЛЕНИЙ И ПРОЦЕССОВ (В.Фок, Д.Бом), т.е. похоже, что пространство и мышление (Пракрити и Пуруша) – это два проявления некоторой единой Реальности (Брахман), но познаваемой разными способами: вне и внутри себя, т.е. как объективное и как субъективное.

ЭТА ЖЕ ФУНКЦИЯ В КОМПЬЮТЕРЕ ПОДДЕРЖИВАЕТСЯ ПРОЦЕССОРОМ.

Поэтому можно утверждать, что когда программист дает команды компьютерной системе, то его действия по существу больше похожи не на разговор с другим человеком (хотя они могут им и опосредованно являться), а на заклинания мага, т.к. в обоих случаях СЛОВО воспроизводится человеком не для то-



го, чтобы его кто-либо понял, а для вызова вполне определенных последствий в так называемой "неодушевленной природе". Таким образом в этих случаях СЛОВО И ЕСТЬ ДЕЙСТВИЕ! Может быть подобное СЛОВО, только еще более весомое, могло быть и В НАЧАЛЕ.

Но есть и различие в ситуациях с программистом и магом. Если команды программиста интерпретируются и исполняются операционной системой компьютера, то команды мага – универсальными активными неклассическими информационными структурами самой Природы. Т.е. различие между ними определяется отличием компьютера от Природы. Кроме того обычно программист владеет компьютером и языком программирования лучше, чем маг Природой и ментальным языком. Только неграмотные люди могут думать, что достаточно им усвоить операторы языка и они смогут "запрограммировать все, что угодно". Существует гигантская дистанция между освоением азбуки и созданием, например такого произведения как "Война и Мир"; между освоением языка программирования и созданием автоматизированной системы оперативного управления территориальным районом, дающей прибыль 500 тысяч долларов США в месяц; между заклинаниями шамана для вызова дождя и созданием такой развитой системы, как НЛО. Т.е. если маг обычно просто ПОЛЬЗУЕТСЯ Природой, давая ей отдельные команды на ментальном языке, которые сразу же исполняются (командный режим), то программист конструирует и СОЗДАЕТ сложнейшие информационные машины – программные системы, состоящие из многих тысяч теснейшим образом взаимосвязанных команд, которые исполняются потом, когда программист закончит разработку, и исполняются под управлением пользователя. Это значит, что маги скорее всего даже не пользователи ментальных программных систем: – настоящие пользователи похоже летают на НЛО.



Вселенная неизмеримо богаче любой нашей модели, и все же какую–то грань истины наверное откроет гипотеза о мировом компьютере. В соответствии с этой гипотезой ВСЕЛЕННАЯ ПРЕДСТАВЛЯЕТ СОБОЙ МИРОВОЙ КОМПЬЮТЕР (точнее: глобальную, нелокальную вычислительную среду). Универсальный интеллектуальный процессор Мирового компьютера представляет собой вид материи не локализованный в метрическом пространстве и более глубокий, чем физический вакуум. Он поддерживает интеллектуальные функции, которые вообще говоря являются "механическими", и не является субъектом, поэтому будем называть этот вид материи вслед за йогами "ментал" или "ментальный процессор". Языком ментального процессора является ментальный язык. Оперативная память, в которой происходит основная обработка информации – это будущее. Постоянная, "внешняя" память, где сохраняются результаты обработки информации – прошлое. Глобальная универсальная система отображения и ввода информации, т.е. "Мировой дисплей"– метрическое пространство. Память мирового дисплея – настоящее. Вещественные и полевые объекты в данной модели представляют собой не более, чем изображения на Мировом дисплее.

Итак, мы можем теперь сформулировать окончательную редакцию кибернетической гипотезы о природе НЛО.

НЛО представляет собой либо автоматическую, либо управляемую в диалоге (т.е. интерактивную) программную систему на ментальном языке программирования, поддерживаемую мировым компьютером и обеспечивающую отображение и перемещение на мировом дисплее окна ввода–вывода информации (пространственного курсора), которое является наблюдаемым "посадочным модулем НЛО" (со всем его содержанием, т.е. в том числе и пилотами НЛО). Естественно, собственно НЛО как ментальная программа может быть похожа на этот свой посадочный модуль не больше, чем исходный



текст редактора WinWord на его многоконный интерфейс, обеспечивающий ввод–вывод "текстовой", "числовой" и графической информации. Ментальная программа НЛО поддерживает ВЫВОД в этом "окне" изображений транспортируемых или генерируемых объектов, для чего информация о них из оперативной памяти (будущего) переписывается в память дисплея (настоящее). Если затем посадочный модуль–окно переместится или "выключится", то выведенные на Мировой дисплей объекты сохранятся за счет регенерации памяти дисплея с определенной частотой. При помещении в посадочном модуле–окне изображений–объектов возможен съем их "информационных моделей", т.е. ВВОД информации в ментальную программную систему, для чего информация об этих объектах переписывается из памяти дисплея (настоящего) в оперативную и постоянную память (будущее и прошлое). Данные изображения–объекты могут быть воспроизведены в этом окне после его перемещения (транспортировка объектов). Механизм движения посадочного модуля НЛО в пространстве при этом интерпретируется по аналогии с движением графического объекта на дисплее компьютера: как периодический процесс стирания изображения в одном месте дисплея (пространства) и записи его в следующем, которое, впрочем, может быть где угодно. Естественно, как бы мы не анализировали изображение посадочного модуля НЛО в пространстве – мы не обнаружим там ничего похожего на двигатели, их там нет, как нет у солнечного зайчика ушей, лапок и всего прочего, что однако не мешает ему очень шустро прыгать. По этой же причине к НЛО не имеют никакого отношения ограничения теории относительности, т.к. то, что мы наблюдаем представляет собой не физический объект, а вторичный эффект в физической среде. В паузах между последовательными появлениями НЛО в пространстве, которые могут быть и довольно длительными, этого изображения нет нигде, но есть процесс на ментальном уровне строения ма-



терии, в будущем и прошлом, который определяет в какой форме и где это изображение появится следующий раз и появится ли вообще. Можно представить себе ментальную базу данных о Земле и человечестве для которой НЛЮ являются всего лишь датчиками для получения информации. Конечно база данных может быть основой и более сложной системы управления или "интеллектуальной" системы.

Такая модель согласуется и с квантовыми представлениями о движении, в соответствии с которыми оно представляет собой периодический процесс перехода объекта в виртуальное состояние, редукции его в новом месте и возврата в виртуальное состояние. С этой точки зрения процесс редукции объекта есть процесс преобразования формы информации и ее записи из оперативной памяти Мирового компьютера (будущего) в структуру физической среды, т.е. память дисплея (настоящее), а процесс перехода в виртуальное состояние – это процесс снятия информации о структуре редуцированных объектов, запись ее в постоянную (внешнюю) память, т.е. в прошлое и стирание информации о них из памяти дисплея (настоящего), т.е. стирание изображения.

Очевидно, создание НЛЮ и управление им доступно только человеку в высшей (ментальной) форме сознания, при которой человек не отождествляет себя с "изображением" своего вещественного тела на дисплее Мирового компьютера и может разрабатывать программы для этого компьютера и отдавать ему команды на ментальном языке. Необходимо также отметить, что в этой форме сознания человек осознает себя как ментальную динамическую структуру (ментальное тело), в принципе подобную ментальной НЛЮ–программе, и поэтому может тем же способом управлять и своим вещественным телом, и другими вещественными объектами, а также может генерировать новые изображения на Мировом дисплее, создавая или адаптируя поддерживающие их ментальные программы (левитация, теле-



кинез, психосинтез, "философский камень"). Надо ли говорить о том, как иногда рады этому другие изображения, среди которых надо сказать встречаются и очень хорошенькие...

Итак, в фундаменте материи лежат такие ее формы, которые поддерживают психические функции. Свою сущность человек осознает внутри самого себя как собственную психику. При физической форме сознания человек осознает такие психические явления как собственные эмоции и мысли, как нечто субъективное. Однако при более высоких формах сознания (астральной и ментальной) становится очевидным, что эмоции и мысли представляют собой объекты более фундаментальных, чем физический, уровней Реальности. Поведение человека не определяется однозначно окружающей средой, а опосредованно его психикой, зависит от целей, мотиваций, морального уровня и уровня знаний, эрудированности и т.п. Современная наука (в лице ее лидера – физики), пришла к выводу, что в основе физической Реальности лежат объективные информационные процессы: объективно–логические связи (В.Фок), виртуальные процессы, волны плотности вероятности, макроскопические виртуальные структуры, виртонные тела, другие объекты и процессы физического вакуума. Таким образом, познавая внешнюю объективную Реальность и углубившись в достаточной степени в ее сущность современная цивилизация пришла к познанию тех же самых уровней Реальности, которые человек осознает внутри себя как собственную психику, а вне себя – как "духов природы" . Современная физика все больше превращается в психологию материи. В этой связи уже не кажется случайным пристальное внимание современной физики к парапсихологии, и не кажутся столь наивными представления наших далеких предков, для которых было характерно психическое отношение к явлениям природы. Просто еще не до конца окунувшись в физическую Реальность и сохраняя остатки осознания Астрала некоторые из них еще осознавали "Духов



природы", с которыми они договаривались и поддержкой которых пользовались. Но это и есть языческая политеистическая религия, которая в практическом аспекте является просто магией. Теперь же, пройдя сквозь физический уровень Реальности, человек опять приближается к осознанию Астрала и Ментала, и снова для него становится характерным психическое отношение к Реальности, которое и проявляется в развитых формах как ментальное программирование, психосинтез и телекинез.

Итак, можно сказать, что в качестве двигателя в НЛЮ используется "философский камень".

Когда-то известный Мастер ментального программирования сказал: "Магия и высшая технология неразличимы". Теперь же нам, очевидно, остается только добавить:

"ДА, ПОТОМУ ЧТО ЭТО ОДНО И ТО ЖЕ !!!"

Процесс познания Реальности представляет собой процесс построения моделей этой Реальности.

Существуют различные виды моделей.

Одной из первых была создана лингвистическая модель, т.е. разговорный звуковой язык, позволяющий описывать объекты окружающего мира, их свойства и взаимодействия. Среди этих объектов когда-то кем-то впервые было осознано и собственное физическое тело, кто-то впервые сказал "Я", понимая под этим свое физическое тело. Само строение языка, прежде всего наличие в нем таких структур, как существительные, глаголы и прилагательные, отражает фундаментальные свойства Реальности. Свойства объектов делятся на несколько категорий: внешние и фундаментальные, активные и пассивные, и, наконец, рефлексивные, такие, как свойства самопознания и самосознания. Надо сказать что язык является весьма мощным и адекватным средством отображения и моделирования Реальности, однако и он имеет свои принципиальные ограничения, которые уже давно выявлены в апориях Зенона, парадоксах Рассела, теореме Геделя. Ранее эти ограничения осознавались



примерно в такой форме: "Ни словами сказать, ни пером описать", "Мысль изреченная есть ложь", "Изреченное ДАО не есть истинное ДАО" ("кстати", это первое высказывание в книге изречений Даоских мудрецов). Поэтому мы не будем больше "вонять" по этому поводу, как выразился бы последователь Зен или тибетский монах.

Изобретение письменности стало вторым революционным шагом в развитии моделей Реальности, которое сделало возможным накопление уровня адекватности и сложности моделей в течение длительного времени и позволило принять участие в их создании удаленным в пространстве и времени разработчикам, объединив их в единый коллектив.

Третьим революционным шагом стало возникновение компьютеров и программного обеспечения различного назначения. До создания компьютеров действие любой философской или иной модели Мира разворачивалось исключительно в человеческом воображении. С созданием компьютеров модели Реальности впервые стали "действующими" во внешнем объективном мире. Развитие техники и технологии вообще представляет собой проекцию человека во вне, в природу: человеческий мир принципиально антропоморфен, т.е. человек никогда не создал ничего во внешнем мире, чего бы до этого не было в мире внутреннем. Можно считать, что с созданием компьютеров завершился определенный очень важный этап создания этого объективного антропоморфного мира, т.к. этот искусственный мир впервые стал подавать признаки собственной как бы самостоятельной жизни.

Инструментальные компьютерные системы, подобно естественным языкам, несомненно сами представляют собой весьма мощные и глубокие модели Реальности. Особенно впечатляет в этом отношении Delphi – компилирующая визуальная среда разработки приложений под Windows. Все что мы видим на экране, представляет собой в этой системе объекты. Объекты



характеризуются различными свойствами, которые определяют их внешний вид и положение на экране, а также определенным поведением в качестве реакции на различные события. Источниками событий являются как пользователь, так и операционная среда. Свойства объектов также могут изменять свои значения в результате тех или иных событий. Объекты, обладающие общими свойствами, могут взаимодействовать друг с другом различными методами. Создавая приложение в Delphi разработчик буквально чувствует, что он создает свой мир, который войдет как часть и в мир пользователя.

Однако, пока, т.е. в существующих версиях систем объектно-ориентированного программирования, свойства объектов и их реакция на события весьма элементарны. По-видимому, в будущем будут созданы "интеллектуальные" и даже "сознательные" и рефлектирующие объекты, накапливающие опыт и принимающие решения о своем поведении и свойствах. Взаимодействие подобных объектов превратит программу в модель коллектива самосознающих и активных субъектов. Это интересно, хотя на сегодняшний день не очень понятно, как такой программой управлять... Может быть подобные проблемы и стали в прошлом одной из причин Потопа, когда время было остановлено и запущено опять почти с самого Начала (кажется со второго или третьего дня творения). Похоже это был "горячий перезапуск" новой версии, без которой не обходится ни одна отладка ни одной серьезной программы...

Как известно "В начале было слово". Автору неизвестны попытки угадать, что же это было за слово. Но имея в виду все вышесказанное, можно предположить, что оно было очень похоже по смыслу на английское Run или русское "Пуск", или гагаринское "Поехали". Вспомним знаменитое выражение из Windows-95: "Начните работу с нажатия этой кнопки: [Пуск]". Похоже автор Delphi-777 так и сделал. Это было очень давно: настолько давно, что даже времени тогда еще не было... Да и



вообще о каком времени может идти речь, если тогда не было и Света, который совершенно необходим для работы суперпроцессора Мирового Компьютера...

Вспомним "принцип наблюдаемости" – общепризнанный критерий объективного существования: "Объективное существование установлено для тех объектов и явлений Реальности", существование которых установлено двумя или более независимыми способами. Но насколько эти способы действительно независимы? Представим себе "компьютерную модель реальности", например, компьютерную игру или систему виртуальной реальности. В этой модели все объекты и среда, в которой они находятся, представляют собой визуализации некоторых математических моделей. Естественно, эта модель самосогласованна, т.е. все монстры "видят" окружающую обстановку и Вас самих точно также, как видите ее и их Вы сами. Таким образом, компьютерная модель реальности удовлетворяет принципу наблюдаемости, т.е. для нарисованных на экране монстров лабиринт существует не менее объективно, чем для Вас компьютер. Но что является источником самосогласованности компьютерной модели? Очевидно, это общий для всех монстров источник данных о самих себе, окружающем и Ваших действиях, обеспеченный компьютерной программой.

Представьте себе, что Вам снится сон, в котором Вы видите три березы и девушку около них. И вот Вы спрашиваете эту девушку о том, сколько берез она видит, и она отвечает: "Три", что, естественно, совпадает с Вашей оценкой их количества. Если Вы попросите девушку из своего романтического сна описать эти березы поподробнее, то ее описание детальнейшим образом совпадет с Вашим собственным их восприятием. Соблюдение принципа наблюдаемости "налицо". Но является ли это доказательством того, что березы существуют объективно? Конечно нет. Но почему же? Да просто потому, что поскольку девушка Вам снится, то она, являясь созданием Вашего собст-



венного сознания абсолютно в той же самой степени, что и березы, "как бы знает", сколько берез Вы видите, а точнее Вы сами это знаете и сами себе ее устами отвечаете. То есть просто одна и та же информация о количестве представленных Вами берез проходит в ваше сознание двух формах: в качестве визуализации этих берез, и в качестве их описания хорошенькой воображаемой девушкой. Может еще присниться и фотоаппарат, с помощью которого Вы запечатлеете себя с этой девушкой на фоне этих трех берез. Могут присниться и ваши с ней счастливые потомки, рассматривающие фотографии, на которых "папа и мама изображены еще совсем молодыми" на фоне тех самых трех берез, около которых эти потомки так любят играть.

Эти примеры говорят о том, что компьютерные модели и сновидения могут быть полностью самосогласованными, и в этом случае принцип наблюдаемости не позволяет отличить их от объективной реальности. С другой стороны, если какой-нибудь монстр или "дядя Вася" "плохо запрограммирован", в результате чего "не замечает" какой-нибудь стены и совершенно неожиданно проваливается сквозь нее, то это воспринимается остальными участниками виртуальной реальности, сна или того, что мы называем "объективная реальность", как что-то сверхестественное. Может быть стоит поискать подобные "ошибки программирования" и в великолепной ментальной программе, визуализацией которой может быть является наша "самая настоящая реальность"? Можем ли мы получить сознательный доступ к общему источнику данных, определяющему то, чем является наш мир и мы сами? Можем ли мы вносить изменения в общий источник данных, целенаправленно модифицируя модели конкретных объектов, в том числе модели самих себя? Похоже, что ДА! Так что, может быть,

ИСТИННЫЕ МАГИ – ХАКЕРЫ МЕНТАЛЬНОГО ПРОГРАММИРОВАНИЯ.



6. ВЫСШИЕ ФОРМЫ СОЗНАНИЯ: – ТЕОРИЯ И ПРАКТИКА ОСВОЕНИЯ, МЕТОДИКА И КЛАССИФИКАЦИЯ

"Уровень развития сознания человека определяет наивысшие возможные результаты его труда"

Автор

6.1. РОЛЬ ТЕОРЕТИЧЕСКОЙ И МИРОВОЗЗРЕНЧЕСКОЙ ПОДГОТОВКИ

При освоении перспективных форм сознания для человека практически возможно только то, что для него возможно теоретически:

* без представления о многообразии форм Реальности и сознания невозможно их сознательное освоение;

* без понимания зависимости объема и содержания категорий "объективное" и "субъективное" от состояния сознания невозможна классификация форм сознания;

* без классификации форм сознания невозможна их идентификация и адекватное поведение, четкое понимание реальных возможностей проявления и действительных механизмов перехода из одного состояния сознания в другое, а значит и постановка корректных целей, и эффективные действия для достижения результатов во внешнем мире и в развитии сознания;

* без системного теоретического подхода при переходе в высшие формы сознания могут остаться вне поля зрения или быть недооценены вопросы техники безопасности, самообороны, этики и морали, социально–психологические проблемы, что может быть небезопасным, привести к неконтролируемому



воздействию на окружающих и стать серьезным препятствием на пути движения вперед.

6.2. МИРОВОЗЗРЕНЧЕСКАЯ КОНЦЕПЦИЯ

Многообразие Реальности не может быть ограничено нашими представлениями о ней, которые неизбежно носят исторически ограниченный характер. Так по меньшей мере наивно всерьез полагать, что НЕТ И НЕ МОЖЕТ БЫТЬ никаких других форм материи, сознания и жизни кроме тех, которые нам уже известны, а считать, что мы единственные разумные существа во Вселенной не умнее, чем думать, что мы самые умные в нашем городе. Слава Сулейману ибн Дауду (мир с ними обоими), люди наконец поняли, что их прекрасная планета ГЕЯ не находится в центре Вселенной, а ведь еще вчера они находились в плену ГЕОЦЕНТРИЧЕСКИХ иллюзий. Далее этот термин мы будем использовать как синоним всякой догматической ограниченности и противопоставим ей принципы открытого сознания: принципы НЕГЕОЦЕНТРИЗМА.

6.3. ПРИНЦИПЫ НЕГЕОЦЕНТРИЗМА И НЕАНТРОПНЫЙ ПРИНЦИП

ПРИНЦИП ОНТОЛОГИЧЕСКОГО НЕГЕОЦЕНТРИЗМА: Существует неограниченное многообразие различных типов (форм) Реальности, принципиально отличающихся своими фундаментальными атрибутами, такими как пространство, время, причинность, движение, субстанция и т.п. (В.П.Бранский, 1972г.)

ПРИНЦИП ГНОСЕОЛОГИЧЕСКОГО НЕГЕОЦЕНТРИЗМА: Существует неограниченное многообразие различных типов (форм) сознания, оптимальных для осознания соответствующих типов Реальности, и этим различным типам сознания



присущи свои формы, способы и этапы познания, адекватные для познания этих типов Реальности.

ПРИНЦИП БИОЛОГИЧЕСКОГО НЕГЕОЦЕНТРИЗМА: Существует неограниченное многообразие различных типов и форм организации жизни, оптимальных для существования на различных качественно отличающихся друг от друга уровнях Реальности, т.е. в различных УМВЕЛЬТАХ или ТОНАЛЯХ, и обеспечивающих психофизиологическую поддержку соответствующих форм сознания и познания.

С принципами негеоцентризма связан и неантропный принцип, являющийся обобщением и объяснением известного антропного принципа.

НЕАНТРОПНЫЙ ПРИНЦИП: Мы осознаем и познаем именно те типы и уровни Реальности, на которых мы существуем как сознательные существа с определенным типом сознания, присущими ему способами познания и соответствующим организмом, их поддерживающим. Другие же типы Реальности при этом типе сознания мы не осознаем и не познаем ни в какой форме, поэтому они для нас как бы и не существуют. Вселенная, которую мы осознаем как существующую при данной форме сознания, представляет собой на умвельт или Тональ (по Дону Хуану) данной формы сознания. В учении Дона Хуна приводится и единственный в своем роде "термин" для обозначения той части Вселенной, которая не осознается ни в какой форме (даже в этой) при данной форме сознания: Нагуаль.

По словам А.Л.Зельманова (1957г.) "Мы являемся свидетелями процесса определенного типа потому, что процессы другого типа протекают без свидетелей". Автор считает эту формулировку удовлетворяющей критерию "красоты", но слишком "сильной", т.к. она содержит утверждение, О НЕ СУЩЕСТВОВАНИИ других форм жизни и разума, кроме наших (вторая часть фразы). Такого рода утверждения по нашему глубокому убеждению не относятся к научным. Итак, формулировка



А.Л.Зельманова хотя и соответствует принципу онтологического негеоцентризма, но противоречит принципам гносеологического и биологического негеоцентризма. Автор считает, что "Мы являемся свидетелями определенного варианта существования Вселенной потому, что свидетелями существования других ее вариантов являются ДРУГИЕ СУЩЕСТВА или не является никто, кроме самой Вселенной".

АНТРОПНЫЙ ПРИНЦИП: Вселенная имеет именно такие, какие наблюдаются на опыте, а не какие-либо другие значения своих фундаментальных физических характеристик (таких как физические постоянные; спектр и характеристики элементарных частиц; топология, кривизна, кручение и размерность пространства – времени и т.п.) именно потому, что в этой Вселенной существуем мы, и причем именно такие, а не другие. Во всяком случае если бы эти характеристики отличались от своих настоящих значений даже на 0,01%, то не только белковая жизнь нашего типа стала бы невозможной, но и даже существование атомов, планетных и звездных систем.

6.4. О СОДЕРЖАНИИ КАТЕГОРИЙ "ОБЪЕКТИВНОЕ" И "СУБЪЕКТИВНОЕ"

Продолжим изложение мировоззренческой концепции рассмотрением некоторых философских проблем, которые неизбежно "встают ребром" перед каждым здравомыслящим человеком, когда он касается вопросов развития сознания и исследований многочисленных измененных форм сознания. Необходимо отметить, что "нездравомыслящим" вообще противопоказано касаться этой области.

В философии категории "объективное" (материя) и "субъективное" (сознание) определяются гносеологически, т.е. через отношение друг к другу как первичное и вторичное, отражаемое и отражение. Причем никакого другого содержания, более



конкретного чем это, данным категориям не приписывается: материю не диалектично отождествлять с молекулами и атомами (В. Ленин), а субъективное с эмоциями, чувствами и мыслями. При этом категория "сознание" в философии относится к субъективному или считается его синонимом.

В естественных науках, например в психологии, категория "сознание" соотносится не с категорией "материя", как в философии, а с категориями "подсознание" и "сверхсознание" и имеет совершенно другой смысл: рассматриваются различные формы сознания, различное содержание сознания при различных его состояниях и т.д. При естественно-научных исследованиях категории "объективное" и "субъективное" рассматриваются прежде всего со стороны их конкретного содержания, т.е. для каждого конкретного состояния сознания определяется какие объекты Реальности КЛАССИФИЦИРУЮТСЯ как объективные, а какие как субъективные, каким способом И ПОЧЕМУ ?

Здесь закономерно возникает два вопроса:

- * что (кто) является классификатором Реальности?
- * каковы критерии и способ классификации?

Интеллектуальные категории, в том числе и наиболее общие, такие как "объективное" и "субъективное", не существуют изначально в Природе, как некоторые почему-то думают, а порождаются, конструируются сознанием и интеллектом в процессе познания Реальности. Т.е. не только содержание категорий, но и сама их система отражает с одной стороны Реальность, а с другой – определенный, достигнутый на определенном этапе исторического развития общества уровень ее познания. И эта система категорий некритически усваивается людьми, можно сказать "впитывается с молоком матери" на первых годах жизни, и потом они живут в этой системе как попугай в клетке, воспринимая ее как нечто данное и предопределенное. От такой жизни действительно можно поверить и без конца ме-



ханически повторять, что небо в клеточку. Убедиться же, что это не так можно просто вылетев из клетки. Но сейчас автор не призывает "улететь совсем", хотя это тоже возможно, а всего лишь хочет предложить несколько клеток попросторнее на выбор (для желающих).

Сознание представляет собой предельно общий классификатор Реальности, который порождает категории "объективное" и "субъективное" и присваивает им конкретное содержание (значения), т.е. относит одни конкретные объекты и явления Реальности к объективным, а другие к субъективным. Очевидно, конкретное конечное сознание никогда актуально не может сделать это исчерпывающим образом, поэтому остальные объекты и явления Реальности будут классифицированы как "несуществующие".

При этом, естественно, само сознание остается неклассифицированным, по той же причине, по которой даже самый лучший меч не может разрубить сам себя, а зеркало отразить само себя, хотя меч рубит, а зеркало отражает все остальное. О сознании можно сказать только: "Сознание Реально. Я есть тот, который Есмь".

Процесс познания Реальности состоит в последующем рождении дуальной системы подкатегорий (типа В–дерева) и присвоении им значений. На этом этапе уже можно выразиться определенной: "Я мыслю, значит я существую".

6.5. ЕСТЕСТВЕННО–НАУЧНЫЕ КРИТЕРИИ ОБЪЕКТИВНОГО И СУБЪЕКТИВНОГО СУЩЕСТВОВАНИЯ

ЕСТЕСТВЕННО – НАУЧНЫМ КРИТЕРИЕМ ОБЪЕКТИВНОГО СУЩЕСТВОВАНИЯ ЯВЛЯЕТСЯ ПРИНЦИП НАБЛЮДАЕМОСТИ: Объективное существование установлено для тех объектов и явлений Реальности, которые актуально



(фактически) наблюдались (зарегистрированы) двумя или более независимыми способами.

СУБЪЕКТИВНОЕ существование установлено для тех объектов и явлений Реальности, которые актуально (фактически) наблюдались только одним способом, например только как состояние мозга и организма.

Объекты и явления Реальности, которые не наблюдались классифицируются как **НЕСУЩЕСТВУЮЩИЕ**.

Итак, способом классификации является практика, наблюдение, регистрация, а критерием количество независимых способов наблюдения.

6.6. ИЛЛЮЗИЯ СУБЪЕКТИВНОГО, КАК ОДНА ИЗ ФОРМ МАЙИ

Очевидно, естественно–научные определения объективного, субъективного и несуществующего при их применении будут давать различные результаты в зависимости от уровня развития экспериментально–измерительной и регистрирующей аппаратуры или просто от ее наличия. В целом этот уровень определяется уровнем развития общества. Экспериментальные исследования различных форм сознания проведенные автором, а также литературные данные, свидетельствуют о том, что конкретное содержание категорий "объективное", "субъективное" и "несуществующее" самым непосредственным образом зависит от типа и состояния сознания. Иногда, чтобы специально подчеркнуть данную зависимость и естественно–научный характер этих терминов мы будем добавлять перед ними слово "относительно".

Существует определенная диалектика содержания относительно–объективного, относительно–субъективного и относительно – несуществующего при развитии сознания и общества. Она заключается в том, что при развитии сознания некоторые



Реальные объекты, явления и процессы ранее классифицируемые как несуществующие начинают осознаваться как субъективные или даже сразу как объективные. Для объектов, ранее осознававшихся как субъективные, есть три варианта:

1. они так и продолжают осознаваться;
2. они осознаются как в действительности несуществующие, т.е. выясняется, что субъективный объект считался существующим в связи с систематической ошибкой или погрешностью в наблюдении;
3. они осознаются как в действительности объективно-существующие.

Во втором и третьем случае в процессе развития сознания преодолевается ИЛЛЮЗИЯ субъективного статуса существования тех или иных реальных объектов и явлений. Это означает, что в конечном счете субъективный статус ВСЕГДА приписывается ошибочно, т.е. есть иллюзия.

Здесь мы коснулись важнейшей проблемы, которую есть смысл осветить подробнее. Это проблема мировой иллюзии или "майи". Иллюзия субъективного статуса тех или иных явлений есть частный случай майи. Дело в том, что люди чаще всего принимают за Реальность свои представления о ней, т.е. приписывают своим понятиям онтологический статус. Так сами по себе объекты Реальности не обладают такими свойствами, как быть объективными или субъективными, полезными или вредными и т. п. Эти их "свойства" не являются их физическими свойствами, наподобие веса, температуры и др., но есть лишь ЧЕЛОВЕЧЕСКАЯ классификация и оценка этих объектов, причем оценка, которую человек чаще всего дает со своей довольно утилитарной и субъективной точки зрения. Человек склонен свойства способа познания, (фактически систематические погрешности наблюдения) приписывать самому предмету познания и рассматривать как его свойства. Ярким примером подобной ситуации является история с зелеными очками, кото-



рые всем в обязательном порядке одевали при въезде в Изумрудный Город.

Каковы же наиболее глубокие причины этого? Известно, что все познается в сравнении. Реально сравнить способы познания Реальности человек может только изучая эти вопросы в различных формах сознания, т.е. при различных формах Эго. Но такая возможность доступна очень немногим, т.е. большинству людей сравнивать просто не с чем. Например при физической форме сознания человек отождествляет себя со своим физическим телом, которое представляет собой его физическое Эго. С этим фактом самым непосредственным образом связаны представления человека о физическом пространстве – времени, будущем и прошлом, объективном и субъективном и т.д. При достижении ментального сознания полностью преодолевается физическое Эго и все иллюзии, т.е. конкретные формы майи, связанные с физическим сознанием. Поэтому когда ученые достигнут вершин знания то обнаружат, что там их давно поджидают мистики. Но те ученые, которые увидят этих мистиков тоже станут уже больше чем просто учеными, т.к. сделать это смогут только достигнув синтеза научных и эзотерических знаний.

Естественно возникают вопросы о соотношении актуально и потенциально (принципиально) наблюдаемого и о связи естественно научных категорий "объективное" и "субъективное" с философскими.

Учитывая принципы негеоцентризма и неантропный принцип, а также динамику сознания, на первый вопрос можно ответить, что все Реальные объекты и явления являются принципиально (потенциально) наблюдаемыми. Возможно также, что все они являются и актуально (фактически) наблюдаемыми:

- * сами собой;
- * некоторым сторонним сознанием, осознающим соответствующий уровень Реальности;



* некоторым неограниченным сознанием, которое можно интерпретировать как самосознание Реальности в целом.

Ответом на второй вопрос является естественно–научная постановка и решение основного вопроса философии. Через одну точку можно провести бесконечное количество прямых линий и среди нет ни одной "самой правильной", а может быть и есть, но неизвестно какая. Аналогично, некорректным является обобщение "на все случаи жизни" на основе лишь одного известного примера: отношения объективного и субъективного при обычной форме сознания. Постулирование же определенного решения вопроса, который сам еще подлежит строгой научной постановке и исследованию тем более некорректно, хотя наверное и было исторически неизбежным.

А то, что основной вопрос философии неизбежно должен стать предметом естественно–научного исследования подтверждается всей исторической логикой возникновения и развития науки. Тем что физика (Галилей, Ньютон), химия (Менделеев), биология (Дарвин, Мендель), экономика и история (Маркс) последовательно отчуждались от древней синтетической преднауки философии, когда для исследования их предмета мог быть применен и начинал применяться естественно–научный метод, т.е. метод научной индукции. При этом каждый раз переосмысливались предмет и содержание философии. Последняя подобная революция в философии выкристаллизовала ее предмет как основной вопрос философии, а также диалектику, логику и теорию познания, что в действительности одно и то же. И это все, что от нее осталось на сегодняшний день.

Есть своя логика (может быть связанная с каким–то будущим обобщением теоремы Геделя) в том, что основной вопрос философии не может быть решен философскими методами. Есть своя историческая логика и в том, чтобы применить метод научной индукции к постановке и решению основного вопроса философии (автор, "Реальность", 1978г.), после чего от нее ви-



димо вообще ничего не останется, и это будет конец уже не только "немецкой классической", а вообще всей философии, и одновременно станет началом подлинно научного подхода к вопросам развития сознания. Это, можно сказать, судьба (fatum) философии.

6.7. ПРИМЕНЕНИЕ КРИТЕРИЕВ РЕАЛЬНОСТИ НА ПРАКТИКЕ В РАЗЛИЧНЫХ ФОРМАХ СОЗНАНИЯ

Как определить из ОС, что ты убрал галлюцинации и перешел в АС? Можно ли это сделать находясь в этих формах сознания или только потом, перейдя в ФС, или это вообще никогда не узнаешь?

Во-первых, в самом состоянии появляется особое чувство его реальности, я называю это ощущение "Чувством реальности". Это ощущение возникает у меня и тогда, когда я пытаюсь телепатически что-то кому-то сообщить. Вот пытаешься-пытаешься и вдруг возникает это ощущение: "Получилось". Оно безошибочно и ни разу меня не обманывало.

Это САМОСОГЛАСОВАННОСТЬ РЕАЛЬНОСТИ САМОЙ С СОБОЙ, Т.Е. ПОЛУЧЕНИЕ ИНФОРМАЦИИ ОБРАТНОЙ СВЯЗИ. К ЭТОМУ ЖЕ ОТНОСИТСЯ И СОГЛАСОВАННОСТЬ РЕАЛЬНОСТИ САМОЙ С СОБОЙ ВО ВРЕМЕНИ И СОГЛАСОВАННОСТЬ И ВЗАИМНОЕ ПОДТВЕРЖДЕНИЕ ИНФОРМАЦИИ ОТ РАЗЛИЧНЫХ ОРГАНОВ ВОСПРИЯТИЯ, КОТОРЫЕ ОБЫЧНО РЕАГИРУЮТ НА РАЗЛИЧНЫЕ ФОРМЫ МАТЕРИИ И ЧАСТО ЯВЛЯЮТСЯ ПАРНЫМИ (ЗРЕНИЕ, СЛУХ, ОБОНЯНИЕ) И РАСПОЛОЖЕННЫМИ В РАЗЛИЧНЫХ ТОЧКАХ ПРОСТРАНСТВА.

Примеры:

1. Читаешь какой-либо текст несколько раз в измененной форме сознания и он не меняется, – значит, это не галлюцинация или визуализация.



2. Мы не только что-то видим, но и слышим, и осязаем, и можем попробовать его на вкус и ощутить запах и все эти восприятия ОТ РАЗЛИЧНЫХ ОРГАНОВ ЧУВСТВ соответствуют друг другу и означают, что перед нами некий определенный объект, а не галлюцинация или визуализация. Согласованная друг другу взаимно подтверждающая информация с различных органов чувств, в соответствии с принципом наблюдаемости, также может рассматриваться как повышающая достоверность и адекватность восприятия.

В современных компьютерных играх мы не только видим довольно качественную визуализацию, но и соответствующее реалистичное звуковое сопровождение. А в системах виртуальной реальности – визуализация стереоскопическая (то, что мы видим РАЗНЫМИ глазами как бы с разных точек в ПРОСТРАНСТВЕ также взаимно подтверждается), а также появляется тактильный канал с обратной связью, который позволяет ощутить даже твердость, вес и температуру моделируемого в виртуальной реальности объекта. Все это вместе уже создает настолько высокую степень реалистичности, что может возникнуть эффект присутствия в виртуальной реальности и деперсонализация (переход в измененную форму сознания).

Во-вторых, после ИЗМЕНЕНИЯ состояния сознания, т.е., например, после перехода из сна, ОС или АС в ФС – это ПРИНЦИП НАБЛЮДАЕМОСТИ, т.е. просто ПРОВЕРКА СОГЛАСОВАННОСТИ ВОСПРИНЯТОЙ ПРИ РАЗЛИЧНЫХ ФОРМАХ СОЗНАНИЯ РЕАЛЬНОСТИ. ПРИ ЭТОМ ПРОВЕРКА ТАКЖЕ МОЖЕТ БЫТЬ ПРОВЕДЕНА С ОТСРОЧКОЙ ВО ВРЕМЕНИ.

Например, проверка согласованности сна и физической Реальности. Если "приснился сон", который потом в точности осуществился в физической реальности, то это означает, что это был не сон, а по крайней мере АС.



Многие думают, что были в ОС, а на самом деле были в ВФС, но не знают этого, т.к. НЕ ПРОВЕРЯЛИ СОГЛАСОВАННОСТИ ВОСПРИНЯТОГО С ФИЗИЧЕСКОЙ РЕАЛЬНОСТЬЮ! А Я ПРОВЕРЯЛ МНОГОКРАТНО И ВСЕ В РЯДЕ СЛУЧАЕВ ТОЧНО СОВПАДАЕТ, ПОЭТОМУ в тех случаях, когда я на это указывал – это не ОС, а ВФС. А в других, когда проверить не удалось, вопрос остается открытым и я на это тоже явно указываю.

Я обосновал критерии классификации форм сознания и реальности (принцип наблюдаемости, объективное и субъективное). К тому опыту, который я описываю, можно относиться по-разному. Я ведь ничего не утверждаю голословно. Я говорю: "Я сам ПРОВЕРЯЛ достоверность опыты в измененных формах сознания в соответствии с обоснованными критериями Реальности, и Вы тоже можете ПРОВЕРИТЬ". Я откровенно привожу все методики и результаты. Если у меня проверка не удастся – я тоже об этом пишу. Тогда я не могу идентифицировать результат. Если же могу, то это точно означает, что это было МС, АС, т.е. не сон, не "визуализация" или "глюк". Если же это глюк, то сразу в нескольких формах сознания и по многим качественно различным каналам восприятия (что, честно говоря, очень маловероятно).

Возникает вопрос: "А зачем нужна эта идентификация формы сознания?" ответ очень прост: "Для обучения переходам в ВФС". Обучение также происходит тогда, когда одна и та же информация поступает по разным каналам. Например, если вы изучаете иностранный язык, то вы либо должны видеть предметы, которые вам называют, либо их должны называть на двух языках (1-й вариант лучше).

Если Вы переходили в различные формы сознания после того, как совершали какие-либо действия и усилия, то без идентификации форм сознания, в которые Вы перешли, ВЫ не



сможете определить эффективность этих усилий. Если применена какая-либо методика перехода в ВФС, то вы не сможете сделать вывод о степени эффективности этой методики и правильности Ваших действий, если не будете идентифицировать свои формы сознания.

Поэтому для освоения ВФС совершенно необходимы специальные упражнения на восприятие информации из удаленных в пространстве и времени мест с проверкой достоверности или недостоверности воспринятой информации, т.е. С ОБРАТНОЙ СВЯЗЬЮ, т.к. иначе не будет никаких прямых критериев определить в какой форме сознания Вы находились, адекватной или нет и, следовательно, не будет ЗАМКНУТОГО ОБУЧАЮЩЕГО ЦИКЛА, включающего:

- подготовку к переходу в ВФС (его инициирование);
- сам переход в ВФС;
- действие, возможное только в ВФС;
- контроль успешности действия и перехода НЕЗАВИСИМЫМ СПОСОБОМ (принцип наблюдаемости);
- корректировку методов подготовки к переходу в ВФС и методов действия в нем.

6.8. ЕСТЕСТВЕННО–НАУЧНАЯ ПОСТАНОВКА ОСНОВНОГО ВОПРОСА ФИЛОСОФИИ

1. ЭКСПЕРИМЕНТАЛЬНО исследовать как можно больше различных типов и состояний сознания и для каждой формы сознания определить что первично: относительно–объективное или относительно–субъективное (попутно было бы хорошо составить таблицу, в которой показать для каждой формы сознания какие объекты при ней осознаются как объективные, какие как субъективные и какие как несуществующие);



2. выявить причину того или иного обнаруженного на опыте отношения объективного и субъективного для каждой формы сознания;

3. сделать научное обобщение (экстраполяцию) экспериментально обнаруженного отношения объективного и субъективного на множество всех форм сознания, для которых имеют место те же самые причины такого их отношения, т.е. на всю область существования обнаруженной закономерности;

4. сделать предельный переход и гносеологическое обобщение, т.е. предположить (но не постулировать), что обнаруженный научный закон является всеобщим и универсальным. Ясно, что это не доказуемо, и поэтому делать это не обязательно, (оставляем это "на любителя", т.е. философа).

Надо ли говорить о том, что выполнение данной программы приведет к очередной и на этот раз последней "революции в философии" после которой от так называемой философии вообще ничего не останется и отражение Реальности будет поделено между Наукой и Верой. На этом основании без "ложной" и вообще какой бы то ни было скромности автор считает себя подобно Нагарджуне и А.А.Богданову "последним философом", т.е. философом, который идя по тому пути, по которому развивалась философия от самого своего возникновения и до Маркса, зашел по этому пути так далеко, что вышел за ее пределы. Возникает закономерный вопрос: "А останутся ли после этой последней революции философы?" По мнению автора, останутся, но это будут именно те философы, которые так ничего и не поняли.

Нельзя не заметить, что эта программа подлинно-научного решения основного вопроса философии (полное выполнение которой, по-видимому, дело будущего) практически совпадает с программой экспериментального изучения свойств химических элементов и предварительного упорядочения и анализа материалов этих работ, на основе которых впоследствии была



создана периодическая классификация химических элементов, – та самая "таблица Менделеева", с которой начался научный период в развитии химии. Интересно, что бы Вы сказали о химиках, если бы они изучив один химический элемент вдруг не изучая остальных "постулировали", что остальных (других) вообще нет, или если бы они даже "скрипя сердце" и признали бы существование этих других, то произвольно распространили бы на них основные свойства "своего единственного любимого химического элемента", который так ими любим только потому, что он им известен, а остальные нет. Наверное ничего хорошего не сказали бы, и правильно! А ведь философы поступают точно также, только когда речь у них идет не о химических элементах, а о сознании...

Одним из важных выводов из относительности содержания объективного и субъективного от формы сознания является вывод о том, что различные психические условия (состояние экспериментаторов и присутствующих и т.п.) при проведении парапсихологических исследований должны рассматриваться так же, как в физике рассматриваются физические условия проведения экспериментов.

6.9. ПЕРИОДИЧЕСКАЯ КЛАССИФИКАЦИЯ ФОРМ СОЗНАНИЯ

6.8.1. КРИТЕРИЙ УРОВНЯ РАЗВИТИЯ СОЗНАНИЯ

Сформулируем теперь универсальный критерий уровня развития сознания. Шри Ауробиндо писал, что "эволюция" не имеет ничего общего с тем, чтобы становиться "святое" или "интеллектуальнее", ее смысл состоит в том, чтобы становиться "сознательнее" (Сатпрем).



УРОВЕНЬ РАЗВИТИЯ СОЗНАНИЯ ТЕМ ВЫШЕ, ЧЕМ БОЛЬШЕ ОБЪЕМ ТОЙ ОБЛАСТИ РЕАЛЬНОСТИ, В КОТОРОЙ ДАННОЕ СОЗНАНИЕ СВОБОДНО ДЕЙСТВУЕТ.

Различные формы сознания отличаются тем, что человек осознает при этих формах сознания как "Я" (тело), и что, как "Не-Я" (среда, объекты), что человек осознает как объективное, и что, как субъективное, а чего он вообще не осознает или осознает, но как несуществующее.

Различные формы сознания отличаются тем, как человек осознает себя и окружающую среду ("Я" и "Не-Я", тело и объекты) в объективном и субъективном плане, т.е. тем, что человек осознает как объективное, что как субъективное, а чего он вообще не осознает (как существующее).

6.8.2. ФИЛЬТРЫ СОЗНАНИЯ

Последнее, т.е. то, чего человек не осознает при данной форме сознания, представляет особый интерес, т.к. в этом проявляется малоизвестная особенность сознания. Часто сознание уподобляют лучу прожектора, который выхватывает из неосвещенной Реальности некоторую область (пятно), в которой объекты становятся видимыми, т.е. осознаваемыми (причем осознаваемыми как объективное или субъективное, но в данном случае эта детализация нас не интересует). Если продолжить эту аналогию, то можно обратить внимание, что у освещенного лучом сознания пятна есть граница. Когда пятно перемещается, то одни объекты пересекают границу сознания и переходят из освещенной области в неосвещенную, т.е. перестают осознаваться, тогда как другие наоборот, пересекают границу освещенного пятна в обратном направлении и попадают из неосвещенной области на свет, т.е. начинают осознаваться. Но самое удивительное заключается в том, что даже когда объект попадает из неосвещенной области в освещенную, то



это еще не означает что конкретно именно этот объект будет освещен и станет видимым. Т.е. получается так, как будто граница сознания (освещенного пятна) выполняет селективные и ограничительные функции или функции интеллектуального фильтра, т.е.

* во–первых, анализируют какие объекты приближаются к границе сознания;

* во–вторых, если эти объекты не удовлетворяют некоторым условиям, то они не пропускаются в освещенную область или попадая в нее избирательно не освещаются светом сознания.

Таким образом сознание не только позволяет нам осознавать те или иные объекты Реальности, но одновременно оно же и не позволяет осознавать остальных.

Эта ограничительная функция сознания особенно ярко иллюстрируется некоторыми экспериментами с внушением под гипнозом положительных и отрицательных галлюцинаций, а также галлюцинаций "подстановки" и "коррекции" (в кавычках термины автора).

Положительными галлюцинациями называются такие, в которых человек видит то, чего в действительности нет. При отрицательных галлюцинациях человек наоборот не видит того, что на самом деле есть. Кроме того можно внушить человеку галлюцинацию "подстановки", когда вместо определенных объектов человек видит другие заранее заданные объекты, и галлюцинацию "коррекции", при которой заданные адекватные образы реальных объектов перед их поступлением в сознание корректируются по заранее заданным правилам.

Пример 1. Пациентке в состоянии гипноза внушено, что она собирает цветы на лугу. Она нагибается, "рвет" цветы, рассматривает их, нюхает, складывает в букет. При этом она видит луг с цветами, которого в действительности нет, и не видит обстановки врачебного кабинета, который в действительности



есть. Однако она при этом не натывается на столы и стулья в кабинете. Если выяснить у нее, почему она только что обошла это место (на котором стоит стул), то она может сказать (например), что обошла его, т.к. в этом месте на лугу лежит большой камень. При этом гипнотизера она также может "видеть на лугу", причем в реально соответствующем ему месте, но только не в медицинском халате, а в охотничьем костюме. В одном этом примере мы сталкиваемся сразу и одновременно со всеми перечисленными выше видами галлюцинаций.

Пример 2. Пациенту внушено, что он не видит ключа среди множества предметов на столе. По просьбе врача он собирает все предметы, лежащие на столе, но не трогает ключа, также лежащего у него прямо перед глазами. Интересно, что для того, чтобы не видеть ключа, очевидно пациент не только должен его увидеть, но и опознать, что это именно ключ, и только после этого срабатывает созданный под гипнозом фильтр и информация о ключе не пропускается в сознание.

Пример 3. Испытуемому, погруженному в гипнотическое состояние, внушается, что на карточках, на которых написаны иррациональные выражения, т.е. формулы, содержащие корни, он не будет видеть только те формулы, которые после выполнения указанных на них действий дадут, например, число 7. Карточку, на которой написана формула, дающая число 7, испытуемый видит как пустую. Очевидно, прежде чем не видеть такую формулу, испытуемый должен был не только ее увидеть, но и произвести соответствующие математические и логические действия. Это конечно удивительно, но очень важно здесь обратить внимание и на то, что в обычном состоянии устные математические вычисления такого уровня сложности, к тому же практически мгновенные, находятся далеко за пределами возможностей испытуемого. Формулы, не равные 7 испытуемый видит нормально.



Из изложенного можно сделать по крайней мере следующие выводы:

* видеть и осознавать – это далеко не одно и то же: под видением автор предлагает понимать физический и физиологический процесс создания изображения на сетчатке глаза и последующие процессы передачи и переработки зрительной информации. Но будет ли на основе этой информации создан зрительный образ и будет ли он адекватно или как-либо еще осознан – это неизвестно. Как мы видели из приведенных примеров – совершенно не обязательно. С другой стороны, те образы, которые мы осознаем и принимаем за результат зрительного восприятия совершенно не обязательно является таковыми;

* формирование самих зрительных образов, например на основе информации от органов восприятия, происходит вне сознания.

* когда образы сформированы то также вне сознания происходит их анализ, идентификация и другая обработка. При этом человек проявляет совершенно немыслимые для обычного бодрствующего состояния вычислительные возможности. После этой обработки также вне сознания по каждому образу принимается решение: пропускать ли данный конкретный образ в сознание или нет, заменить ли его другим образом, а если пропускать, то в адекватном виде или после некоторой корректировки (добавлений или изъятий по определенным правилам).

Очень интересен вопрос о том, как формируются фильтры сознания и могут ли они быть сняты, ослаблены или модифицированы.

Это вопрос делится на два подвопроса:

* как формируются и модифицируются фильтры при определенных формах сознания;

* как связаны формирование и модификация фильтров и развитие самого сознания.



При физическом сознании по-видимому, большинство фильтров устанавливаются в самом раннем детстве и юности (где-то до 7 лет) нашим ближайшим и более отдаленным микросоциальным и социальным окружением, господствующей культурой и идеологией. Причем фильтры устанавливаются не на чисто информационном, а на структурном уровне (т.е. связаны с структурой мозга). Образно говоря, если человеку с детства вдалбливать, что он свинья, то к зрелому возрасту он совершенно искренне начнет хрюкать. Если твердить, что то-то и то-то невозможно, то и действительно для данного человека это будет практически невозможно. Различные пути Освобождения, йога и т.п. с этой точки зрения можно уподобить различным методам выпрямления того, что в свое время было сделано криво, но известна горькая поговорка "горбатого могила исправит", которая к сожалению очень близка к истине (к слову сказать – она действительно исправит). Это подтверждают и примеры с реальными (не Кипплинговскими) "маугли". Все же не следует особенно отчаиваться, т.к. во-первых, для каждого конкретного человека неизвестно, "насколько именно он кривой", а во-вторых, если так можно выразиться, "совершенно невыпрямляемых кривых" в природе вообще не существует, т.е. все люди обладают врожденной склонностью и способностью выпрямиться и стать во весь рост (эта способность связана с опытом прошлых воплощений).

Вопросы формирования и модификации фильтров при других (т.е. не физических) формах сознания мало исследованы и здесь рассматриваться не будут.

Как же связаны процессы формирования и модификации фильтров с самим процессом развития сознания? Из вышеизложенного можно сделать вывод, что мир, который мы осознаем и в котором по собственному мнению живем, возможно в чем-то очень-очень похож на внушенный луг, на котором загипнотизированная пациентка собирает внушенные цветы, т.е.



во многом является иллюзией. Как мы видели, пациентка все же фактически ориентируется и в реальном мире, обходя препятствия и разговаривая с врачом. Таким образом ее иллюзия определенным образом связана с реальностью, но все же является иллюзией, т.к. пациентка имеет о реальном мире совершенно неадекватное представление.

Автор предлагает гипотезу, состоящую в том, что сами различные формы сознания являются не чем иным, как различными фильтрами между монадой Духа и Реальностью, которые с одной стороны обеспечивают контакт с соответствующими уровнями Реальности, а с другой стороны скрывают Реальность. Эти фильтры возникают последовательно, как слои жемчужины на нисходящей ветви круга Сансары, а их неадекватный и ограничивающий характер преодолевается так же последовательно, но в порядке обратном порядку возникновения, на восходящей ветви круга Сансары (превращение жемчуга в алмаз).

В связи с вышеизложенным можно сформулировать по крайней мере следующие актуальные проблемы:

1. исследование структуры и функций фильтров сознания;
2. исследование структуры психоэнергетической поддержки фильтров сознания, т.е. изучение того, какие источники энергии и каким образом поддерживают действие каждого фильтра;
3. исследование различных способов установки, модификации, коррекции и снятия фильтров сознания.

Наибольший вклад в исследование этих проблем, по крайней мере в нашей культуре, по мнению автора, внес Зигмунд Фрейд и его последователи (школа психоанализа).

По поводу движущих сил, приводящих в движение фильтры сознания (проблема №2) З.Фрейд писал: "... мы считаем, что ход этих событий (внутренней жизни, Прим.авт.) неизменно запускается напряжением неудовольствия и он получает на-



правление, такое, что его конечный выход совпадает с понижением этого напряжения или с производством удовольствия".

З.Фрейд считал, что фильтры сознания выполняют защитную функцию, защищая внутренние бастионы личности от чрезмерно опасной и травмирующей информации, которая может присутствовать в информационном потоке из внешнего мира. По мере продвижения травмирующей информации от систем восприятия к внутреннему ядру личности последовательно включаются различные виды психологической защиты, действующие различным образом. Наиболее изученные из них следующие: отрицание, подавление, рационализация, вытеснение, проекция, идентификация, отчуждение, замещение, сновидение, сублимация, катарсис.

По этой модели, человеческое "Я" в окружающем мире подобно обороняющейся крепости, имеющей кольцевую систему фортификационных сооружений, каждое из которых выполняет свою функцию и вступает в дело только тогда, когда падет внешняя защита.

Но что же конкретно обороняет эта крепость, какую святыню она хранит, да и существует ли вообще это таинственное Нечто, что желало бы, а главное было бы достойно этой защиты? Или, может быть, когда враг войдет в крепость то поймет, что попусту потратил свои силы и время. Он не обнаружит в ней ничего, кроме голых стен и потоков ветра между ними, обнаружит с удивлением, что оказывается сама крепость и была своим единственным защитником, что в ней нет, да никогда и не было никакого другого защитника, а был только один-единственный Узник, который уже давно свободен, и что сами стены этой уже пустой крепости обороняли по сути дела лишь самих себя... и еще Пустоту. Но стены никому не хотели в этом признаться, т.к. крепость была значима только тогда, когда В НЕЙ БЫЛ УЗНИК. Это последняя и самая роковая тайна Старой Пустой Крепости. Ходят слухи, что в Пустой Крепости жи-



вет одинокий рыцарь, но никто его никогда не видел. Его враги вроде его видели, но никто из них уже ничего не сможет о нем рассказать, т.к. враг может его увидеть только один раз - последний. А другие, кто его видел, не могут его распознать среди гостей на постоянных карнавалах, идущих в Пустой Крепости. Как-то раз люди увидели на карнавале рыцаря в доспехах и подумали: "Это он". Но доспехи оказались пусты и приводились в движение каким-то магическим способом.

Чтобы содержательно ответить на эти важные вопросы, имеющие прямое отношение к проблеме №2, необходимо хотя бы кратко рассмотреть принципы действия вышеперечисленных фильтров сознания и оценить результат их работы с одной точки зрения: приводит ли действие этих фильтров человека к более адекватному взаимодействию с Реальностью или наоборот, ведет его ко все большему погружению в мир иллюзий? Или более кратко: какую роль фильтры сознания играют в эволюции человека, способствует ли они эволюции сознания или препятствуют?

Итак, кратко рассмотрим систему фильтров сознания, в основном следуя З.Фрейду (по книге: Р.М.Грановская, И.Я.Березная, Интуиция и искусственный интеллект, Л., ЛГУ, 1991, с.72–124). Эти фильтры являются структурами, большей частью находящимися вне сознания. З.Фрейд называл их цензором, стражем на пороге сознания. Это подсознательные барьеры, которые приходится преодолевать потокам информации о Реальности и о "Я" на пути к сознанию.

Отрицание. Игнорирование потенциально тревожной информации, уклонение от нее. Нежелательная информация не пропускается уже на входе воспринимающей системы. Она необратимо теряется для человека и не может быть впоследствии восстановлена.

Подавление. Защита проявляется в блокировании неприятной, нежелательной информации либо перед ее переводом из



воспринимающей системы в память, либо из памяти в сознание. Подавленная информация либо вообще не осознается, либо вспоминается с трудом. Может проявляться в невротических состояниях.

Рационализация. Это вид психологической защиты, основанный на осознании и использовании в мышлении только той части воспринимаемой информации, благодаря которой собственное поведение выглядит в выгодном свете. При этом информация о неприемлемых обстоятельствах особым образом преобразовывается и только после этого осознается уже в преобразованном виде. Защита осуществляется с помощью построения "убедительных и логичных" доводов для оправдания своих социально неприемлемых желаний и действий.

Вытеснение – это активное исключение из сознания уже сформированного в нем неприемлемого мотива действий путем его забывания. На месте истинного вытесненного мотива формируется фиктивный приемлемый, который и осознается. Эмоциональная оценка содержания действий при этом не меняется. Вытесненная информация проявляется в ошибках воспоминания, т.к. вытесненная информация влияет на работу памяти.

Здесь уместно привести одну очень наглядную и глубокую аналогию: сознание можно сравнить с раковиной моллюска, а вытесняемый мотив – с песчинкой, попавшей в эту раковину. Частичка инородного вещества причиняет крайнее беспокойство моллюску, но моллюск не может выкинуть ее из раковины. Поэтому он обволакивает ее перламутром, т.е. тем же материалом, которым покрыта внутренняя поверхность самой раковины. В результате получается жемчужина, которая уже воспринимается моллюском достаточно комфортно. Так и человек обволакивает определенной комфортной психической оболочкой беспокоящие его мотивы и другие психические объекты.

Проекция – вид психологической защиты, основанный на неосознанном переносе собственных неприемлемых качеств,



чувств и стремлений на другое лицо. Столкнувшись с собственным неблагоприятным поступком или нежелательным качеством, человек "не признается в этом себе", не допускает ясного осознания того факта, что они его собственные (вытеснение). Одновременно он допускает, что другие люди в полной мере могут обладать этими нежелательными качествами. Так вор всех подозревает в воровстве, лгун думает, что все лгуны и т.п. Это своего рода самооправдание по принципу: "Не один же я такой, а на самом деле я не совсем уж и такой". Это тот случай, когда человек в чужом глазу замечает мельчайшую соломинку, тогда как в собственном не видит и бревна.

Идентификация – разновидность проекции, а именно обратная проекция, состоящая в неосознанном отождествлении себя с другим человеком – идеальной моделью, переносом на себя его качеств, желаемых но не доступных.

Отчуждение – психологическая защита, основанная на изоляции, обособлении внутри сознания травмирующих человека действий или качеств, в результате чего они осознаются как "не свои", а нечто чуждое или внешнее по отношению к образу "Я". В результате нарушается или вовсе исчезает связь между неприемлемыми событиями и собственными переживаниями по их поводу, хотя реальность самих событий осознается. С отчуждением связаны феномены деперсонализации, расщепления личности (множественности "Я"). Неприемлемая, травмирующая часть личности человека отчуждается от другой части личности, которая вполне его устраивает. Пока существует такое отчуждение, достойная часть личности не переживает по поводу поступков недостойной части и не берет на себя ответственность за них. В норме психологический механизм отчуждения представляет собой один из основных инструментов в эволюции сознания, т.к. позволяет модифицировать образ "Я", последовательно исключая из него внешние по отношению к нему



энергетические, эмоциональные и интеллектуальные структуры.

Замещение – это психологическая защита, состоящая в том, что действие, которое невозможно осуществить по причине недоступности объекта действия или неприемлемости самого действия в связи с ситуацией, все же осуществляется, но несколько в иной форме: над другим объектом или в иной ситуации. Например, униженный своим начальником муж приходит домой и вымещает накопившуюся обиду на ничего не подозревавшей жене. Несправедливо оскорбленная жена вместо того, чтобы побить мужа, разбивает тарелку. Хотя замещение действия действием более эффективно, но возможно и словесное замещение, т.к. "слово тоже есть действие". Так что может быть, тот, кто первым обругал своего соплеменника, вместо того, чтобы молча раскроить ему череп каменным топором, тем самым заложил основы нашего повседневного разговорного языка. Но жена могла бы и сохранить тарелку, и нейтрализовать отрицательный заряд, полученный мужем на работе, если бы применила более радикальные средства для успокоения мужчин, имеющиеся в арсенале женщин. Вильям Шекспир выразил это бесконечно изящнее (чем автор) в своем гениальном сонете № 66. Данную работу также можно рассматривать как результат замещения: вместо того, чтобы быть разработчиком систем телекинетического управления и концепций освоения неизведанных планов Реальности, автор в перерывах между "основной деятельностью" пишет книгу, которую почти нет надежды издать.

Сновидение – особый вид замещения, в котором перенос недоступного во время бодрствования действия осуществляется в иной план – в мир сновидений "где все возможно". Возникает закономерный вопрос: "Почему во сне возможно то, что недоступно во время бодрствования?" Традиционным ответом в психоанализе считается, что это происходит из-за ослабления



во сне система критического мышления и других "фильтров сознания". По мнению автора, причина этого гораздо глубже и заключается в том, что на астральном плане одновременно мирно сосуществуют полиальтернативные варианты, реализация любого из которых в соответствии с моделью "ветвящейся вселенной" приводит к расщеплению Физической Реальности. Кроме того 99% астральных объектов даже в принципе не могут быть переведены на физический план. Проще говоря Реальность устроена таким образом, что степень многообразия астрала неизмеримо выше многообразия физического плана.

Сублимация – психологическая защита, осуществляющая переориентацию сексуального или агрессивного потенциала человека, реализация которых входит в конфликт с личными и социальными нормами, в приемлемые или даже поощряемые обществом формы созидательной и творческой деятельности. Можно сказать, что сублимация – это форма замещения, в которой замещается не сам объект, а способ взаимодействия с ним. Сублимация – это процесс, обеспечивающий трансформацию энергии инстинктов в сознательные и даже сверхсознательные формы проявления. В качестве яркого примера сублимации можно привести замечательную сцену из итальянской комедии "Укрощение строптивого", в которой Адриано Челентано рубил дрова, очень много дров. Вообще поведение влюбленных мужчин является хорошим примером: когда возлюбленная далеко – они посвящают ей вдохновенные картины, стихи и музыку, пишут замечательные письма, когда же она близко, – на это обычно не остается ни времени, ни сил. В йоге поднятие энергии Кундалини по сути дела связано с сублимацией энергии Муладхары Чакры и преобразованием ее в высшую энергию ояяс. Чаще всего Пути Освобождения и религии предписывает полное или частичное половое воздержание (брахмачарья). Однако в некоторых учениях, например Тантре, наоборот, половые взаимодействия используются для активи-



зации производства первичной энергии, которая опять же, согласно этим учениям, должна быть сублимирована и полностью преобразована в ояяс. Вообще проблема пола имеет очень глубокий эзотерический смысл и без ее решения не могут быть достигнуты истинные высоты.

Катарсис – (термин Аристотеля) психологическая защита, связанная с изменением системы ценностей, направленная на ослаблении влияния травмирующего фактора. Тогда востребуется более глобальная и развитая система ценностей в свете которой травмирующая ситуация теряет в своей значимости и выглядит как достаточно заурядное событие. Иногда горе обращает человека к Богу. Изменения в системе ценностей могут происходить только при значительном эмоциональном напряжении и высшем накале страстей. Для того, чтобы умалить линию, начертанную на песке не трогая ее, великий Акбар начертил рядом более длинную линию.

Из вышеизложенного очевидно, что с таким мощным и разнообразным оснащением, специально предназначенным для того, чтобы видеть мир не таким, каков он есть в действительности, а таким, каким хочется его видеть, человек и действительно может "имея глаза не видеть, и имея уши не слышать".

Однако, проблема №3: "возможность модифицировать или снимать фильтры сознания", – это целая большая тема, которая не может быть даже толком затронута в данном разделе. Решению этой проблемы посвящены и методы НЛП (нейролингвистического программирования), и методы психоанализа, японская методика морита-терапия, все Пути Освобождения (религия, магия, йога, дзен и др.), да и вся данная работа тоже.

Некоторые выводы: Различные фильтры сознания представляют собой ничто иное, как многоуровневую структуру ЭГО: эфирные, астральные и ментальные. На нисходящей ветви круга Сансары их эволюционный смысл состоял в том, чтобы привести человека во взаимодействие с определенными



уровнями Реальности, хотя бы даже и в ущерб восприятию Высшего. Теперь, когда эволюционный поток человечества вливается в восходящую ветвь Сансары, позитивный эволюционный потенциал структуры фильтров сознания исчерпан и их ограничения должны быть преодолены или сняты (в смысле Гегеля). В этом на данном этапе эволюции и состоит способ эволюции сознания. Но структуры фильтров или слои ЭГО обладают определенной энергетической и структурно-функциональной автономностью и активно борются за сохранение сложившегося status quo, т.е. своего существования в неизменном виде. Активность фильтров сознания проявляется в экранировании сознания и "Я" человека от Реальности, погружении человека в мир иллюзий, ими же и генерируемый. Человек отождествляет себя со своими искаженными отражениями в структуре этих фильтров и без тени сомнения принимает за Реальность ее колеблющиеся отражения в астральных и ментальных структурах личности. В эмоциональном плане человек верит, что мир устроен так, чтобы ему нравится и "доставлять удовольствие". В интеллектуальном плане человек принимает за Реальность свои измышления о ней и затем живет в этом придуманном им же самим мире. Наделение абстракций мышления онтологическим статусом в философии называется "гипостазирование". Например, наивные физики всерьез считают, что существуют материальные точки, тогда как чуть менее наивные понимают, что точки не существуют, но находятся в полной уверенности, что существуют пространство и время, и т.п.. Одни философы верят в существование материи и не существование Духа, другие – верят в обратное. Но все это всего лишь абстрактные модели, причем знаковые, т.е. в конце-концов всего лишь слова, созданные человеком на определенном этапе эволюции для ориентации в Реальности. Принимать модель за Реальность – это тоже самое, что принять за настоящую Луну ее отражение в озере. В определенном смысле отра-



жение Луны в озере это "совместное творчество" и Луны, и озера. Аналогично в том, что мы принимаем за Реальность есть не только элемент самой Реальности, но и элемент "нас самих", нашего способа отражения Реальности на данном этапе эволюции, точнее того, что на данном этапе эволюции мы считаем собой, но что в действительности нами также не является. Мы видим и осознаем Реальность не такой, какой она является "на самом деле", а такой, какой можем ее видеть с использованием нашего аппарата восприятия и осознания. (Мы видим пчелу и она видит нас, но мы видим себя совершенно иначе, чем нас видит пчела, и она себя видит совершенно не такой, какой ее видим мы.). В результате у человека, защищающего от разрушения сложившийся собственный образ самого себя, появляется желание сохранять и сложившиеся представления о Реальности, поддерживать эти иллюзорные отражения и защищать их от разрушения. Отсюда возникает ложная оценка информации о Реальности как опасной и травмирующей для личности, происходит ее полное отрицание или, если это невозможно, то осуществляется ее искажение и трансформация в приемлемую форму. Человек в процессе эволюции последовательно разрывает отождествление со своими привязанностями к плотским, эмоциональным и интеллектуальным наслаждениям (грехи, скверны). Соответствующие фильтры сознания, питающиеся их энергией, становятся пассивными и прозрачными, и человек начинает более адекватно осознавать Реальность. Буря чувств утихает, беспорядочная толчея волн на озере Души сменяется чуть заметной рябью, а затем озеро становится подобным идеальному зеркалу и мы видим в нем идеальное отражение Луны. И только после этого человек может освободиться от гипноза в котором он жил, оторвать свой взгляд от озера и посмотреть на Небо.

Таким образом человек принимает за Реальность свою субъективную модель этой Реальности, зависящую не только



от самой Реальности, но и от формы сознания, которой она построена. При любой форме сознания человек "думает", что он живет в некоторой Реальности, которая его окружает, хотя в действительности он живет всего лишь в созданной им же самим модели этой Реальности.

Примечание: Все понятия человека о Реальности, выработанные наукой (например физикой), все философские категории, – все это лишь элементы модели Реальности, построенной человеком. В этом смысле можно сказать, что материи не существует, существует лишь философская категория материи, существует также и то, что она отражает, но это не материя, мы лишь называем это материей. Обычно считается, что "Материя есть философская категория для обозначения объективной реальности, которая отражается нашим сознанием, существуя вне и независимо от него" (см., например, определение материи, данное Лениным). Очевидно, подобные определения вводят понятие материи лишь в качестве элемента модели реальности, созданной человеком. Следовательно, это очень серьезная абстракция, зависящая от формы сознания. Обычно люди думают, что при физическом сознании невозможно прямое влияние сознания на объекты (телекинез). Но это не так: в действительности телекинез не только возможен при физической форме сознания, но и является тем способом, которым высшие структуры тела человека (эфирное, астральное, ментальное и др.) связаны с его физическим телом, т.е. телекинез – это основа жизни. Правда при физическом сознании телекинез проявляется в микромасштабах, но то, что он проявляется, подтверждено в строгих научных экспериментах с чрезвычайно высокой достоверностью (Роберт Джан, Бренда Данн, Принстонский университет, NJ, USA). А что человек будет называть материей в состоянии сна? Свои галлюцинации? По-видимому да, и он будет при этом не менее (правда и не более) прав, чем человек, называющий материальными физические объекты при физиче-



ской форме сознания. Строго говоря, понятию материи ничего не соответствует, это пример плодотворной абстракции, наподобие понятия "материальная точка". Все понимают, что материальных точек на самом деле в природе нет, но этим понятием пользуются при определенных ограничениях, т.е. тогда, когда это уместно. Автор разработал мировоззренческую концепцию (см. разделы 8.1 – 6.7 данной работы), в которой корректно с научной точки зрения вводятся базовые понятия "относительно объективное" и "относительно субъективное" и на их основе формулируется естественно–научная постановка основного вопроса философии, а также рассматриваются естественно–научные пути его решения. Реализация этой программы позволит перейти от противоположных по содержанию но одинаково безапелляционных заявлений философов к действительному изучению ситуации, в которой мы на самом деле находимся.

Особенно ярко это проявляется в состоянии сна со сновидениями, когда наше сознание формирует сон с таким содержанием, с такими ситуациями, которые "объясняют" и делают "естественными и закономерными" те ощущения, которые мы реально испытываем в это время. Например, если во время сна с ног сползло одеяло и они начинают замерзать, то нам может присниться, что мы переходим горную речку вброд или идем по снегу.

В этом смысле "физическая реальность", которую мы осознаем как окружающий мир при физической форме сознания принципиально ничем не отличается от образа физической реальности, который мы принимаем за физическую реальность в состоянии сна, в котором мы думаем, что бодрствуем. Но в ясном сне мы осознаем сам факт того, что мы спим, и, следовательно, осознаем, что все, что мы видим вокруг не более, чем иллюзия связанная с Реальностью лишь косвенно по законам ассоциаций. Аналогично и в состоянии бодрствования мы можем осознавать, что окружающая нас "физическая реальность"



представляет собой не более чем субъективную модель Реальности, построенную физическим сознанием (о чем собственно и говорится в данном разделе). И подобно тому, как убирая иллюзии мы переходим из состояния сна в астральное сознание, подобно этому убирая иллюзии в состоянии бодрствования мы переходим из него в ментальное сознание.

Продолжая наш пример с "переходом речки вброд" мы можем сказать, что это конечно иллюзия, но иллюзия несомненно связанная с Реальностью, определенным образом отражающая Реальность. Точнее, – это иллюзорная модель объясняющая Реальные ощущения холода в ногах. То есть это более чем иллюзия, а именно это иллюзия, содержащая в символической форме или форме метафор информацию о Реальности (вспомним хотя бы "сонники"). Когда мы переходим из такого сна в астральное сознание, то эта иллюзорная модель заменяется более адекватной (менее иллюзорной) моделью. Аналогично, при переходе из физического сознания а ментальное модель Реальности, характерная для физического сознания ("Я" – это тело, и т.п.), заменяется более адекватной моделью, т.е. моделью, которая является "адекватной" с точки зрения человека в ментальном сознании. Но и в ней на самом деле есть свои иллюзии. И вообще, в каждой субъективной модели Реальности, характерной для каждой формы сознания, всегда есть определенные "базовые положения", которые в рамках данной модели вообще не подвергаются сомнению, а при более высокой форме сознания с позиций более развитой модели осознаются просто как иллюзии, характерные для определенного возраста (уровня эволюции). В данной работе сделана попытка описать эти процессы последовательного освобождения от иллюзий, от "майи", как говорят Учителя йоги.

В любом случае при переходе из низшей формы сознания в высшую человек ощущает "пробуждение", т.е. совершенно очевидное прояснение сознания, чрезвычайно похожее на то



уже известное нам "обычное пробуждение", т.е. переход из сна в бодрствование. Таким образом, с точки зрения человека в некоторой форме сознания все люди, находящиеся в более низких формах сознания в определенном смысле "спят". Не случайно все Учителя в один голос говорят: "Пробудитесь!", "Бодрствуйте!". Следовательно, термин "пробуждение" по сути дела эквивалентен термину "переход в более высокую форму сознания". Поэтому анализ процесса осознания сна и пробуждения в астральное сознание, а не в обычное бодрствование (физическое сознание) не только интересен сам по себе, но и представляет большой общий интерес, в качестве частного примера, на котором можно исследовать действие общих закономерностей. Если человек "спит" в некоторой форме сознания, то пробудить его может только человек, находящийся в более высокой форме сознания. Так, например, если человек спит в состоянии сна со сновидениями, то пробудить его может человек, находящийся в состоянии бодрствования (в физическом сознании), а также в астральном, ментальном и буддическом сознании. Забегая вперед отметим, что человек в физической форме сознания может пробудить спящего во сне со сновидениями в физическое или в астральное сознание. Человек же в астральном сознании может пробудить человека в физическом сознании в астральное или ментальное сознание.

"То, что здесь мы видим в зеркале, – там мы увидим лицом к лицу". Таким образом, само ЭГО (самость) и его ублажение – это и есть основная причина иллюзий, т.е. Искраженных Миров. Не зря говорят, что Сатана – царь лжи.

З.Фрейд аккуратно находил и описывал факты, но не дал им четкой эволюционной интерпретации. Кроме того, с современной точки зрения Фрейд придавал излишне большое значение сексуальным ассоциациям. Но в этом вопросе у него есть историческое оправдание. Дело в том, что по данным Касаткина (Теория сновидений) в конце 19 века у жителей США 98%



сновидений имели сексуальный характер, тогда как в конце 20 века – не более 15%. Это означает, что если бы Фрейд работал в наше время, то и некоторые его выводы были бы несколько иными. По мнению автора основная заслуга З.Фрейда в том, что он создал и впервые ввел в западную науку базовую концепцию подсознания, которая остается актуальной и сегодня.

6.8.3. ДИАГРАММА СОСТОЯНИЙ И ПЕРЕХОДОВ СОЗНАНИЯ ЧЕЛОВЕКА В ЭВОЛЮЦИИ

Рассмотрим таблицу, которая позволяет в соответствии с вышеизложенным достаточно полно и наглядно описать различные формы сознания:

	Т	О		
	ФТ	ФО	Ф	Физический УР: вещество и поле
	АТ	АО	А	Астральный УР: чувства, эмоции, вакуум
	МТ	МО	М	Ментальный УР: мысли
	Т	О		

В этой таблице строки соответствуют качественно различным уровням Реальности (УР). Для их обозначения мы использовали общепринятые, удобные и наглядные термины, применяющиеся в литературе по йоге и теософии: (физический, астральный, ментальный). В официальной науке соответствующих терминов нет.

Столбцы обозначают:

Т – тело, "образ–Я", самосознание, уровень ЭГО, "точка сборки";

О – объекты естественного и искусственного происхождения, т.е. окружающая среда, в том числе и средства труда, "не–Я", модель Реальности.



Соответственно, например, ФТ обозначает Физическое Тело, АО – Астральные Объекты (чувства, эмоции, пространство, виртуальные объекты, торсионные и спинорные поля), МТ – Ментальное Тело. Далее в тексте данной работы этот способ сокращений будет широко использоваться.

Данная таблица является основой периодической классификации форм сознания, представленной в виде "Диаграммы состояний и переходов сознания человека в эволюции" (СМ. Приложение 1).

Каждая клетка диаграммы характеризует одну форму сознания и имеет структуру вышеприведенной таблицы, в которой сплошной линией обведена область осознаваемого при данной форме сознания как относительно – объективное, а пунктиром – как относительно – субъективное. Естественно, относительно неосознаваемое (несуществующее) вообще не обведено.

Строки диаграммы отображают типы сознания и группы общественно–экономических формаций, а определяются содержанием объективного; столбцы же соответствуют этапам познания и общественно–экономическим формациям, определяются они содержанием субъективного. Левее диагонали находятся патологические формы сознания которые возможны, но в которых нет эволюционной необходимости, а на диагонали и правее – нормальные. Имеются координатный столбец и строка, а также графические диаграммы наиболее вероятных переходов сознания.

Данная диаграмма разработана автором в работе "Реальность" в 1978 году на основе анализа более 150 экспериментов по исследованию возможностей астрального и ментального типов сознания, проведенных автором с Сергеем Аникиным, Виктором Варакиным, Виктором Резниченко и Александром Дьяченко (Березиным) в 1968–1979 годах, а также с использованием литературных источников (йога, теософия, арканы Таро, магия и др.).



В 1980 году она же получена автором независимым способом в результате информационно–функционального анализа процесса развития производительных сил и изучения механизмов детерминации сознания функциональным уровнем технологической среды.

7. КЛАССИФИКАЦИЯ МЕТОДОВ ПЕРЕХОДА ЧЕЛОВЕКА В ВЫСШИЕ ФОРМЫ СОЗНАНИЯ

При каждой форме сознания все действия, которые человек может совершить при этой форме сознания на основе свободы воли, можно разделить на три основные группы:

1. движение по горизонтальной плоскости (использование возможностей данной формы сознания для жизни на том уровне Реальности, который осознается при данной форме сознания как объективное);

2. движение на более низкую плоскость, т.е. переход в более низкую форму сознания;

3. движение на более высокую плоскость, т.е. переход в более высокую форму сознания.

Так человек может сколько угодно бродить по одному этажу большого здания, а может подойти к лестнице и опуститься на более низкий этаж или подняться на более высокий.

Таким образом, при каждой форме сознания существуют вполне определенные действия, которые необходимо совершить, чтобы перейти в более высокую форму сознания. Совокупность таких действий и представляет собой методики перехода в высшие формы сознания. Рассмотрим классификацию подобных методик перехода.

Человек может взаимодействовать со средой в непосредственной, технологической и социальной формах, т.е. с помощью непосредственно своего организма, с использованием средств



труда или посредством других людей. Соответственно и методы перехода в высшие формы сознания могут быть классифицированы как психофизиологические, технологические и социальные, в зависимости от того, какой уровень взаимодействия с окружающей средой является основным в данном методе. По своим внутренним глубинным механизмам все эти методы тесно взаимосвязаны, если не сказать тождественны.

При развитии человека изменяется соотношение между внутренним и внешним, "Я" и "Не-Я", объективным и субъективным, телом проявления и объектами окружающей среды. Что-то из того, что ранее человек осознавал как атрибут (неотъемлемое свойство) своего "образа-Я", вдруг начинает осознаваться как инструмент взаимодействия этого "Я" с некоторой областью Реальности. Это происходит путем внутреннего или внешнего отчуждения, т.е. разрыва отождествления "образа-Я" с этими отчуждаемыми структурами и поддерживаемыми ими функциями.

7.1. ПСИХОФИЗИОЛОГИЧЕСКИЕ МЕТОДЫ

К ПСИХОФИЗИОЛОГИЧЕСКИМ МЕТОДАМ можно отнести прежде всего йогу, частично религию и магию, а также другие методы, получившие общее название Пути освобождения. Эти методы трудны и дают результат только в руках талантливого и настойчивого человека, поэтому эффективно воспользоваться ими могут сравнительно немногие. (Эта ситуация усугубляется тем, что эзотерические знания, на которых основаны данные методы, являются глубокой хорошо охраняемой тайной и никогда и нигде не обнародовались). К счастью для человечества такие люди всегда были, есть и будут. Основным достоинством этих методов является их независимость от уровня развития общества: от технической цивилизации (техники и технологии) и от типа социально-экономических и по-



литических структур. Благодаря этому отдельные люди во все времена могли достигать типов сознания, которые станут массовыми в далеком будущем в соответствующих группах общественно-экономических формаций.

7.2. ТЕХНОЛОГИЧЕСКИЕ МЕТОДЫ

К ТЕХНОЛОГИЧЕСКИМ МЕТОДАМ прежде всего нужно отнести труд с использованием средств труда. Труд не только создал человека, но через совершенствование форм и способов труда происходит развитие человека и в настоящее время. Развитие средств труда происходит путем последовательной передачи им трудовых функций человеческого организма в результате чего они начинают выполняться средствами труда вне естественных ограничений организма человека, а человек выполняет оставшиеся функции вне ограничений, связанных с необходимостью выполнения переданных функций (Маркс). А этот организм существует одновременно на многих уровнях Реальности: физическом, астральном, ментальном и других, т.е. по терминологии йоги состоит из физического, астрального, ментального и других тел, которые обладают автономностью и могут быть осознаны как объективные при соответствующих формах сознания. Функции этих тел также будут в будущем (некоторые в близком будущем) передаваться средствам труда, и в этом состоит блестящая перспектива развития техники, человека и общества. Таким образом при использовании средства труда определенного функционального уровня оставшиеся функции выполняются человеком вне ограничений, связанных с необходимостью выполнения переданных функций, в результате человек частично высвобождается из процесса труда, отходит от него несколько в сторону и у него формируется новый адекватный этому "образ-Я" и сознание: они изменяются таким образом, что трудовые функции, переданные средству труда



перестают осознаваться человеком как атрибут "образа–Я". (Здесь неявно предполагается, что если функция может быть передана средству труда, то она не может быть атрибутом "образа–Я"). Это значит, что происходит такое же изменение сознания и самосознания, как в йоге при (успешной) медитации над мантрами: "Я не это" и "Я есть то".

Этот принцип используется магами, а также почти осознанно применяется в тренажерах, основанных на методах "биологической обратной связи". Такие тренажеры обеспечивают за неделю овладение функциями своего физического тела в такой же степени, какой хатха – йоги добиваются за многие годы упорных тренировок.

В 1981 году Л.А.Бакурадзе и Е.В.Луценко были оформлены заявки на изобретение компьютерной системы, выполняющей все трудовые функции физического тела, обеспечивающую управление с использованием дистанционного мысленного воздействия, т.е. микротелекинеза, т.е. того же воздействия, с помощью которого любой человек, осознает он это или нет, управляет своим физическим телом. Были предложены технические и программные решения и инженерно – психологические методики. Система предлагалась адаптивной, т.е. автоматически настраивающейся на индивидуальные особенности, "почерк" оператора и его состояние сознания, с плавным переключением на дистанционные каналы при повышении их надежности (которая измерялась автоматически) и могла одновременно с выполнением основной работы выступать в качестве тренажера. Человек, начиная работу с системой в обычной форме сознания с использованием традиционных каналов (интерфейса), имея мгновенную адекватную по форме и содержанию обратную связь об эффективности своего телекинетического воздействия, должен быстро переходить в форму сознания, оптимальную для использования телекинеза в качестве управляющего воздействия, т.е. в ментальную форму сознания.



Здесь необходимо сделать весьма существенное "вроде бы как отступление". Известно марксистское высказывание: "Труд создал человека". По своей сущности это высказывание является алхимическим, т.к. внимание в нем акцентируется не на том, что труд создает определенные материальные ценности, а на том, что он преобразует самого человека (точнее того, кто трудится) в новое более высокое состояние. И, может быть, именно это значение труда и является его истинным и наиболее важным назначением. Точно также и целью алхимического труда является не трансмутация металлов (например, получение золота), а трансмутация самой души человека, так называемая "алхимия души". "Манипуляции с огнем и некоторыми веществами позволяют, следовательно, не только превращать элементы, но еще и преобразовать самого экспериментатора. Под влиянием великих сил, выделяемых тиглем... экспериментатор переходит в другое состояние. В нем происходят глубокие изменения. Его жизнь оказывается подлинной, его разум и ощущения достигают высокого уровня... Он оказывается вознесенным на другой уровень сознания... Гораздо удобнее искать убежища в так называемой "чистой мысли", чем бороться врукопашную против тяжелой материи. Алхимия не позволяет своим последователям совершать бегство подобного рода." (Луи Повель, Жак Бержье, "Утро магов", "София", Киев, 1994, стр. 127–128). И от себя мы добавим: "... бороться, чтобы победить и выйти за пределы власти и ограничений физического мира ... Не для того мы пришли сюда, чтобы малодушничать и спастись бегством..." Вся человеческая история с этой точки зрения представляет собой ни что иное, как возвышенную мистерию или алхимический процесс трансмутации "сырого и темного человеческого материала" в очищенный и сверкающий подобно млечному пути золотыми и алмазными искрами космический поток человеческих душ монад. Мистерия истории...



Был проведен системный анализ возможных последствий массового распространения средств труда такого функционального уровня. Открывшиеся перспективы могут вдохновить даже тех, кто уже во все потерял веру. Это предложение было не случайной догадкой, а однозначным следствием развитой автором теории развития техники и производительных сил, из которой следуют функциональные схемы еще 15–ти перспективных технических систем такого же масштаба, какого в прошлом приводили к перевороту в производительных силах и к переходу к новым общественно – экономическим формациям. Однако эти предложения не удалось провести в нашу, так сказать, действительность и даже юридически защитить, несмотря на все усилия. А в 1990 году в открытой печати (журнал ФЕНОМЕН и даже газеты) появились сообщения о том, что под руководством известного физика и парапсихолога Рассела ТАРГА, который является – президентом фирмы Дельфа Ассошиэйтес (Стэнфордский международный институт, США) по заказу НАСА разрабатываются подобные системы. Аналогичные сообщения поступают и из "Страны восходящего солнца", в связи с разработкой человеко–машинного интерфейса компьютеров 5–го поколения. В 1993г. прошла презентация компьютера Кімі, обеспечивающего микротелекинетический интерфейс с пользователем, в том числе и с не имеющим физического тела, его массовое производство намечено на 1994 г., так что ЖДАТЬ осталось недолго (предварительная цена – 10000\$). Так что пожалуйста, хоть на этот раз "...передайте государю, что англичане – то ружья кирпичом не чистют...", но по–видимому ему опять не до этого...

АССОЦИАЦИИ: "Радио мертвых" и голоса Раудива, принцип выделения сигнала из шума в многоканальных системах и спиритизм, а также эффект толпы и применение систем распознавания в коллективном телепатическом эксперименте, магическое зеркало Дахира в романе Кржижановской "Маги".



7.3. СОЦИАЛЬНЫЕ И МИКРОСОЦИАЛЬНЫЕ МЕТОДЫ

К СОЦИАЛЬНЫМ МЕТОДАМ перехода в высшие формы сознания нужно отнести влияние ближайшей и более отдаленной социальной среды в соответствии с формулой "сознание есть совокупность всех общественных отношений". По-видимому, определяющую роль играет ближайшее социальное окружение, т.е. так называемая микросоциальная среда: ГУРУ, семья, друзья и работа и т.д.

7.4. РОЛЬ ЦЕЛИ И НАМЕРЕНИЯ ПРИ ДОСТИЖЕНИИ ВЫСШИХ ФОРМ СОЗНАНИЯ

Что касается эгоистичности целей и познания, то я думаю, что практически все, что сознательно делает человек, не достигший полного и окончательного освобождения, определяются его ЭГО. Но возникает вопрос о том, можно ли на этом основании утверждать, что все действия человека эгоистичны? Чтобы разобраться в этом на мой взгляд надо четко определить сам термин "Эгоистичный", т.к. ответ на этот вопрос полностью зависит от смысла и содержания этого термина. Если эгоистичным считать все, проистекающее из ЭГО, то в этом смысле человек вообще в принципе не может совершить ничего не эгоистичного. Но это понимание не совпадает даже с бытовым опытом, из которого мы знаем, что люди способны на самопожертвование и альтруизм. Правда есть теория "разумного эгоизма" Чернышевского, согласно которой подобные действия также можно считать эгоистичными, т.к. они в конечном счете идут на благо совершившего их человека.

Но мне кажется, что можно оценивать действия человека по тому, ведут ли они к усилению его ЭГО или к преодолению ЭГО.



Я понимаю так, что Полное и окончательное Освобождение это и есть полное преодоление ЭГО, т.е. ошибок идентификации себя с внешними структурами, типа разных тел, физического, астрального и ментального:
http://lc.kubagro.ru/master/29.htm#_29.2.

В этом смысле познание при любой форме сознания неэгоистично, если ведет к переходу в ВФС. О формах познания при различных типах сознания, в т.ч. ВФС, я писал в работе:
http://lc.kubagro.ru/History/shn-2shv/page_01.htm.

Я написал о том, **чем** (на мой взгляд) **является** Освобождение, а не о том, хотелось бы или не хотелось бы его достичь, и не о том, нравится это или не нравится. По-моему, достижение Освобождения вообще не может быть осознанно как **цель** и не может **нравится** человеку до его достижения, и тем более он не может увидеть в нем **смысла**, т.к. таковы его критерии и инструменты познания. Тем более оно не может быть осознанно таким образом после его достижения, т.к. все это (цель, смысл, эмоции и т.п.) лишь инструменты Неосвобожденного человека.

Едва ли Бог создал Вселенную и людей именно такими, какими они являются, а не другими, чтобы доставить человеку максимальное удовольствие (правда когда видишь женщин вышедших Весной на Большую охоту, иногда начинаешь в этом сомневаться). Поэтому то, нравятся или не нравятся мои ответы кому-либо, я не могу принять в качестве аргументов правоты оппонентов. Это их проблемы, ну да Бог с ними.

Прочитал ответ Алека на форуме "Сознание" (<http://www.soznanie.org/forum/viewtopic.php?t=112&postdays=0&postorder=asc&&start=795>), как и другие посты и его и других. Его ответ и другие посты вполне разумны и не кажутся мне какими-то "жесткими". На некоторые его вопросы, как и в опросы других участников, я могу дать конкретные аргументированные ответы. Если бы эти участники взяли на себя труд немного



почитать мои работы - я уверен они и сами бы нашли ответы на многие свои вопросы. В общем можно сказать, что Алек уделяет слишком много (на мой взгляд) внимания словам и их смыслу и т.д., а некоторых вещей просто не знает.

Например он не знает, что анализ парадоксов Рассела показал, что их источником является наличие познающего центра, который может о себе сказать "Я". Поэтому логическая Истина недостижима для существа, имеющего ЭГО. Я об этом писал здесь: <http://lc.kubagro.ru/aidos/aidos96/2.htm> раздел 2.5.3. Но это не страшно, т.к. этого почти никто не знает.

Кроме того, полного преодоления ЭГО представить себе не может ни одно существо, имеющее ЭГО, тем ни менее это не только возможно, но и является перспективой развития всех этих существ.

Когда кто-либо ставит цель достичь Освобождения, то этим самым он создает одно из основных препятствий на пути его достижения, т.к. сама цель, как инструмент упорядочения деятельности, является атрибутом существ с ЭГО.

На самом деле существо, имеющее ЭГО никогда не поставит себе цель его полного преодоления, а лишь частичного, что его вполне устраивает, т.к. как это ни парадоксально, но действительно цель достижения высшего ставится обычно для достижения каких-либо благ, которые являются таковыми с точки зрения более низкого эволюционного состояния ("эффект 100 мороженных"). В этом действительно состоит определенная "корысть" в достижении ВФС, которая, однако, как показывает опыт, совершенно не играет роли, т.к. когда человек действительно достигает ВФС он просто или забывает про свои детские цели или просто может снисходительно улыбнуться по их поводу и идти мимо них мимо и дальше.

Альтернативные планы реальности и ВФС взаимосвязаны, т.к. различные формы сознания являются оптимальными для осознания различных областей реальности.



Что я понимаю под ЭГО и его преодолением достаточно подробно описано в моих работах. Поэтому на этом останавливаться не буду.

Этот ответ я написал здесь, т.к. доступ на форум "Сознание" мне закрыт после того, как я поместил там свой ответ. Я зарегистрировался заново под ником LC, но еще не пришло письмо с ссылкой для активизации от администратора. Если придет - этот ответ я повторю и там. Может быть кто-нибудь процитирует его там.

В целом я хотел бы сказать, что обсуждение на форуме "Сознание" считаю вполне нормальным и довольно интересным. Непонятно только почему участники все время сбиваются с аргументированного обсуждения каких-то вопросов на обсуждение друг друга и пикетирование. Правда это не мой вопрос, т.к. в чужой монастырь со своим уставом не лезут. По-моему, там все нормальные, умные, симпатичные люди, многие умеренные опытом, и даже опытом в ВФС, так что это их не красит. У нас тоже здесь так было. После того как я это пресек, форум почти заглох. Возникает вопрос: "Неужели для постижения Истины необходимо все время разогревать страсти и поддерживать скандальную атмосферу жареных фактов, наездов пикетирования и т.п."

Таким образом, возникает два вопроса:

1. "В чем состоит смысл достижения ВФС?"
2. "Является ли корысть движущим стимулом достижения ВФС?"

Ответ на 1-й вопрос.

Смысл может быть:

- с точки зрения человека, решающего достигать ВФС или нет;
- с точки зрения человека, достигшего ВФС;
- с точки зрения человека, наблюдающего все это со стороны.



Первый смысл на самом деле является неадекватным. Примерно как когда ребенок думает: "Вот я вырасту и тогда куплю себе 100 мороженных и все их съем" ("эффект 100 мороженных"). Этот смысл вполне корыстен: "Вот достигну ВФС, буду знать будущее и смогу выиграть миллион на рынке FOREX".

Но второй смысл, полностью перекрывает (снимает) первый. Когда человек уже реально достигает ВФС он или вообще не вспоминает о том, для чего собирался их достигать, или вспоминает, но относится к этому как детским заблуждениям. Я называю эту ситуацию "эффект 100 мороженных".

А тот, кто наблюдает за всем этим со стороны вообще ничего не может понять, что это за ВФС, ОС, ФТ, МТ, МС и прочая белиберда и о чем вообще весь этот сыр-бор.

Ответ на 2-й вопрос.

Является на первых этапах, но затем она скорее становится тормозом, т.к. основа для этой корысти преодолевается по мере продвижения к ВФС.

И еще. Я думаю, что **сущность ЭГО состоит в ошибочном отождествлении себя с тем, что в действительности тобой не является, прежде всего с внешними структурами, которые я называл "тело проявления" (физическое, астральное, ментальное) или "слои жемчужины"**.

Обобщая вышесказанное, можно сказать, что обычно люди хотят достичь ВФС ради получения преимуществ в достижении целей, которые они поставили в НФС (низшие формы сознания). Как они предполагают, эти преимущества могут быть обеспечены за счет применения сиддхи (волшебных сил, сверхспособностей), которые появляются при достижении ВФС. Но сами такие относительно "низшие цели" препятствуют достижению ВФС, т.к. эти формы сознания представляют собой преодоление привязанности к физическому миру и физи-



ческому ЭГО, а подобные цели как раз и представляют собой эту привязанность.

Применение возможностей ВФС для достижения целей НФС - это черная магия.

Самыми яркими примерами подобных целей являются: достижение богатства, власти, военной мощи, удовлетворение потребностей физического и астрального уровней строения человека (похоть, чревоугодие). Таким образом, применение возможностей ВФС для достижения этих целей - это черная магия. Точно также черной магией является служба людей в ВФС в полном подчинении людей в НФС, если при этом возможности ВФС используются для достижения целей, которые ставят начальники в НФС.

Л.Н.Толстой говорил, что жизнь человека можно уподобить преодолению реки на лодке. Если Вы хотите пристать к определенному месту на другой стороне реки, то грести нужно выше этого места с учетом того, что течение реки сносит лодку. Так и с достижением ВФС, которые можно уподобить пристани на другой стороне реки: достичь их можно только в том случае, если ставить цели более высокие, чем могут быть достигнуты в этих формах сознания. Это значит, что цель может не только вести вперед и вверх, но и ограничивать это движение: невозможно поднять на определенную высоту, если ставится более низкая цель.

Но такие высокие цели невозможно поставить "специально", прочитав и поняв этот текст. Они должны быть действительно важными для человека, который должен стремиться к ним всем сердцем и это сердце должно быть простое и чистое, "как у ребенка", чуждое всяких интриг, тем более с Высшим. Если такие высокие цели есть, то выражаясь терминами КК можно сказать, что "правильное намерение сформировано". В Христианстве святой Серафим Саровский подобное напряженное Духовное усилие называл – "стяжание Славы Божьей"



("Царство Божье силою берется"), а в Исламе аналогичное понятие обозначалось термином "Джихад", хотя сейчас смысл этого термина искажен и сужен до военного усилия.. Получается, что ВФС достигаются сначала на уровне целей и намерения, и лишь затем на уровне возможностей их реализации, которые как раз и предоставляют ВФС.

Если человек достиг ВФС то как правило он или вообще забывает про цели НФС, которые себе ранее ставил, либо начинает относиться к ним со снисходительной улыбкой, как к детским и несерьезным. Точно также взрослый относится к детской мечте: "Когда вырасту большим куплю 100 мороженных и съем!" ("эффект 100 мороженных"). Если же он стал пользоваться возможностями ВФС для достижения целей, которые были у него в НФС, то этим самым он подрывает основу существования этих ВФС и они, вместе с их возможностями, в этом случае сразу или постепенно утрачиваются. Если же он движется вперед и дальше, то получает при МС полную власть над физическим миром. Но при этом без отрицательных последствий он эту власть может использовать только не для себя (развития ЭГО) и не для достижения целей, лежащих в физическом и астральном планах, а только для преодоления ЭГО и целей, лежащих в более высоких планах. Это прежде всего Духовные цели.

Поэтому основной закон техники безопасности при ВФС можно сформулировать так: "Возможности ВФС без отрицательных последствий для человека могут быть применены только для достижения Духовных целей, общего блага и преодоления ЭГО. Применение возможностей ВФС для достижения личных целей, способствует росту и укреплению ЭГО, является опасным и влечет за собой отрицательные последствия для человека ("обратный удар"). Эти отрицательные последствия наступают не в качестве наказания в силу действия некоторых структур на высших планах реальности, наподобие проку-



ратуры, суда и системы исполнения наказаний, хотя и такие есть и работают, а наступают просто в силу действия законов природы, действующих на высших планах реальности". Совершенно аналогично, когда мать говорит ребенку: "Не тронь горячей печки - будет вава!", то если он все же не послушает и тронет, то вава будет не потому, что нашла мама, а потому, что печка горячая.

Когда люди в НФС смотрят на то, как применяют свои возможности люди в ВФС, то они не могут их понять и одобрить и считают их по крайней мере "странными", "чужаками", "не от мира сего" (хотя последнее в общем-то так и есть). Они говорят примерно так: "Вот если бы я имел такие способности, уж я не стал бы разменивать на всякую ерунду (т.е. Духовные ценности), уж я бы нашел, как их разумно (естественно, с точки зрения НФС) применить!" Но парадокс состоит в том, что такие способности не могут быть достигнуты с такими мыслями. Этот закон природы профессор А.С.Ромен примерно в 1968 году назвал "эволюционный блок".

Но находятся и такие хитрецы в НФС, которые самонадеянно думают, что они могут обмануть саму природу. Такие, прочитав подобные тексты, думают: "Ладно, раз нельзя достичь ВФС с таким намерением, сформирую другое и достигну, а уж когда достигну - уж тогда я развернусь". Подобные рассуждения на некоторое время могут сработать - но это прямой путь в Ад. Такие поднимаются вверх только для того, чтобы затем пасть еще ниже, чем они были. Если пилот с помощью рулей высоты направляет самолет вниз, то самолет опустится, и здесь остается надеяться только на то, что посадка будет мягкой, но для рассматриваемой категории граждан надежд на это на самом деле довольно мало, и тем меньше, чем с большей высоты они опускаются.



8. МЕТОД ПЕРЕХОДА ИЗ ФИЗИЧЕСКОГО СОЗНАНИЯ В АСТРАЛЬНОЕ, А ИЗ НЕГО В МЕНТАЛЬНОЕ И БУДДИЧЕСКОЕ (ФС – ДАС – АС – ФС – МС – АС – БС). ХАРАКТЕРИСТИКА НОРМАЛЬНЫХ ФОРМ СОЗНАНИЯ

Рассмотрим метод перехода из физического сознания – ФС в астральное – АС, а из него в ментальное – МС. Этот метод разрабатывался и совершенствовался автором на основе метода, сообщенного автору в 1968 году дедом – психотерапевтом Иваном Дмитриевичем Смирновым (левое фото, Солнечногорск, примерно 1955 год) в ряде писем, которые писала под его диктовку бабушка - Мария Саввишна Варакина (левое и правое фото), а также на основе собственных исследований, в том числе в измененных формах сознания и литературных данных в период 1968 – 1990 годов. Правая фотография (на которой есть и я), сделана в месте слияния Оки и Москвы-реки примерно в тот период, когда были проведены основные эксперименты по исследованию высших форм сознания (1968-1972 годы), некоторые из которых описаны ниже в разделе 26 данной работы.



Этот метод имеет модификации, которые по приведенной классификации можно отнести к психологическим и микросоциальным методам. По ходу изложения данного раздела мы будем постоянно пользоваться без специальных ссылок "Диаграммой состояний и переходов сознания человека в эволю-



ции" (Приложение №1), а также памятками "Развитие сознания как преодоление ЭГО" (Приложение №2) и "Опорные пункты развития сознания по пути: ФС → ДАС → АС → МС" (Приложение №3).

8.1. ФИЗИЧЕСКОЕ СОЗНАНИЕ

ФС (бодрствование) – исходное состояние. Человек осознает себя как ФТ (физическое ЭГО), а среду – как ФО. Это и есть содержание области относительно–объективного и область Реальности, доступная для проявления человека в ФС. Возможности человека в ФС определяются тем, что он отождествляет себя с ФТ, которое представляет собой вещественный, классический макроскопический объект, позволяющий воздействовать только на аналогичные ФО. Человек при ФС действует на физическом уровне Реальности из своего ФТ как из некоторого центра, локализованного в метрическом пространстве и времени.

Интервал настоящего у людей при ФС составляет по данным Б.И.Цуканова (Природа, 1989, N 4) от 0.7 до 1.1 секунды и отличается у людей с разным темпераментом:

- холерики : от 0,7с до 0,8с;
- сангвиники : от 0,8с до 0,9с;
- меланхолики : от 0,9с до 1,0с;
- флегматики : от 1,0с до 1,1с.

Темп обработки информации при ФС ограничен скоростью воспроизведения физическим телом того языка, который осознается и на котором ведется обработка (например, темп внутренней речи).



8.2. ПЕРЕХОД В СОСТОЯНИЕ СНА СО СНОВИДЕНИЯМИ

Преодолеть все ограничения, связанные с ФТ можно только разорвав отождествление с ним, т.е. изолировав сознание от него, видоизменив сознание таким образом, чтобы ФТ не осознавалось. Это похоже на задачу "не думать о белом медведе", но даже еще более усложненную тем, что ЛЮБОЕ ВОСПРИЯТИЕ ФИЗИЧЕСКИХ ОБЪЕКТОВ ПРИ ФС ВОЗМОЖНО ТОЛЬКО С ПОМОЩЬЮ ФИЗИЧЕСКОГО ТЕЛА И ЯВЛЯЕТСЯ ПРЯМЫМ НАПОМИНАНИЕМ О НЕМ И ВОЗВРАТОМ СОЗНАНИЯ К НЕМУ. Т.е. восприятие ФО как якорями приковывает сознание к ФТ. И из всех этих якорей самые прочные для женщин – дети, секс и чувство собственности, для мужчин – чувство собственности, секс, дела, а для обоих – чувство собственности на свое ФТ и его жизнь. ПОЭТОМУ ИЗОЛИРОВАТЬ ФИЗИЧЕСКОЕ СОЗНАНИЕ МОЖНО ТОЛЬКО ОДНОВРЕМЕННО И ОТ ФИЗИЧЕСКОГО ТЕЛА, И ОТ ФИЗИЧЕСКИХ ОБЪЕКТОВ. Для этого есть три способа:

- * переход в состояние сна со сновидениями (парадоксальная фаза), т.е. дофизическое астральное сознание – "ДАС";

- * искусственная подача на ВСЕ органы восприятия ФТ белого шума нейтральной интенсивности (метод сенсорной депривации Дж.Лилли);

- * создание мощной психологической установки на абсолютное безразличие ко всему, имеющему отношение к ФТ и ФО. В результате весь физический уровень Реальности начинает восприниматься человеком по сути так же, как белый шум. (Имеются исторические аналоги).

Мы рассмотрим только первый способ, т.к. он наиболее естественный и как бы предусмотрен для этих целей самой природой; второй же метод требует специального оборудования (ванны с водой специального состава и температуры, виброосве-



тошумоизоляция, генераторы белого шума для органов восприятия и т.д.); третий же неприемлем для нас по принципиальным соображениям, что, тем ни менее, не мешает использовать его на определенных этапах в качестве технического приема, имеющего временное действие.

Итак, всем известно, что перейти в состояние сна со сновидениями не проблема. Мы это проделываем в среднем 5 раз каждую ночь, а иногда (если повезет) и днем. Если же надо перейти в это состояние в заданное время, то можно использовать уменьшенную дозу снотворного, аппарат "электросон" или любую подходящую методику усыпления, применяемую в психотерапии, но тщательно освобожденную от каких бы то ни было внушений и установок, особенно связанных с нарушением способности принимать самостоятельные решения, универсальной активности и свободы воли усыпленного. Можно применять эти способы в сочетании, но обычно достаточно обычных методик усыпления. Не нужно смешивать это с гипнозом, т.к. в данном случае важно лишь само состояние сна, а не то, каким способом оно получено.

При переходе человека в ДАС происходит функциональное и пространственное РАЗДЕЛЕНИЕ физического и астрального тела (в АТ находятся и все остальные). Этот процесс имеет три стадии, которые можно установить по виду каталепсии:

- * легкая каталепсия (поднятая рука после небольшой паузы бессильно падает);

- * восковидная каталепсия (пальцам, руке, телу можно придать разные причудливые положения как восковой фигуре, и они сохраняются);

- * тетаническая каталепсия (самопроизвольно или "по подсказке" возникают простые периодические движения: вращение головой, покачивание руками, и др., которые сохраняются. Это можно наблюдать на сеансах В.М.Кашпиrowsкого).



Взаимосвязь состояния ФТ с положением АТ в пространстве позволяет ввести понятие "зоны каталепсии" (С.Мульдон, Х.Каррингтон, 1968 г.). Последовательное прохождение АТ через вложенные друг в друга (как матрешки) слои зоны каталепсии переводит и само АТ, и ФТ в состояния каталепсии соответствующих видов. Размер зоны каталепсии зависит от уровня развития сознания: от максимального при ФС (до нескольких километров) он сокращается при АС (от сотен до 2–3 метров). При ментальном сознании (МС) зона каталепсии отсутствует. Когда АТ находится в каком-либо слое зоны каталепсии, оно все целиком сковано соответствующим видом каталепсии и практически не подчиняется сознанию, которое начинает меркнуть. При выходе АТ за зону каталепсии происходит переход человека в стадию сомнамбулизма, при которой свободно и полно реализуются галлюцинации (сны), как положительные, когда он видит то, чего на самом деле нет, так и отрицательные, когда он наоборот не видит того, что на самом деле есть.

Итак, СОСТОЯНИЕ СНА СО СНОВИДЕНИЯМИ (ДАС) СОВЕРШЕННО ЕСТЕСТВЕННЫМ ОБРАЗОМ ПОЛНОСТЬЮ ИЗОЛИРУЕТ СОЗНАНИЕ ЧЕЛОВЕКА И ОТ ФИЗИЧЕСКОГО ТЕЛА, И ОТ ФИЗИЧЕСКИХ ОБЪЕКТОВ, НО ЕГО ЭВОЛЮЦИОННЫЙ СМЫСЛ СОСТОИТ В ВОЗВРАТЕ К ОСОЗНАНИЮ ФО БЕЗ ИСПОЛЬЗОВАНИЯ ФТ.

8.3. СОН СО СНОВИДЕНИЯМИ, КАК ДОФИЗИЧЕСКОЕ АСТРАЛЬНОЕ СОЗНАНИЕ

ДАС–6.6: человек ни в какой, даже ошибочной, форме не выходит за пределы своих сновидений и полностью находится "в плену у них", т.е. вообще никак не оценивает свое состояние. Это "тупой", "животный" сон. Сны в этом состоянии нецветные, нечеткие и плохо запоминаются.



ДАС–6.5: у человека пробуждается представление о себе, своем состоянии и окружающем, хотя первоначально и совершенно неадекватное, взятое "на прокат" у ФС. Человек в этом состоянии сознания не осознает, что он спит и совершенно спокойно (пассивно) без тени сомнения считает, что он бодрствует, т.е. ему снится, что он бодрствует. Таким образом он уже оценивает свое состояние, но совершенно не адекватно. (Сфера субъективного полностью замкнута на физическом уровне Реальности, что не позволяет сопоставлять его с астральным). Соответственно, "за себя" человек принимает образ (галлюцинацию) ФТ, а за физическую среду – образы ФО, которые связаны с действительными ФТ и ФО в лучшем случае за счет памяти, воображения и законов ассоциации (одеяло сползло – снится, что идешь по воде или снегу и т.п.). "Образ–Я" в этом состоянии можно сказать реликтовый, сохранившийся без изменений от ФС и вполне адекватный ему, но совершенно не соответствующий действительности при ДАС–6.5. Своего же адекватного "образа–Я" в ДАС–6.5 еще нет, поэтому человек в этом состоянии с точки зрения АС очень напоминает тихо помешанного (ФС–5.6), который галлюцинирует "наяву" и совершенно не отдает себе отчета в том, КТО ОН, ГДЕ ОН И ЗАЧЕМ ОН. Это самый обычный сон, который, откровенно говоря, чаще всего бывает у большинства из нас.

ДАС–6.4: человек осознал, что он спит, т.е. он сопоставил (путем противопоставления) свое существование с существованием физического сознания и физических объектов, т.е. с существованием бодрствования в физическом сознании. (Сфера субъективного захватывает и физический, и астральный уровни Реальности) и это его эмоционально затронуло, взволновало (область субъективного "накрывает" свое астральное тело), но мысль его еще не пробудилась (сфера субъективного не касается ментального уровня) настолько чтобы понять грандиозные возможные последствия этого. И он не находит ничего лучше-



го, чем устраивать себе "видеосалон", управляя вполне сознательно своими галлюцинациями, в том числе своим "образом-Я", который, однако, остается без изменений. Таким образом, хотя в этом состоянии человек уже и понял, что это сон (сопоставил его с бодрствованием), однако он еще не понял, что сон — это галлюцинации (т.е. не сопоставил галлюцинации сна с адекватным восприятием астрала). Качество изображения улучшается.

Примечание: Чем же определяется содержание галлюцинаций? Галлюцинирующий человек видит себя в той воображаемой обстановке, которая могла бы быть причиной именно тех ощущений, которые он действительно испытывает в момент наблюдения этих галлюцинаций. Т.е. галлюцинации являются иллюзорным объяснением реальных ощущений. Сами же ощущения могут иметь различное происхождение, т.е. могут быть вызваны как прошлыми, настоящими и будущими событиями как на физическом уровне Реальности, так и на астральном и других. Поэтому, вообще говоря, в сновидениях отражается все многообразие взаимодействий человека со средой на различных уровнях Реальности.

Давайте здесь немного "переведем дыхание" и рассмотрим несколько связанных с нашим основным изложением интересных и важных "ответвлений". Мы и далее будем поступать аналогичным образом.

В Германии и США разработано несколько методов перехода в состояние "управляемого сна" (см. список литературы). Пауль Торай предпочитает метод "Критического вопроса". По этому методу Вам необходимо днем как можно чаще СЕРЬЕЗНО задавать себе вопрос: "Я вижу сон или я бодрствую?", а затем так же серьезно стараться найти обоснованный ответ на этот вопрос, подбирая различные аргументы. Надо делать это и непосредственно перед сном, и даже уже засыпая. За счет всего этот вопрос скоро переносится и в состояние сна, т.е. скоро Вы



приучитесь задавать его себе и в состоянии сна. А это является важнейшей предпосылкой для осознания сна и открывает дорогу для Вашего продвижения вперед по описанным далее ступеням развития сознания.

Как советует Сильван Мульдон, можно практиковаться в засыпании с сохранением сознания. Вы можете вообразить себе определенную картину, которая при засыпании станет Вашим сновидением. В тот момент, когда это происходит, необходимо "войти в собственное сновидение", т.е. осознать себя в этой воображаемой картине. После этого надо сразу попытаться увидеть не воображаемые картины, а то, что за ними скрывается — т.е. Реальность.

Перспективной, на взгляд автора, является и возможность использования для осознания сна внушения (в т.ч. и наяву) с отсроченной реализацией, т.е. так называемого постгипнотического внушения. Причем реализация действия, которое задается в внушении происходит либо через заданное время, либо в условиях, когда имеет место определенная оговоренная в внушении ситуация. Например: "Когда Вы в очередной раз будете видеть сон со сновидениями, Вы внезапно осознаете, что видите сон и у Вас возникнет желание, подкрепленное пониманием, что необходимо убрать галлюцинации и увидеть Реальность, т.е. перейти в астральное сознание. И вы не откладывая и не лентясь приметесь за реализацию этой программы..."

ВНИМАНИЕ! НИЖЕСЛЕДУЮЩЕЕ ЧРЕЗВЫЧАЙНО ВАЖНО!

Но наиболее просто и эффективно (как это делал автор, следуя сообщенным ему еще в детстве методикам) просто сообщить спящему используя рапорт, что он находится в состоянии сна и предложить ему убрать галлюцинации и увидеть адекватно, где и в каком состоянии он находится. Эта рекомендация по сути совпадает с методом Великого Учения Бардо Тёдол. В настоящее время Стивеном Лабержом из Стэнфордско-



го университета (USA) создано несколько вариантов компьютерных систем (DreamLight, NovaDreamer), которые автоматически определяют момент начала сновидения и просто сообщают человеку непосредственно в состоянии сна, что он спит с помощью специального условного сигнала (вспышки света определенных цветов) или даже на вербализованном уровне.

Необходимо также упомянуть о признаках сна, по которым спящий человек может определить, что он находится в состоянии сна.

Многочисленные детально разработанные и проверенные на практике высокоэффективные методы осознания сна приводятся в фундаментальной работе Стивена Лабержа и Ховарда Рейнголда "Исследование мира осознанных сновидений", которая заслуживает самой высокой оценки (Изд-во Трансперсонального Института, М., 1995, 290с.). С точки зрения автора, исследования и разработки Стивена Лабержа и его коллектива страдают лишь одним "недостатком" (и то, если это вообще можно считать это недостатком): осознанный сон по-видимому, рассматривается ими практически как самоцель, тогда как для автора, – это всего лишь одна из ступеней на пути к астральному сознанию и к более высоким формам сознания, хотя, конечно, одна из первых и наиболее трудных ступеней. Автор считает, что лишь в этом контексте может быть осмыслено и по достоинству оценено состояние осознанного сна. Однако о высших формах сознания и всех вопросах, связанных с ними, у С.Лабержа практически ничего не упоминается (по крайней мере в данной работе). Возможно это связано с его строгой научной позицией или с вопросами "научной этики" (ученые чаще всего не заявляют о полученных ими результатах, если сами со всей тщательностью не убедятся в их достоверности).

ДАС–6.3: человек не выходит из состояния сна и продолжает видеть сон, но у него пробуждается бесстрастное, ясное и



четкое логическое критическое мышление, подвергающее анализу это состояние сознания. Чисто логически человек вспоминает и начинает абстрактно, формально понимать, что у него есть где-то на кровати ФТ, и что существуют реальные ФО, а то, что он до этого принимал за них представляет собой продукт фантазии и воображения, т.е. сны, галлюцинации. Это означает, что человек сопоставляет (т.е. противопоставляет) свое состояние уже не только с существованием бодрствования, как в предыдущем состоянии, но и с существованием состояния сознания подобного сну, но лишеного иллюзий (т.е. по существу с бодрствованием, но в астральном сознании). Причем, в этом состоянии галлюцинации достигают большой красочности и яркости и все как бы пронизаны светом, как слайды. Запоминаются такие "слайды" надолго и в мельчайших деталях. "Образ-Я" теряет жесткость, унаследованную от ФС, частично адаптируется и становится более адекватным состоянию: можно например увидеть, как ты летишь над прекрасной местностью, но это тоже будет галлюцинация. Понимание своего состояния ясное, четкое и полное, однако оно до такой степени является формальным, пассивным и не действенным, что человек способен подробно растолковывать все это (включая и эту фразу) во сне кому-то, кто ему приснился, и у него не появится и намек на то, чтобы СДЕЛАТЬ ИЗ ЭТОГО ПРАКТИЧЕСКИЕ ВЫВОДЫ И НЕ ОТКЛАДЫВАЯ НИ НА МГНОВЕНИЕ ПРИМЕНИТЬ ИХ ПО ОТНОШЕНИЮ К САМОМУ СЕБЕ. Он так и не выходит из "видеосалона" с гордостью ПОНИМАЯ, что возможность управления галлюцинациями ПОДТВЕРЖДАЕТ правильность понимания им своего состояния.

Примечание №1: В этой связи возникают следующие фундаментальные логические и философские проблемы (мы их сформулируем в той форме, в которой они возникли в беседе автора с молодым краснодарским психологом И.В.Лайером.



Подобными проблемами занимались многие выдающиеся философы прошлого: Беркли, Декарт, Паскаль, Спиноза и другие):

* А не может ли человеку присниться, что он находится в определенном состоянии сознания, например, что он бодрствует или что он вообще не засыпал? Если да, то этот человек, видящий подобные сны, может думать, что он страдает бессонницей, хотя в действительности он страдает лишь специфическими сновидениями, в которых ему снится, что он не спит. Такого рода сновидения будем называть "сновидениями иного состояния" (СИС).

* Могут ли в распоряжении человека, находящегося в состоянии сновидения иного состояния, быть какие-либо методы идентификации своего состояния? Может ли ему присниться, что он не наблюдает никаких признаков сна (по которым он мог бы определить, в каком состоянии он находится), а наблюдаются только признаки определенного иного состояния сознания, например, бодрствования, или астрального сознания? На практике встречаются анекдотичные случаи, когда человека переводят в астральное сознание, он ходит по комнате в астральном теле и при этом не может ни полететь, ни увидеть ауры, ни пройти сквозь стену, т.е. вообще не может сделать ничего такого, что возможно только в астральном сознании и невозможно в физическом, и воспринимает все точно также и таким же, как в физическом сознании. Если в этом состоянии человек в упор посмотрит на то место, где лежит его физическое тело, то он там его не увидит. Это явление представляет собой отрицательную галлюцинацию, предохраняющую неподготовленное сознание от психической перегрузки (подобный случай описывает Лапсанг Рампа). После пробуждения такой человек будет убежден, что во время эксперимента он находился все время в физическом сознании и даже вовсе не засыпал. Когда же все ему в один голос говорят, что его физическое тело все время лежало на диване и он ходил в астральном теле, то он



этому совершенно не может поверить и принимает за розыгрыш или даже за издевательство.

* Может ли человеку присниться, что он перешел в другую форму сознания, например, присниться, что он проснулся, или присниться, что он перешел в астральное сознание или даже ментальное? Такого рода сновидения будем называть "сновидениями перехода в иное состояние".

* Если "все это" действительно может присниться, то может быть могут присниться и положительные результаты применения тех или иных методов проверки своего состояния сознания или методов проверки адекватности восприятия при этой форме сознания? Например, может присниться, что Вы видели во сне удаленные события. Потом может присниться, что Вы проснулись и написали письмо с целью проверки того, происходили ли реально (т.е. во время бодрствования) события, виденные Вами во сне. Может присниться, также, что Вы получили положительный ответ на это письмо, подтверждающий реальность виденного во сне. И так далее, и тому подобное... Все это напоминает своеобразную "петлю времени" попавшись в которую, путешественник может забыть из какой параллельной вселенной он родом и искренне думать, что он вернулся, увидев сиреневые облака на перламутровом небе (хотя это может быть так и есть). Короче говоря, присниться действительно может абсолютно все... Но это еще вовсе не означает, что абсолютно все на самом деле нам лишь снится и только снится...

* Если человек обнаруживает, что он спал, только проснувшись, а находясь в состоянии сна ошибался в оценке своего состояния, считая что он бодрствует, то что нам гарантирует, что мы и сейчас (когда думаем, что мы бодрствуем), не ошибаемся в оценке своего состояния (Малкольм)?

* Чем отличается ситуация, когда спящий человек понял, что он спит, от ситуации, когда ему приснилось, что он это понял? Понял ли он на самом деле что-либо во втором случае,



или ему только приснилось, что понял, а на самом деле он так ничего и не понял?

Автор считает, что корректного логического решения вышперечисленных логических проблем не существует. Не будем забывать о том, что наука основывается на аксиомах, достоверность которых вообще говоря неизвестна, и является всего лишь строгим способом получения следствий из этих аксиом. Естественно, достоверность этих следствий, тоже неизвестна, или точнее сказать известно, что она в лучшем случае такая же, как и аксиом. Но это не должно обескураживать. Дело в том, что проблемы неразрешимые логически, вполне могут и должны быть разрешены практически. Гордиев узел должен быть не развязан, а разрублен мечом. Змеи мудрствования должны быть убиты, иначе не пройти к пещере с сокровищами. Ведь в действительности, когда мы бодрствуем, мы не сомневаемся, что бодрствуем, и, как правило, в этом не ошибаемся. Правда в других формах сознания точность самоидентификации состояния сознания ниже... И все же, по-видимому, не следует чрезмерно преувеличивать значение подобных логических проблем... В действительности они имеют скорее научно-академический, несколько абстрактный характер, т.е. на самом деле, слава богу, все проще. Просто человек со временем начинает узнавать в каком состоянии сознания он находится, не применяя для этого каких-либо специальных усилий и методов идентификации. Это похоже на то, как человек со временем начинает узнавать улицы и дома в незнакомом городе и скоро без особых затруднений может попасть в нужное место там, где совсем недавно он мог ориентироваться только по названиям улиц и остановок, номерам домов и другим формальным признакам с помощью специальных путеводителей, наподобие этой книги.

Примечание №2: "По мотивам епископа Беркли".



Представим себе изолированный мозг в среде поддержки жизнедеятельности, непосредственно подключенный к компьютерной системе виртуальной реальности, которая моделирует сигналы на все органы восприятия и модифицирует эти сигналы на основе определенной модели реальности и "двигательной" активности мозга. Пусть эта система создает в этой виртуальной реальности и образ того тела, в котором якобы находится данный мозг, а также моделирует сигналы от взаимодействия этого тела с объектами виртуальной реальности. Сможет ли этот мозг хотя бы в принципе обнаружить, что он попросту говоря плавает в банке обвешанный проводами, соединенными компьютером и InterNet, а не живет как все? А как в действительности живут эти "все", да и вообще существуют ли они как-либо иначе, кроме как в виртуальной реальности? Существует ли какое-либо принципиальное отличие объективной реальности от виртуальной реальности, которое может быть обнаружено субъектом, живущим в этой реальности? Может ли какой-нибудь яйцеголовый монстр из игры Doom-127, в перерывах между смертельными схватками задуматься, откуда возникла эта Реальность в которой он живет? Может ли он догадаться, что эта Реальность не эволюционировала по своим внутренним законам 5 миллиардов лет, как может показаться при поверхностном ее изучении, а была создана коллективом разработчиков во главе с Главным Режисером всего за два года. Что такое вообще говоря мозг? Может ли на физическом плане быть создана другая искусственная опора для серебряного шнура – канала связи с астральным и высшими телами? Если да, то не может ли система виртуальной реальности обеспечивать двухсторонний интерфейс между этим "искусственным мозгом" и физической реальностью, а также между различного типа субъектами виртуальных и физических миров? И не будет ли такая система полным функциональным аналогом физического тела? Конечно будет. В виртуальных мирах может быть



все: возможно вскоре после виртуальных публичных домов, которые уже существуют на западе, будут созданы и виртуальные тюрьмы, наподобие "Лампы Аладдина" (будем надеется, что тоже на западе). Все это означает, что современная компьютерная психотехнология практически позволяет преодолеть барьер между физическим миром и высшими мирами, т.е. позволяет преодолеть иллюзию тождества "Я" и физического тела, но эта же технология может стать и источником новых иллюзорных искаженных миров по сравнению с которыми все предыдущие "находки" человечества в этой области (вроде наркотиков) покажутся просто наивными детскими забавами: наша цивилизация, как блудный сын, сделала еще один шаг к порогу Отчего дома, но и подошла к порогу нового серьезного испытания. Интересно, выдержит ли наша цивилизация это новое испытание, как это иногда бывало раньше, или нет, как это тоже бывало раньше.

ДАС–6.2: возникает идея и убеждение в необходимости применить имеющееся интеллектуальное понимание своего состояния прежде всего к самому себе с целью **ОСТАНОВИТЬ** поток галлюцинаций о себе и окружающем, **ВЫЙТИ** из этого потока, убрать галлюцинации и **УВИДЕТЬ РЕАЛЬНОСТЬ**, т.е. физические и астральные объекты, и себя как астральное тело. (СМ. К.Кастанеда, "Путешествие в Икстлан").

ДАС–6.1: практическая реализация этой цели, идеи, убеждения путем волевого усилия. Галлюцинации при этом могут исчезнуть мгновенно, открыв за собой **ФО** и **АО** во всей полноте, но это может происходить и как процесс (причем с переменным успехом, аналогично "перетягиванию каната"). Во втором случае галлюцинации теряют красочность, блекнут и несколько неожиданно вдруг становятся полупрозрачными, прямо сквозь них начинают проглядывать физические и астральные объекты, которые далеко не такие красочные, как галлюцинации, но зато **ПАХНУТ РЕАЛЬНОСТЬЮ**. Это **ОЧЕНЬ** по-



хоже на ситуацию, когда человек заглядывает с освещенной Солнцем улицы в окно темной комнаты и на стекле ярко отражаются внешние предметы и не дают ничего рассмотреть. Но если подходить ближе к окну, то отражения постепенно блекнут и сквозь них проглядывает обстановка комнаты. Если подойти к окну вплотную и прислонится к нему, то будет отлично видно все, что в комнате. Но возможность галлюцинаций еще остается, т.к. наблюдатель лишь заглядывает в комнату, но он еще не в ней и перед ним стекло, на котором при желании можно где-то сбоку заметить и внешние отражения – галлюцинации. Если вслед за галлюцинациями человек уничтожает и их возможность ("разбить стекло"), то он переходит в астральное сознание, в состояние АС–4.4.

Из вышесказанного следует способ перехода из осознанного сна (ОС) в Астральное сознание (АС):

1). Для перехода из ОС в АС нужно не мысленное усилие, а чисто волевое усилие, которое состоит в попытке разглядеть за светящейся поверхностью сновидческого слайда едва проглядывающую сквозь него (или вообще не проглядывающую) достаточно серую реальность, точнее даже контуры реальности. Дело в переносе внимания и перефокусировке зрения на "задний план" за поверхность слайда.

2). Когда это начинает удаваться - яркость слайда уменьшается и реальность становится видно лучше. Становится очевидно в буквальном смысле, что находишься как бы внутри мыльного пузыря и принимаешь изображения на его поверхности за реальность. Дальше "нужно вылупиться" из этого пузыря, т.е. пройти самому за его поверхность к реальности. Таким образом, сначала надо перенести внимание и фокусировку зрения "за слайд" и сфокусировать их на реальности, а потом перенести за слайд к реальности и центр самосознания.



Пример подобного перехода описан в этой книге в разделе 26.2.

Здесь уместно привести аналогию с одним эпизодом из греческого мифа о Ясоне и Медее. Когда Ясон кинул каменную глыбу в самую гущу наступавших на него воинов, выросших из зубов дракона, (которые он, кстати, сам и посеял), – их стройные ряды вдруг нарушились, между воинами возникла страшная неразбериха и они перебили друг друга, оставив Ясона одного и в покое. Подобно тяжелой каменной глыбе критическое мышление и излагаемые на этих строках знания, попадая в подсознание человека и активизируясь в нем приводят к тому, что для человека становится очевидной взаимная несогласованность галлюцинаций, что позволяет осознать их именно как галлюцинации, а не состояние бодрствования, и, в конечном счете, приводит к самоуничтожению иллюзий (подобно воинам из зубов дракона) и галлюцинаций, и к переходу в более адекватные формы сознания.

Однако, если в состоянии сна присутствует галлюцинация, состоящая в том, что человек не может по своей воле силой своего сознания изменять то, что он видит вокруг себя, то тогда у спящего не будет способа отличить свой сон от бодрствования в физическом сознании и галлюцинации сна от физической реальности, тогда галлюцинации становятся неотличимыми от физической реальности. Забегая вперед (а именно: – до описания телекинеза в ментальном сознании) скажем, что возможность управлять физическими объектами силой своего мышления и сознания без применения физических усилий означает только одно: – физическая реальность принципиально ничем не отличается от галлюцинаций, которые мы осознаем в состоянии сна. Таким образом при ментальном сознании преодолевается осознание физической реальности, как независимой от сознания, "т.е. существующей вне и независимо от сознания,



данной ему в ощущениях" и т.п. вербальный бред физического сознания, теоретически оформленный в учениях вульгарного материализма. Становится предельно очевидным, что понятие "материи", как совершенно не зависящей от сознания, является чистой абстракцией и имеет "право на существование" только при низших формах сознания, от которых она и действительно практически независима. Точный ответ на сложившуюся в этой связи мировоззренческую ситуацию дан автором в естественнонаучной постановке основного вопроса философии и предложенной естественнонаучной методологии его решения. Здесь же мы отметим лишь, что по-видимому, так называемая "физическая реальность" в принципе не менее "психична" – чем галлюцинации сновидений, и галлюцинации не менее "физичны", чем сама "физическая реальность" (это подтверждается и возможностью фотографирования галлюцинаций и других образов методами психографии, а также существованием дистанционной перцепции, ретрогнции, прекогнции, возможностью наблюдать чувства и мысли как объекты в соответствующих формах сознания и т.д.). Когда спящий осознает, что он видит сон и что сон – это галлюцинация, и начинает управлять развитием событий в сновидении силой сознания – то это ничем принципиально не отличается от телекинеза в физическом сознании, т.к. в обоих случаях мы имеем место с прямым воздействием сознания на материю, только сами формы материи при этом разные и обладают "различной степенью пластичности", а именно: физическая материя менее пластична, чем астральная. По сути дела это означает, что понятие материи, как и остальные интеллектуальные понятия, представляет собой не более, чем абстракцию, и как любая абстракция, это понятие имеет свою ограниченную область применимости. Аналогично, абстрактное понятие материальной точки весьма плодотворно в некоторых элементарных физических моделях, однако ведь никто всерьез не считает, что мир действительно



состоит из материальных точек. Подобные идеи подробно развиваются Робертом Г.Джаном и Брендой Дж.Данн в работе "Границы Реальности" (Роль сознания в физическом мире).

Существует еще одна очень интересная и глубокая интерпретация этого процесса перехода ЧЕЛОВЕКА (бодрствующего в ФС) в АС из ДАС. Дело в том, что ДАС, т.е. сон со сновидениями ЧЕЛОВЕКА, во многих отношениях тождественно состоянию сознания высших животных (обезьяны, собаки и др.) **ВО ВРЕМЯ ИХ БОДРСТВОВАНИЯ**: такие животные **СОЗНАТЕЛЬНО ОРИЕНТИРУЮТСЯ** фактически не в мире физических (классических, макроскопических) объектов, а в мире вызванных ими ощущений, или, в лучшем случае, в мире образов этих объектов.

Свое физическое тело животные также не осознают как физический объект и отождествляют себя с совокупностью ощущений от физического тела, с его чувственно – эмоциональным отражением в форме образа, если он формируется. Таким образом животные **НЕ ВЫХОДЯТ ЗА** пределы своих ощущений и чувственно – эмоциональных **ОБРАЗОВ** к физическим объектам, которыми они порождаются. Поэтому объект осознается животным как существующий только тогда, когда он непосредственно воспринимается, т.е. с ним существует "сенсорный контакт". Когда же объект скрывается, например за непрозрачной преградой, то животное осознает это как "исчезновение" объекта. Когда объект вновь появляется из-за преграды, то для животного это уже совершенно новый, хотя и аналогичный объект.

В качестве примера приведем известный эксперимент по исследованию способности к экстрополяции у птиц. По комнате по кругу медленно едет тележка с зернышками. За тележкой "по пятам" идет основательно проголодавшаяся курица и клюет из нее зернышки. Когда тележка с зернышками заезжает в непрозрачный тоннель, то курица сразу же совершенно теряет к



ней всякий интерес и начинает бродить по комнате можно сказать случайным образом, пытаясь найти зернышки на полу. Когда тележка вновь появляется из тоннеля, то курица замечает ее не сразу, а когда замечает, то, естественно, бежит к ней и начинает клевать. И эта картина повторяется снова и снова без особых изменений. Совершенно иначе в аналогичных условиях ведет себя ворона: как только тележка с кормом скрывается в тоннеле, ворона моментально бежит к другому его концу и дожидается тележку там, нетерпеливо заглядывая внутрь тоннеля. Если бы эти птицы были философами и могли обосновать свое поведение "умными" рассуждениями: то наверняка курица развила бы философскую систему, в которой бы объявлялось, что одни тележки с кормом периодически бесследно исчезают в одной "черной дыре", тогда как совершенно другие, хотя и довольно похожие тележки также периодически возникают из другой "черной дыры". Для "куриных философов" прекращение восприятия объекта, т.е. прямого сенсорного контакта с ним, означает прекращение его существования. Подобно этому и люди с куриными мозгами думают, что если они не видят чего-либо, то значит его и нет, и наоборот: если видят – значит оно есть. Но мы уже знаем, что в каждом из этих случаев все может быть совершенно иначе... Когда рождается человек, то редко кто узнает в нем кого-то, с кем расстался сотни лет назад... Как можно узнать воплощение другого, когда не помнишь каким был сам в прошлом воплощении...

Таким образом осознание тождества объекта самому себе сохраняется животным только в течение времени непрерывного сенсорного контакта с ним (не является исключением и собственное физическое тело). Все это означает, что как пространство животное осознает только картинную плоскость, т.е. проекцию трехмерного пространства на плоскость восприятия, тогда как третья координата пространства: – "глубина", ориентированная перпендикулярно картинной плоскости, осознается жи-



вотным как время, вернее аналогично тому, что человек в физическом сознании называет временем. Интересно, как же осознается животным то время, которое человеком в физическом сознании (ФС) осознается как время, т.е. "наше время". Дело в том, что для синтеза образа объекта из непосредственно порожденных им ощущений животному требуется значительное время (от нескольких секунд у высших животных до минут и часов у менее развитых; однако более одного дня этот процесс не может продолжаться, т.к. сенсорный контакт с объектом нарушается во время сна животного).

Человек в высших формах сознания может воспринимать наш трехмерный мир, т.е. настоящее, из разных позиций во времени, т.е. из будущего или из прошлого, вследствие чего иногда он воспринимает все "в зеркальном виде" по сравнению с вариантом, воспринимаемым в физическом сознании. Астральный и ментальный уровни Реальности – это и есть то материальное состояние, в котором находятся будущее и прошлое. Причем переход в АС – это выход за пределы настоящего, а переход в МС – возврат в настоящее без ухода из прошлого и будущего. (Подробное и очень удачное изложение связанных с этим вопросов можно найти в разделе "Четвертое измерение" известной работы П.Д.Успенского "Новая модель Вселенной", Изд-во Чернышева, 1993, с.81–126).

У человека в ФС процесс синтеза образа объекта в норме завершается примерно за $1/25$ секунды (этим и определяется частота кадров в кино и видео). Но существуют специальные изображения в которых процесс синтеза образа специально затруднен, тогда и у человека он заметно растягивается во времени (например, игра с изображением сухих деревьев, в ветвях которых надо найти тигра, оленя и т.д. образованных самими ветвями, специальные психологические тесты). Из этого следует, что быстротекущие процессы и явления осознаются человеком в ФС неадекватно (вращающийся пропеллер само-



лета, НЛО, быстропротекающие атмосферные и космические явления, боевые действия Сенсея в состоянии Мон До).

Естественно, в течение времени, необходимого для синтеза образа животным, этот объект скорее всего изменит свою ориентацию по отношению к животному (повернется), либо куда-нибудь переместится и исчезнет из области сенсорного контакта животного, а может и вообще исчезнуть даже с точки зрения обычного человека в ФС, т.е. например, разрушится. Следовательно формирование образа объекта у животного как правило не завершается. Следовательно, в форме образов животное может осознавать только статичные объекты: мебель и планировку комнат, дом, двор, деревья (в основном стволы, т.к. ветви и листья движутся), и т.п. Динамичные явления животным осознаются не в форме образов, а лишь как разрозненные ощущения в движении которых есть нечто "ускользающее и мистическое", т.к. оно не стремится к какому-либо статичному пределу – образу покоящегося объекта.

Академик И.П.Павлов говорил, что обезьяна отличается от человека кроме всего прочего еще и тем, что каждый день начинает заново. В нашей интерпретации это происходит потому, что ночной перерыв сознания нарушает у обезьяны осознание тождества ее тела, т.к. засыпание приводит к "разборке" и угасанию этого образа, созданного за день, т.е. к тому, что она осознает как смерть; утром же синтез образа физического тела начинается заново. Мы могли бы сказать, что человек в физическом сознании отличается от человека в ментальном сознании еще и тем, что каждую реинкарнацию начинает заново. То есть со сменой физического тела и перерыва сознания в посмертных состояниях Бардо у него нарушается осознание тождества "Я", т.к. после смерти происходит разложение физического тела и "разборка" личности, а в процессе и после рождения их новый синтез. Однако человек это не физическое тело или личность, с которыми он себя отождествляет при физиче-



ском сознании. Это становится очевидным при высших формах сознания, когда человек осознает свою непрерывную эволюцию в ряде реинкарнаций. Если бы обезьяна могла сообщить нам свой возраст в своем понимании – она бы выражала его в часах, прошедших с момента пробуждения, хотя человек знает, что ей (т.е. ее физическому телу), например, 2 или 3 года. Аналогично и мы меряем свой возраст в годах, т.к. не помним прошлых воплощений, но когда человек их вспоминает, то для него становится совершенно естественным сказать: "Мне 6370 лет", т.к. он помнит себя на протяжении этого времени.

Динамичные объекты, по-видимому, осознаются животным как живые. Так собака лает на трогающийся автомобиль, хотя не обращала на него внимание, когда он стоял, а лягушка хватается пролетающего комара просто игнорируя неподвижного (биологи это объясняют тем, что она его "не видит"). Да что там говорить, даже в совсем недалеком историческом прошлом некоторые наши прабабушки всерьез думали, что паровозы и автомобили приводились в движение "нечистой силой" прячущейся под капотом, т.е. непосредственно ассоциировали движение и жизнь. Для животных это естественно, т.к. эволюционно они еще не подошли к овладению физическим уровнем Реальности, к физическому сознанию. Человек в состоянии обычного сна со сновидениями (ДАС 6.6 и 6.5) также как и животное принимает чувственно – эмоциональные образы физической Реальности за единственную реальность, которую он правда ошибочно принимает за физическую Реальность, т.е. также как и животные не выходит в этих стадиях сна за образы к порождающим их физическим объектам. ЧЕЛОВЕКУ ЭТО УЖЕ НЕ ДЕЛАЕТ ЧЕСТИ И, по-видимому, ДОЛЖНО ПОЛУЧИТЬ ОДНОЗНАЧНУЮ НЕГАТИВНУЮ ОЦЕНКУ КАК ПЕРЕЖИТОК ЖИВОТНОЙ СТАДИИ ЭВОЛЮЦИИ. Человек, спящий животным сном буквально в большей степени является животным, чем человек в состоянии ясного сна, человек же в



АС можно сказать преодолел в себе пережитки животной эволюции, "вытравил из себя зверя", по крайней мере в этом отношении, т.е. стал человеком не только на физическом уровне реальности, но и на астральном. Таким образом ЧЕЛОВЕК ПЕРЕХОДИТ ИЗ ЖИВОТНОГО СОСТОЯНИЯ В ЧЕЛОВЕЧЕСКОЕ И СТАНОВИТСЯ ЧЕЛОВЕКОМ, КАК РАНЬШЕ ГОВОРИЛИ "РОЖДАЕТСЯ", ПО КРАЙНЕЙ МЕРЕ ДВАЖДЫ: ПЕРВЫЙ РАЗ НА ЗАРЕ ЧЕЛОВЕЧЕСКОЙ ИСТОРИИ И В РАННЕМ ДЕТСТВЕ, КОГДА У НЕГО В СОСТОЯНИИ БОДРСТВОВАНИЯ ФОРМИРУЕТСЯ ФИЗИЧЕСКОЕ СОЗНАНИЕ, И ВТОРОЙ РАЗ, КОГДА ОН (В ИСТОРИЧЕСКОМ И ЛИЧНОМ ПЛАНЕ) АДЕКВАТНО ОСОЗНАЕТ СОН СО СНОВИДЕНИЯМИ И ПЕРЕХОДИТ В АСТРАЛЬНОЕ СОЗНАНИЕ. Несколько забегаая вперед мы можем сформулировать аналогичную мысль и по поводу ментального сознания. С той разницей, что переход в ментальное сознание ЭТО УЖЕ ТРЕТЬЕ РОЖДЕНИЕ ЧЕЛОВЕКА и этот переход происходит тогда, когда человек "вытравливает из себя" не высшее животное, т.е. зверя (даже если он "ласковый и нежный"), а какую-то более древнюю и примитивную животную форму состояние бодрствования которой по форме осознания физической реальности аналогично человеческому сну без сновидений и лунатизму (состояния дофизического ментального сознания – ДМС). ИТАК, РАЗВИТИЕ ЧЕЛОВЕЧЕСКОГО СОЗНАНИЯ НА (ЭТАПЕ ПОСЛЕ ФИЗИЧЕСКОГО СОЗНАНИЯ) МОЖНО РАССМАТРИВАТЬ КАК ПОСЛЕДОВАТЕЛЬНОЕ ПРЕОДОЛЕНИЕ В СЕБЕ ВСЕ БОЛЕЕ ДРЕВНИХ И ПРИМИТИВНЫХ ФОРМ ОСОЗНАНИЯ РЕАЛЬНОСТИ, СВОЙСТВЕННЫХ СОТВЕТСТВЕННО БОЛЕЕ ДРЕВНИМ И ПРИМИТИВНЫМ ЖИВЫМ СУЩЕСТВАМ ИЛИ ДАЖЕ РАСТЕНИЯМ И ОБЪЕКТАМ ТАК НАЗЫВАЕМОЙ "НЕЖИВОЙ ПРИРОДЫ" (СКАЛА, КАМЕНЬ). ПРИ ЭТОМ ЧЕМ ДРЕВНЕЕ ФОРМА СОЗНАНИЯ, ТЕМ ПОЗЖЕ ОНА ПРЕОДОЛЕВАЕТСЯ. Таким



образом человек, не достигший астрального сознания, на астральном уровне является по сути дела животным, т.к. не может сознательно и ответственно действовать в соответствии с принципом свободы воли, человек, же достигший этого сознания, является человеком не только на физическом уровне Реальности, но и на астральном. Аналогично и с ментальным сознанием, и другими, более высокими. В этой связи перед нами раскрывается неожиданно (почему это – "неожиданно") глубокий смысл в Библейской легенде о происхождении человека: в том, что Бог создал тело человека из "праха", глины или чего-то в этом роде. При этом возникла крайне низкая форма сознания, подобная той, которая присуща камню. Когда эта форма сознания будет преодолена – человек будет освобожден и подобно блудному сыну вернется в "Отчий дом". Человеческая душа (монада Духа) самоотверженно преодолевает все преграды на этом тернистом пути и ее возвращение будет не менее трогательным, чем у лососей, возвращающихся по водопадам в горное озеро, в котором они когда то появились на свет божий из маленьких прозрачных икринок.

АССОЦИАЦИИ:

1. Биогенетический закон: человек во внутриутробном развитии и раннем детстве ускоренно проходит развитие своего вида, начиная с одноклеточных (а может быть и более ранних ступеней эволюции "эфирных существ", если иметь в виду и до утробный период);

2. В биологии известно, что наиболее устойчивые признаки имеют наиболее древнее происхождение;

3. Если последовательно снимать слои с лука, то сначала будут сняты самые молодые слои: выросшие первыми будут сняты последними. (В древнем Риме луковица использовалась



не только для укрепления здоровья легионеров, но и рассматривалась как модель Вселенной). В программировании такая структура данных называется "стек". Более поэтическое сравнение – это рост жемчуга по слоям вокруг ядра, отличающегося по своей природе от самого жемчуга.

4. Если рассмотреть движение сознания на круге Сансары (Богуа), то этот процесс можно разделить, не учитывая реинкарнации, на два основных этапа ("изгнание из Рая и возвращение "блудного сына" в Рай"):

* движение от состояния маха – пралайя, которая представляет собой недифференцированное, непроявленное состояние Вселенной, к состоянию максимальной материализации и дифференциации, т.е. к физическому состоянию. Этот этап можно сравнить с процессом РОСТА жемчужины...: новые дофизические формы сознания, все более близкие к физическому сознанию, ФОРМИРУЮТСЯ последовательно и ВПЕРВЫЕ: ..., ..., дофизическое будхическое сознание (ДБС), дофизическое ментальное сознание (ДМС), дофизическое астральное сознание (ДАС). При этом каждое последующее состояние достигается "ценой" полной потери возможностей предыдущего (т.к. они "маскируются", "скрываются" новыми только что образовавшимися структурами). Каждый новый слой дает возможность взаимодействия с соответствующим Уровнем Реальности.

* движение от физического состояния к состоянию махапралайя. На этом этапе "СЛОИ ЖЕМЧУЖИНЫ ПОСЛЕДОВАТЕЛЬНО, НАЧИНАЯ С ВНЕШНИХ, СТАНОВЯТСЯ ПРОЗРАЧНЫМИ, КАК АЛМАЗ, ПОКА ЧЕРЕЗ НИХ НЕ ЗАСВЕРКАЕТ СВЕТ ЯДРА ЖЕМЧУЖИНЫ – ВЕЧНОЙ МОНАДЫ ДУХА": новые послефизические формы сознания, все более близкие к состоянию Нирваны, формируются последовательно за счет ПОВТОРНОГО осознания тех уровней Реальности, ко-



торые ранее были освоены за счет потери непосредственного осознания других.

Именно с этими глубокими аналогиями и образными моделями и связано название данной книги (а не с ювелирным делом или с алхимией, как некоторые не-читатели почему-то думают, едва взглянув на обложку).

5. Сон и реинкарнации. Человек в ФС периодически переходит в ДАС и ДМС во сне, а в ДБС – только после смерти. Можно предположить, что человек в АС спит в ФС и ДАС, а умирая переходит в ДМС.

Таким образом, если ДАС – это отход сознания и от ФТ, и от ФО, то АС – это возврат к осознанию ФО, но уже с помощью АТ, а не ФТ, а значит вне всех ограничений, с ним связанных.

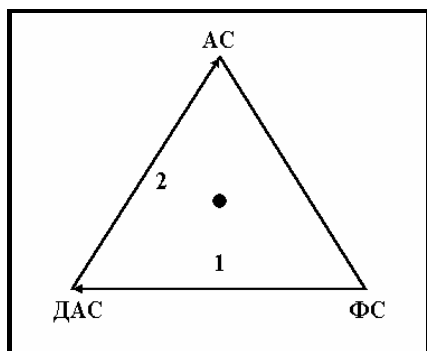

АС является диалектическим синтезом ДАС и ФС (как объективное осознаются АТ, АО и ФО), отрицанием ФС (не осознается как объективное ФТ) и отрицанием – отрицания ДАС (осознанный сон без галлюцинаций).

Это значит, что в ФС человек (если он прочитал эту книжку) четко знает то, что необходимо понять и применить к самому себе человеку в ДАС, чтобы перейти в АС. Этот же человек, находясь в физическом сознании (ФС) может и:

* перевести кого-либо в дофизическое астральное сознание (ДАС) с помощью одного из методов усыпления или установить рапорт с уже спящим человеком не нарушая его состояния;

* сообщить ему необходимую для перехода в АС информацию, используя рапорт: т.е. дать адекватное представление о



себе и осознаваемом как окружающее: "Ты спишь. То что ты видишь – это галлюцинации. Убери их и осознай Реальность";

* дать ему установки на применение этой информации к себе и на СВОБОДНУЮ творческую активность в астральном сознании (АС) со всеми ПРАВАМИ ЧЕЛОВЕКА, в том числе и с таким важнейшим правом человека, как ПРАВО НА РАЗВИТИЕ И ПРАВО ПЕРЕХОДА В ДРУГИЕ ФОРМЫ СОЗНАНИЯ: ФС (возврат в бодрствование), МС и др.;

* для переноса информации из высших форм сознания в ФС необходимо принять специальные меры: например, в процессе перехода в ФС непрерывно держать в сознании (вспоминать) то, что необходимо запомнить, иначе может наблюдаться самопроизвольная амнезия (как в случаях контакта с пилотами НЛО).

Примечание 1: "Как получить рапорт". Это примечание содержит вопросы Сергея Храповицкого (<http://chat.ru/~sergejh/index2.htm>) и мои ответы на них, по поводу методики с рапортом.

Что касается твоей просьбы по более действенной методике перехода в АС, чем через осознанный сон. Я действительно искренне считаю, что переход через осознанный сон - это самый лучший способ, дающий чистое АС. Правда самому произвольно (т.е. по своему желанию, когда решишь) это сделать сложно. Помочь в этом может метод, который я тоже описываю, основанный на использовании рапорта, т.е. канала связи между человеком в ФС, который все понимает, но сам не может (в данный момент из-за своего состояния сознания), и человеком, который все может, но не понимает, т.к. спит. Еще очень интересны в этом смысле методики Лабержа, о которых есть много публикаций транс персонального института. В Internet это легко найти. Они придумали приборы NovoDreamer & DreamLight, предназначенные для определения момента, ко-



гда человек видит сон, и передачи непосредственно в сновидение информации о том, что это сновидение. Правда я не имею сведения об эффективности этих приборов, кроме того, по моему, они очень дороги.

Вопрос: Ну и о главном. Возможно, я действительно вас переоценил, но как объяснить, допустим, тот случай, когда вы решили поэкспериментировать с астральной трубой? Вы писали, что когда все "домашние" легли спать, вы спать не собирались, а собрались заняться изучением этой астральной трубы. Вы представили, как эта "труба" входит в голову наподобие луковицы. А через некоторое время вы явно увидели всю эту картину со стороны! Это ли не сознательный выход?

Я не представлял трубы, наподобие луковицы вокруг головы, а увидел, что она напоминает луковицу. Это сознательный выход, но не по моему желанию. Т.е. я считаю, что мне в данном случае просто повезло. Произвольные выходы (т.е. тогда, "когда захочешь") я не освоил. Поэтому этот случай я отношу к спонтанным (самопроизвольным). Случаи, которые я описывал, двух видов: спонтанные и инициированные мной. Про первые я уже сказал, что у меня просто получалось многое само-собой, но не по моему желанию, т.е. не там, и не тогда, когда я хотел. А в инициированных мной переходах, переходил не я, а мой товарищ или товарищи. При этом я использовал технику "с рапортом".

Вопрос. Интересно, пользовались ли вы стандартными методиками по внетелесному опыту (подобно Монро, Роберт Брюс, Боб Петерсон, Лобсанг Рампа, Мульдон, Деннинг и Филлипс)? И что у вас получалось?

Все, что я описывал, относится ко времени, когда об этих авторах (за исключением Мульдона) никто ничего не слышал, в том числе и я. Мульдона я читал в 1968 году в переводе, но вызывать у себя жажду не пробовал. У меня было "романтическое устремление" к этому, которое вполне заменяло жажду. Что же



касается "стандартных методик", то я занимался Раджа-йогой. Я считаю, что не очень регулярно и не очень успешно. Но некоторые результаты были. Интересно, что как правило, они запаздывали по сравнению с занятиями на день-два. Йогой мне было заниматься очень тяжело, т.к. через каждые 30 минут у нас было искусственное землетрясение 3 балла по Рихтеру (очень близко от дома была железная дорога и по ней регулярно шли тяжелые составы с нефтью в Новороссийск).

Вопрос. Теперь об осознанном сне (ОС). Добиться его не так уж сложно - по крайней мере раз в неделю он у меня случается. Но осознанный сон (или доастральное состояние, ДАС) - это состояние ЧАСТИЧНОГО сознания. А значит вполне можно "забыть" обо всем, что планировал перед сном. В осознанных снах мышление ограничено, оно как бы захвачено некой областью и не может "пробиться" наружу, не может стать объективным, что ли. Поэтому даже если и придет ко мне мысль в ОСе перейти в астральное сознание, я все равно буду делать "не то" либо проснусь. Обычно же (как в моем последнем ОСе) я вообще уже читаю, что в астральном сознании, настолько четкая картинка. По пробуждении же я ясно сознаю, что это не был "чистый" Астрал. Астральное сознание нельзя спутать со сновидческим. Я просто понимаю, что был лишь в одном из Миров Подсознания... А как у вас? Что за мысленное усилие нужно совершить в ОСе, чтобы перейти в действительно чистый Астрал? КАК я узнаю, что это действительно Астрал? Как там, в астрале?

То, что тебе не очень сложно перейти в ОС - это уже само по себе очень многое, т.к. я думаю, и по-моему, еще очень многие тоже так думают, что "ОС это преддверие АС". Здорово, что есть, с чем работать. Первое. Для перехода из ОС в АС нужно не мысленное усилие, а чисто волевое усилие, которое состоит в попытке разглядеть за светящейся поверхностью сновидческого слайда едва проглядывающую сквозь него (или во-



обще не проглядывающую) достаточно серую реальность, точнее даже контуры реальности. Дело в переносе внимания и перифокусировке зрения на "задний план" за поверхность слайда. Второе. Когда это начинает удаваться - яркость слайда уменьшается и реальность становится видно лучше. Становится очевидно в буквальном смысле, что находишься как бы внутри мыльного пузыря и принимаешь изображения на его поверхности за реальность. Дальше "нужно вылупиться" из этого пузыря, т.е. пройти самому за его поверхность к реальности. Таким образом, сначала надо перенести внимание и фокусировку зрения "за слайд" и сфокусировать их на реальности, а потом перенести за слайд к реальности и центр самосознания.

Вопрос. Еще одна проблема: я иногда по утрам пробую совершить астральную проекцию, когда почувствую нечто вроде шума в голове. То есть, когда еще не успел отойти от сна, и мозг находится в альфа фазе. Тогда я совершаю мысленный подъем, все выше и выше, пока не "оторвусь" от тела. Я действительно тогда ощущаю, что вишу в воздухе, но по окружающим предметам и ощущениям – это явный осознанный сон. В этом я убедился сегодня утром - когда "вышел" таким образом, я пролетел над шкафом, где должны были находиться куча вещей. Конечно же, вещей никаких не было, лишь несколько листочков. Я тогда осознал и четко про-контроллировал состояние - это был осознанный сон. Предметы случайным образом были перемешаны подсознанием. Это я осознал только сегодня. Ранее во время таких псевдо-выходов я считал, что уже в астрале. А по пробуждении было даже смешно вспоминать, насколько я ошибался. Я думаю, действительная астральная проекция может получиться только вечером, перед тем как заснуть, когда я еще не подвержен проваливанию в сон. Этим я занимался уже, наверное, с октября того года и никаких результатов, кроме спонтанных ночных и утренних псевдовыходов и осознанных снов.



Я думаю, что ощущение "полета" адекватно, а картина является смешением реальности и фантазии. Задача - выйти к одной реальности, а потом и научиться отличать свои и чужие фантазии (галлюцинации) от реальности.

Вопрос. А об этом РАПОРТЕ я давно хотел узнать побольше... Что за рапорт, как его осуществить (подробно и практически)? Похоже ли это на гипноз, надо ли владеть им в какой-то мере или все "просто"? Мы с братом могли бы попробовать, если б знали, как... Получится ли простое внушение спящему, чтобы он осознал себя в астральном сознании (из закона - "мысль материальна")? Или нужно одному человеку лежать, входить в состояние расслабления и умственного транса, а другой ему в это время будет вслух (?) или мысленно что-то передавать? Если вслух - звуковые вибрации запросто могут помешать экспериментатору войти в нужное состояние. Если мысленно - тут нужно обладать телепатическими способностями, чтобы воспринять мысль (или ее может воспринять подсознание не независимо от сознания?)

Все просто. Гипноз здесь совершенно ни при чем. Единственное, что в гипнозе тоже используют рапорт. Под рапортом я понимаю канал связи, обеспечивающий передачу информации между людьми, находящимися в различных формах сознания. Легче всего установить рапорт с уже спящим человеком. Каким способом он заснул - роли не играет, но важно, чтобы он был не пьяный и не очень уставший. Для это надо тихо подойти к нему, спокойно подождать немного, потом можно сделать пассы на расстоянии полуметра от лица, как будто разглаживаешь морщины на лбу большими пальцами. Было бы неплохо (но это не обязательно) дождаться, когда у него немного будут дрожать веки или активно двигаться глаза (т.е. он будет видеть сон). Потом негромко но четко произнося слова сказать: "Сейчас ты спишь и засыпаешь еще глубже. Ты спишь, но хорошо слышишь и понимаешь мои слова. Твой сон устойчив, ты засы-



паешь еще глубже и при этом хорошо слышишь и понимаешь мои слова". И т.д. в том же духе. Каждая фраза без каких-либо изменений должна произноситься от 3-х до 5-ти раз. Потом для проверки рапорта можно сказать: "Сейчас ты глубоко спишь, но хорошо и четко слышишь мои слова. В подтверждение этому не открывая глаз посмотри сначала в сторону от меня, а потом в мою сторону". После этого можно сказать: "Прекрасно. Мы убедились, что сейчас ты спишь и в то же время хорошо слышишь мой голос. Теперь мысленно представь себе, что ты находишься там-то и там-то. Все видишь, как оно есть. Все хорошо запомнишь. Можешь действовать по своему усмотрению. Когда действие, за которым ты наблюдаешь, закончится, ты сам проснешься и все будешь отлично помнить. Твое самочувствие будет превосходное." Если наблюдаемые события касаются прошлого или будущего, о них надо говорить как о относящихся к настоящему времени, например: "Ты видишь, как происходит то-то и то-то." А оно уже произошло, т.е. осуществилось в настоящем, или наоборот, еще не произошло, т.е. относится к прошлому или будущему.

Методика "с рапортом" очень эффективна, но к сожалению, этот рапорт является каналом не в собственное подсознание, а в чужое. Поэтому по этой методике удобно переводить в АС кого-то, но не себя. Но если с ним взаимодействовать, когда он уже в АС, то возможен переход (тебя) в МС. У меня такое было не раз. Со стороны, и с собственной точки зрения, это воспринимается как достижение "уровня искусства" в овладении методикой. Т.е., например, не требуется специальных проверок, чтобы установить состояние товарища, возникает что-то типа телепатического контакта, очень обостряется интуиция, и т.п. "Халявы" здесь, конечно, нет, т.к. даже когда есть рапорт и по нему поступает адекватная информация, не все переходят в АС, а только те, кто уже способен это сделать.



Рапорт есть просто канал связи между людьми в различных формах сознания.

В рассматриваемой методике предлагается использовать этот канал связи для сообщения человеку информации, провоцирующей постановку и способствующей решению тех проблем, от которых зависит его переход в высшие формы сознания. При этом человек, сообщающий информацию, может быть просто достаточно компетентным человеком, т.е. не являться Гуру или Учителем. Если же он является Учителем этот рапорт превращается в канал связи с Высшим, т.е. с одним из ближайших уровней Иерархии. Необходимо отметить, что в отличие от рапорта, канал связи с Учителем устанавливается при Посвящении и имеет постоянный характер, хотя и не всегда осознается.

Примечание 2:

Так называемые "программируемые сны", в которых человек действует в строгом соответствии с заданной в состоянии бодрствования психологической установкой, а также ясновидение, вызванное методом гипноза, т.е. с подавлением свободы воли и инициативы (для гипноза типичны фразы: "Ты будешь делать, думать и чувствовать только то, что я тебе говорю" и т.п.) не приводят к накоплению и исчерпанию кармы и не являются состояниями сознания, в которых человек бы мог приобрести собственный опыт и продвинуться в собственной эволюции.

Дальнейшее зависит только от него самого, в частности если он использует предоставленную ему ВОЗМОЖНОСТЬ перехода в АС, то он В СВОЮ ОЧЕРЕДЬ может перевести готовых для этого людей из ДАС в АС, и из ФС в МС. Таким образом в некоторой социальной общности (коллективе, семье, ашраме), в которую входят люди с различными формами сознания, этот процесс может пойти ЛАВИНООБРАЗНО по типу "цепной реакции".



Человек в АС при контакте с человеком в ДАС может перевести его в АС просто разбудив, и последний действительно проснется, но не в ФС, а в АС, и это будет осознано им именно как пробуждение (переход из более низкой в более высокую форму сознания всегда осознается как пробуждение). И вообще, человек всегда переходит в состояние сознания, адекватное характеру воздействия на него: так если мать говорит с ребенком сама находясь в ФС, то и у ребенка формируется ФС; если бы мать еще и в АС беседовала с ним когда он спит, то у него самым естественным путем формировалось бы и АС (может быть в будущем так и будет). Звук физического колокола переводит спящих людей в ФС, астрального – в АС, "Колокол" же Герцена многих разбудил от политической спячки. При астральном нападении на спящего человека он так же естественно переходит в АС, как при физическом заслоняется рукой от удара.

Конечно, возможны и полностью самостоятельные переходы ДАС → АС по описанному пути. Это облегчается в переходных состояниях: когда человек вроде еще нормально общается, как во время бодрствования, а уже видит сны, или еще видит сон, а уже просыпаясь понимает это. Такие переходные состояния можно вызвать с помощью будильника, просыпаясь на мгновение лишь для того, чтобы сразу выключить его и "заняться делом". Полное пробуждение, как и полное засыпание, происходит не сразу, поэтому такой вариант вполне возможен.

Итак, мы ушли от ФТ и ФО, чтобы вернуться к ФО, но уже без помощи ФТ и вне его ограничений. Дальнейший путь состоит в возврате и к ФТ, но уже его господином, а не рабом. Это путь от астрального сознания к ментальному (МС).

8.4. АСТРАЛЬНОЕ СОЗНАНИЕ



АС–4.4: в этом состоянии человек осознает как объективное АТ, АО и ФО, и это же все чувственно–эмоционально воспринимает с живым интересом. Но даже тени мысли или какого–либо воспоминания о своем ФТ или возможности МС не появляется в его сознании. Если человек в этом состоянии неожиданно увидит свое ФТ, то он вдруг, как при вспышке молнии, мгновенно и с предельной четкостью понимает, что это его состояние, в котором он сейчас находится, **ОЧЕНЬ** напоминает смерть. Все его существо приходит в страшное волнение, его захватывает первобытный животный ужас, усиливающийся тем, что он совершенно не ощущает своего ФТ, хотя и прекрасно видит его. И человек забыв про все стремится к своему ФТ, как к спасению, как к нерушимой крепости и вскоре ощущает себя уже в ФС. Все это происходит быстро и автоматически.

Когда человека обуревают подобные эмоции – его АТ входит в зону каталепсии, сознательный контроль над ним становится почти невозможным (да он к нему и не стремится), АТ самопроизвольно принимает позу, в которой в данный момент находится ФТ, разворачивается в пространстве параллельно ему, одновременно и сразу после этого его как натянутым резиновым жгутом втягивает в физическое тело и они отождествляются. Происходит переход в ФС.

Обычно потом, немного отдышавшись вспоминая о происшедшем и спокойно его анализируя человек начинает сожалеть о своей слабости, невыдержанности, из–за которых он не очень эффективно (по его мнению) использовал предоставляемые состоянием АС–4.4 возможности. Однако в действительности именно это и есть самый ценный для его индивидуального развития опыт, какой только возможен в этом состоянии, а не использование высших сил (сидхи). Применение сидхи переклюкает человека на общественный путь эволюции, в целом



более медленный и массовый (это путь жертвы индивидуальной эволюцией ради общественной).

При отождествлении АТ с ФТ все системы физического организма скачком приходят в состояние готовности к действию, буквально **ВКЛЮЧАЮТСЯ**, учащается и становится глубже дыхание, наполняется пульс, появляются мышечный тонус и тремор. В этот момент ФТ дергается. Когда человек засыпает его АТ выделяется из ФТ и удаляется, но сразу же может опять отождествиться. При этом наблюдается такое же дергание, которое может повторяться несколько раз, пока человек заснет.

АС–4.3: это состояние бесстрастного абстрактно – логического мышления, которое по своему темпу, ясности и четкости значительно превосходит логическое мышление при ФС–5.3 – сказывается близость ментала, его "дыхание". В этом состоянии человек понимает, что существует МС и ФТ, но относится к этому спокойно по следующим двум причинам:

* помня "печальный" опыт возврата из АС–4.4 в ФС, вызванный слишком бурными и неконтролируемыми эмоциями он теперь сам старается "держат дистанцию", не давать волю своим эмоциям и контролировать свое состояние;

* логическое мышление как этап познания имеет формальный и абстрактный характер, т.е. человек не применяет свое понимание ситуации к себе, старается вести себя так, как будто это не его ФТ, и не он находится в этом состоянии.

АС–4.2: у человека формируется идея в необходимости перехода в МС, человек не только это понимает умом, но и желает этого, – это становится для него и интеллектуально обоснованным, и эмоционально значимым, т.е. становится его убеждением и целью. У него формируется и понимание пути к этой цели: он осознает, что **ПУТЬ К МС ЛЕЖИТ ЧЕРЕЗ ПРИБЛИЖЕНИЕ К ФТ И ОВЛАДЕНИЕ ИМ БЕЗ ОТОЖДЕСТВЛЕНИЯ СЕБЯ С НИМ ЧЕРЕЗ КОНТРОЛЬ НАД СВОИМИ ЭМОЦИЯ-**



МИ. ПСИХИЧЕСКОЕ (ВОЛЕВОЕ) УСИЛИЕ ПО ОБУЗДАНИЮ ЭМОЦИЙ И КОНТРОЛЮ НАД НИМИ – ЭТО И ЕСТЬ УСИЛИЕ ПО ВЫХОДУ ИЗ АСТРАЛЬНОГО ТЕЛА, Т.Е. ПУТЬ К МЕНТАЛЬНОМУ СОЗНАНИЮ. По своей природе психическое усилие по контролю над эмоциями является ментальным усилием. (Это значит, что если нет ФТ, то нет и пути к МС. Видимо с этим связана и необходимость воплощений на определенных этапах эволюции сознания.) У человека формируется внутренняя готовность пройти по этому пути и твердость в достижении цели. Это невозможно без определенного опыта и требует также немалой выдержки и мужества. Что-то похожее происходит в определенном возрасте (5–7 лет), когда дети рассказывают друг другу "разные ужастики и страшилки" про черную руку и т.п., а затем учатся понимать, сначала – что эти страхи могут быть побеждены, а затем – что они безосновательны, преодолевают их в себе и начинают к ним относиться чуть ли не с юмором.

АС–4.1: человек буквально "ходит кругами", вокруг своего ФТ, постепенно утверждаясь в возможности мышления о нем во все большей конкретности, большем количестве деталей и различных аспектов и даже эмоционально, но с полным самоконтролем и без опасности отождествления себя с ФТ. Этот процесс сопровождается все большим приближением в пространстве к своему ФТ и в конце–концов его прямым восприятием.

Здесь возникает два варианта:

* если человек не разорвал отождествление со своими эмоциями, т.е. со своим АТ, не научился спокойно и отстраненно смотреть на них "как в кино", то он не в состоянии выдержать вид своего ФТ при наблюдении его со стороны с расстояния нескольких метров, и в результате сразу переходит в ФС, как описано выше;



* но если все описанные выше состояния АС пройдены, то вероятнее всего человек перейдет в ментальное сознание, в его начальное состояние МС–3.3.

8.5. МЕНТАЛЬНОЕ СОЗНАНИЕ

МС–3.3: состояние человека в этой форме сознания очень напоминает состояние спасшегося от кораблекрушения. Он стоит один на вершине непоколебимого утеса в абсолютной безопасности и спокойно взирает на бешено ревущие далеко внизу океанские волны, но даже брызги от них теперь не достигают его ног... Самыми характерными признаками МС–3.3 является физическое ощущение личного бессмертия и непобедимости, а также ничем ненарушимый покой в душе и ПРЯМОЕ ВОСПРИЯТИЕ ПОЛНОЙ И ОКОНЧАТЕЛЬНОЙ ИНТЕЛЛЕКТУАЛЬНОЙ ИСТИНЫ ПО ЛЮБОМУ ЗАИНТЕРЕСОВАВШЕМУ ВОПРОСУ. Этот нерушимый покой может быть сродни "Олимпийскому спокойствию" и является следствием изоляции сознания от АТ, как объективного, что и делает возможным наблюдение своего ФТ со стороны. То, что это очень похоже на смерть – было понятно и при АС, но при нем это однозначно приводило к "бегству в физическое тело" и переходу в ФС. ПЕРЕХОД же В МЕНТАЛЬНОЕ СОЗНАНИЕ сам по себе ЕСТЬ ПОБЕДА НАД ФИЗИЧЕСКОЙ СМЕРТЬЮ, в чем, может быть и состоит смысл человеческого существования на физическом уровне Реальности.

Теперь мы можем глубже понять мудрость латинского изречения: "Memento mori" ("Помни о смерти"). Да и Дон Хуан говорит о том же, требуя даже не помнить, а ОЩУЩАТЬ существование и этого состояния, причем где-то совсем рядом. Часто это единственная возможность донести до обычного человека ощущение, что существуют другие формы сознания



кроме той, в которой он находится, и дать ему этим самым возможность более адекватно осознать себя и окружающее.

Между тем внимание по-прежнему обращено на ФТ, лежащее на кровати. Сразу "бросается в глаза", что все физиологические процессы ФТ чрезвычайно замедлены, оно находится как бы в состоянии анабиоза или летаргического сна и совершенно не ощущается. Впечатление от него напоминает то, которое возникает от трупа другого человека, но с той существенной разницей, что тело свое и ЖИВОЕ. И все же неприятно, что не можешь ощутить свое тело и действовать им, как привык при физическом сознании (ФС). Конечно это может вызвать и вполне естественную, но в действительности неадекватную и нежелательную реакцию близких, даже если они в "курсе дела". Таким образом, в эволюции сознания есть моменты, когда человек нуждается в одиночестве.

МС-3.2: сразу появляется стремление, сопровождаемое усилием воли, направленное на то, чтобы ОЩУТИТЬ свое ФТ и попробовать ДЕЙСТВОВАТЬ им. Чтобы сделать это необходимо совместить пространственно свое АТ с ФТ (но не отождествлять их, как при ФС), наблюдая все это со стороны, т.е. из ментального тела, находящегося вне физического и астрального тел на расстоянии нескольких метров. При этом ФТ скачком "включается" (как это описано выше) и начинает ощущаться практически также, как и при ФС, причем одновременно с восприятием и его самого, и всего окружающего "со стороны" из МТ. Первое время могут быть ощущения, какие бывают, когда "отлежишь" или "отсидишь" ногу, но во всем теле, "мурашки" или ощущения энергетических волн и вибраций в теле, все тело "как ватное", и т.п. В этом состоянии можно и действовать ФТ: открыть глаза, пошевелить пальцами руки, рукой, повернуть голову, повернуться на бок, привстать (опершись на локоть), сесть, пошевелить ногами, встать, пройтись немного опираясь о стены и мебель, пройтись свободно, попробовать пользоваться



вещами и т.д., и т.д. ... В первый момент "с непривычки" поражает очень низкое качество изображения, формируемого физической системой восприятия (мутное, нелинейное, плоское, тусклые грязноватые цвета, размытые границы и т.п.), а также колоссальная инерционность и чрезвычайно низкое быстродействие ФТ. Это связано с тем, что темп обработки информации в МС примерно на десять порядков превосходит темп ее обработки при ФС (при АС – на пять порядков). Поэтому при МС необходимо практически почти заново (как ребенку) осваивать навыки управления своим ФТ и практически "с нуля" сформировать его образ, адекватный при МС (основное отличие состоит как бы в резко возросшей инерционности). Обычно пройдет не один день, пока человек в МС освоит свое ФТ на таком уровне, чтобы окружающие не могли отличить его от человека в ФС. Особенно сложно бывает с мимикой и выражением глаз. Таким образом необходимы специальные усилия направленные на то, чтобы даже чисто внешне "физически", а в действительности еще и во всех остальных отношениях, "вписаться" в окружающую социальную среду и не создавать себе и другим ненужных осложнений. Все это имеет самое непосредственное отношение к системе Зен и Карате, в которых ментальное состояние сознания называется "состояние Мон – до". Считается, что достигший его познал "дух Карате" и является Учителем (Сэнсеем), практически непобедимым в физическом бою, и это действительно так. Тем более, что при этом типе сознания Учитель действует также в будущем и прошлом и может победить любого противника, находящегося в физическом сознании задолго до того, как дело могло бы дойти до физического боя. "Если умный может найти выход из сложной ситуации, то мудрец никогда ее не допустит".

МС–3.1: ментальное сознание является диалектическим синтезом ФС и АС (как объективные осознаются ФТ, ФО и АО), отрицанием АС (как объективное не осознается свое АТ)



и отрицанием отрицания ФС. Поэтому при АС человек знает и может то, что необходимо осознать человеку в ФС, чтобы он перешел в МС. При МС человек так же не отождествляется со своим ФТ, как при ФС он не отождествляется с ФО, и так же ощущает ФО, как при ФС он ощущает свое ФТ. Таким образом, при МС полностью преодолевается принципиальное качественное различие между своим ФТ и ФО, которое присуще ФС. Хотя количественное различие между ними конечно остается: ФТ ощущается несколько лучше и ПРИВЫЧНЕЕ чем ФО и научиться дистанционно управлять им проще, т.к. оно имеет развитую систему управления и автономной энергетики. Итак, при МС–3.1 уже не существует никаких препятствий к тому, чтобы овладеть управлением ФО по той же технологии (будем называть ее "телекинез"), что при МС–3.2 своим ФТ, т.е. "напрямую" с помощью непосредственного воздействия МТ и АТ на ФО без использования для этого своего ФТ, и, таким образом, используя ФО точно также, как в этом состоянии сознания используется свое ФТ и наоборот.

МЕНТАЛЬНОЕ СОЗНАНИЕ ПРЕДСТАВЛЯЕТ СОБОЙ ВОЗВРАТ К ОСОЗНАНИЮ СВОЕГО ФИЗИЧЕСКОГО ТЕЛА, КАК ОБЪЕКТИВНОГО, НО БЕЗ ОТОЖДЕСТВЛЕНИЯ СЕБЯ С НИМ. ТАКИМ ОБРАЗОМ, МЕНТАЛЬНОЕ СОЗНАНИЕ – ЭТО ПОЛНОЕ ПРЕОДОЛЕНИЕ ФИЗИЧЕСКОГО ЭГО И ОСВОЕНИЕ ФИЗИЧЕСКОГО УРОВНЯ РЕАЛЬНОСТИ ВНЕ ЕГО ОГРАНИЧЕНИЙ.

МЕНТАЛЬНОЕ СОЗНАНИЕ – ЕСТЬ ПОЛНОЕ РАЗРЕШЕНИЕ ПРОТИВОРЕЧИЯ МЕЖДУ ЧЕЛОВЕКОМ И ФИЗИЧЕСКОЙ СРЕДОЙ НА ФИЗИЧЕСКОМ УРОВНЕ РЕАЛЬНОСТИ. ОЧЕВИДНО, ПРЕОДОЛЕТЬ ЭТО ПРОТИВОРЕЧИЕ МОЖНО ТОЛЬКО В ТОМ СЛУЧАЕ, ЕСЛИ ОНО ЕСТЬ, А ОНО МОЖЕТ СУЩЕСТВОВАТЬ ТОЛЬКО ПРИ СУЩЕСТВОВАНИИ ФИЗИЧЕСКОГО ТЕЛА. СЛЕДОВАТЕЛЬНО БЕЗ СУЩЕСТВОВАНИЯ ФИЗИЧЕСКОГО ТЕЛА, Т.Е. БЕЗ ВО-



ПЛОЩЕНИЯ НЕВОЗМОЖНО ДОСТИЧЬ МЕНТАЛЬНОГО СОЗНАНИЯ, В ЭТОМ МОЖЕТ БЫТЬ И СОСТОИТ СМЫСЛ ВОПЛОЩЕНИЙ.

Примечание: Если необходимость воплощений на физическом плане Реальности при определенных этапах эволюции более–менее очевидна из предыдущего изложения, то необходимость смерти физического тела не столь очевидна, а для многих и вообще не очевидна. Биологическая эволюция подчиняется законам естественного отбора Ч.Дарвина. Считается, что без физической смерти отдельных особей законы естественного отбора не могли бы действовать. Однако, создав человеческое общество человек вышел в своем развитии из–под определяющего влияния закономерностей биологической эволюции. Развитие человека подчиняется общественно–историческим закономерностям. В этой связи возникает вопрос о целесообразности физической смерти для человека. Ответ на этот вопрос содержится в неявной форме в прекрасном оккультном романе В.И.Кржижановской (Рочестер) "Маги" (С.–Петербург, Типография Первой Спб.Трудовой Артели.–Лиговская ,34. 1910, 227с.) В этом романе описывается проблема, возникающая перед физически бессмертным магом, выпившем "эликсир бессмертия". На определенном этапе эволюции физического сознания становится очевидным, что данное физическое тело с его вполне определенными физическими качествами, становится препятствием на пути дальнейшей эволюции, т.к. не позволяет получить всю полноту опыта на физическом плане. Для получения другого опыта необходимо другое тело, а получить его можно только оставив первое, т.е. умерев. Для развития на физическом плане необходимо воплощаться в условиях различных социальных групп, условиях различных рас и народов, развивающих вполне определенные психические качества. Наличие только одного фиксированного по своему полу, цвету и социальному происхождению физического тела также является



ограничением в этом отношении. Осознав эти проблемы маг находит особый довольно сложный магический способ умереть, чтобы перейти к следующему воплощению. Из всего этого можно сделать вывод, что физическое бессмертие полученное преждевременно искусственным путем (например, с помощью "эликсира бессмертия", "средства Макропулоса" или другого подобного средства "вечной молодости"), т.е. до достижения ментального сознания, является буквально чуть ли не проклятием (и это несмотря на "вечную молодость"), и уж во всяком случае – препятствием на пути эволюции. При достижении же ментального сознания именно физическое бессмертие становится бессмыслицей, т.е. данный вопрос вообще не ставится в этой плоскости, т.к. человек при этой форме сознания, с одной стороны, не отождествляет себя ни с чем на физическом плане Реальности, а с другой стороны, может проявляться на этом плане через любой физический объект, в том числе и созданный им для этой цели необходимого вида, в необходимом месте и в необходимое время.

Так же, чтобы преодолеть жажду к богатству необходимо сначала иметь его, говорить же нищему, что богатство – это зло, может только ханжа, это значит просто изысканно издеваться над нищим. **МЕНТАЛЬНОЕ СОЗНАНИЕ ЯВЛЯЕТСЯ ПОЛНЫМ ПРЕОДОЛЕНИЕМ ВСЯКОЙ СОБСТВЕННОСТИ И БОГАТСТВА НА ФИЗИЧЕСКОМ УРОВНЕ РЕАЛЬНОСТИ**, но, конечно, не за счет уничтожения (их самих или их обладателей), или раздачи всем поровну, как это по-детски наивно представляли себе классики марксизма–ленинизма.

Управление перемещением макро объектов в пространстве (свое ФТ, а затем и ФО) является лишь первыми ступенями развития телекинеза. Затем следует теле кинетическое управление химическими и ядерными реакциями (микротелекинез, психосинтез, "философский камень") и управление перемещением макро и микро объектов во времени, т.е. управление ме-



стом, степенью и формой редукции, а также управление сложными системами физических, биологических и социальных объектов: управление ситуациями (ситуационный телекинез). Физические и информационные и некоторые другие аспекты механизмов этих процессов освещены в предыдущих главах. В будущем МС будет естественным и массовым результатом развития сознания при адекватном социальном окружении.

Различные варианты функционального отождествления и пространственного совмещения тел при различных формах сознания наглядно представлены на приведенной диаграмме:



Варианты для БС не представлены, т.к., во-первых, их значительно больше, чем при МС и ДМС, и, во-вторых, они строятся совершенно аналогично вариантам МС & ДМС, в чем читатель может убедиться и сам.

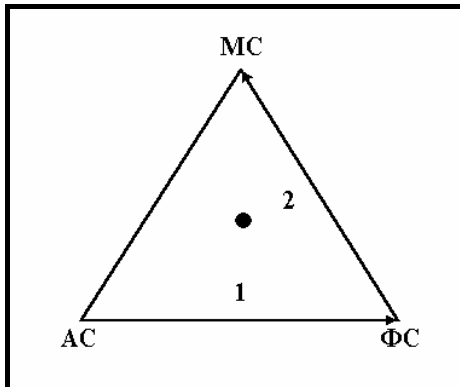

Ментальное сознание является синтезом физического и астрального, отрицанием астрального сознания и отрицанием–отрицания физического (отрицанием физического сознания является астральное). Мы помним, что у двух человек, один из которых находится в ФС, а другой в ДАС, вместе есть все, что составляет АС.

Аналогично, если один человек находится в астральном сознании, а другой в физическом, то вместе у них есть все, для перехода в ментальное сознание. И этот переход реально осуществляется при воздействии человека в астральном сознании на человека в физическом сознании.

Человек в физическом сознании начинает ощущать астральное воздействие не переставая при этом осознавать свое физическое тело и переходит в ментальное сознание. Практически это бывает с психотерапевтом, когда он проводит сеанс лечения с переводом гипнотика в сомнамбулизм и взаимодействует с ним при помощи двухстороннего рапорта. У автора подобные переходы в МС были при проведении экспериментов по переводу людей в АС по пути: ФС→ДАС→АС. Работают в ментальном сознании и экстрасенсы, хотя многие из них сами совершенно и не подозревают об этом, подобно великолепному мольеровскому господину Журдену, совершенно неожиданно узнавшему, что оказывается он все время говорил прозой.

8.6. БУДХИЧЕСКОЕ (КАУЗАЛЬНОЕ) СОЗНАНИЕ

РАССМОТРИМ ТЕПЕРЬ (В ОБЩИХ ЧЕРТАХ) ОСНОВНЫЕ МОМЕНТЫ, СВЯЗАННЫЕ С ПЕРЕХОДОМ В БУДХИЧЕСКОЕ СОЗНАНИЕ (БС).



Сразу заметим, что интеллектуальный способ познания и логический словесный характер изложения не позволяют в полной мере отразить специфику БС просто по той причине, что сами они реализуются ментальными структурами более поверхностными, менее глубокими, чем план будхи. Совершенно аналогично эмоции мало чем могут помочь в постижении сущности геометрии абсолютного параллелизма (обобщение геометрии Римана, основанное на введении кручения пространства), которая может быть адекватно познана с помощью интеллектуальной формы познания.

Основное свойство МС, за счет которого при этой форме сознания возможно восприятие своего ФТ и управление им без отождествления себя с ним – это изоляция МС от осознания как объективного своего АТ. Но именно в этом состоит и эмоциональная ограниченность МС (закрывающаяся в том, что собственные эмоции осознаются отстраненно и как субъективное, как и при физическом сознании), которая преодолевается путем осознания своего АТ как объективного без отождествления себя с ним. Это приводит к переходу к БС, которое представляет собой результат полного разрешения противоречия между человеком и средой на физическом и астральном уровнях Реальности.

При будхическом сознании человек возвращается на астральный уровень как хозяин, не отождествляясь ни с чем на астральном уровне, но имея возможность управления всеми объектами астрала, как своим астральным телом (телекинез, психосинтез и ситуационный телекинез на астральном уровне). Это значит, что человек в будхическом сознании может создавать новые реальные объекты на астральном уровне (в отличие от галлюцинаций, которые мы можем создавать и при физическом сознании). Отличие реальных объектов от галлюцинаций заключается в том, что они самодостаточны, т.е. имеют в себе самих источник собственного существования, тогда как для



существования галлюцинаций необходимо стороннее сознание. Вспомним, что при ментальном сознании человек обладал такой возможностью только на физическом уровне Реальности. Это значит, что при будхическом сознании человек может методом психосинтеза создавать реальные живые объекты на физическом уровне Реальности (Саи Баба, Е.П.Блаватская). В частности он может создать себе физическое антропоморфное или неантропоморфное тело с соответствующей астральной структурой, которым он может управлять также, как человек в ментальном сознании управляет своим физическим телом или другими физическими объектами.

Будхическое сознание принципиально отличается от всех предыдущих тем, что при этой форме сознания полностью преодолевается разделение на прошлое, настоящее и будущее, т.е. время осознается при будхическом сознании не как длительность и смена событий, а скорее пространственно, как "вечное здесь и сейчас". И было время, когда времени не было, и будет время, когда времени не будет... То есть объекты будущего, настоящего и прошлого при будхическом сознании осознаются существующими как бы все одновременно, но в различных материальных состояниях и "по различным направлениям" (Агни Йога). Это различие прошлого, настоящего и будущего, а также их смена, существуют при физическом, астральном и ментальном сознании: при переходе в более высокую форму сознания это восприятие времени не преодолевается, увеличивается лишь интервал настоящего, который включает в себя сначала близкое прошлое и будущее (астрал), а затем и более отдаленное (ментал). Конечно, само понятие "близость к настоящему" означает лишь близость в смысле материального состояния, а не собственно интервал времени, т.к. длительность перехода ментального или астрального объекта в настоящее зависит не только от "расстояния до настоящего" (в состоянии), но и от скорости перемещения к нему ("скорость материализации"),



т.е. от мощности потоков информации, обеспечивающих этот процесс.

Объекты различных уровней Реальности осознаются при будхическом сознании как узлы многомерной причинно-следственной сети. Каждый объект осознается при будхическом сознании интегрально, т.е. весь целиком, т.е. со всем своим прошлым, настоящим и многовариантным будущим, подобно дереву, у которого есть корни, ствол, ветви и листва. При этом, то, что при физическом сознании мы осознаем как объект, представляет собой не более чем пересечение ствола будхического объекта с поверхностью Земли (поверхность Земли – это и есть "настоящее"). Это касается и такого специфического объекта – как собственное физическое тело. Будущее каждого объекта существует все целиком и является многовариантным, при этом все различные альтернативные варианты будущего осуществляются, и это приводит к расщеплению Единой Реальности на параллельные миры, сознательный переход между которыми возможен только при такой форме сознания, при которой они осознаются все вместе, т.е. при будхической форме сознания. При более низких формах сознания эти переходы также возможны, но не по инициативе человека, а либо случайным образом, либо под управлением существ, контролирующих эту ситуацию.

При будхическом сознании со всей возможной очевидностью осознается, что Дух человека (Монада, Атман, "Искра Божья"), составляющий сущность каждого из нас, вечен не потому, что он всегда существовал и будет существовать (что верно для форм сознания, при которых человек погружен во время), а потому, что он находится вообще вне времени как такового, представляющего собой лишь один из феноменов Сансары.

Одним из характернейших свойств будхического сознания является живое и непосредственное восприятие причинно-



следственных связей. Так, например, если Вы в будхическом сознании посмотрите на стол, на котором разложены различные предметы, то Вы сразу будете знать (но не формально, а чувственно, в виде собственных ощущений и образных картин) ВСЕ про происхождение этих предметов: откуда взялось сырье для их изготовления, кто, где, когда и по какой технологии их изготовил, кто, как и с какими целями ими пользовался, как они оказались на этом столе и т.п. Но точно также как прошлое, для Вас открытой книгой будет и все будущее этих предметов: Вы будете живо ощущать, с какими предметами связаны в будущем какие-либо значительные события, а с какими нет, какие именно события, и т.д. Более того, Вы будете точно и безошибочно ОЩУЩАТЬ, что необходимо сделать с этими предметами (переложить, повернуть, и т.п.), чтобы это с необходимостью привело ко вполне определенным последствиям в будущем. Естественно, если данные предметы не связаны с определенными событиями в будущем, то таких действий с данными предметами, которые бы привели к этим событиям, просто не существует. Все это непосредственно и без всяких специальных усилий воспринимается при будхическом сознании относительно всех объектов различных планов Реальности, на которые Вы просто обратили свое внимание. Поэтому весьма точно и удачно будхическое сознания называют также каузальным (причинным) сознанием, Будхический уровень Реальности – каузальным планом, а будхическое тело – каузальным или причинным телом.

Действие на будхическом плане затрагивает не какой-то один временной аспект модифицируемых объектов и явлений, а все их прошлое и будущее, все их причинные связи в целом "одновременно". Это означает, что будхическое действие осознается человеком в физическом сознании, как нечто данное Свыше или как вечный Закон природы. Раз при будхическом действии меняются все причинные связи объекта, который



осознается лишь как узел в причинной сети, то, следовательно, соответственно меняются и все наглядные образы и формальные модели модифицируемого объекта в сознании человека на физическом, астральном и ментальном уровнях. Поэтому само будхическое действие не может быть осознано человеком в ФС, как некоторый динамический процесс, т.к. по своей сути оно является не процессом в пространстве и времени, а процессом над пространством и временем.

Например, если при будхическом сознании человек вдруг возьмет и уменьшит все существующее в два раза, то для человека в ФС это останется совершенно незамеченным, т.к. и он сам, и все измерительные инструменты с нанесенными на них шкалами и градациями: – все уменьшится в два раза, тогда как относительные размеры всех осознаваемых объектов останутся совершенно неизменными. Человек же в ФС не выходит за пределы измененной области, поэтому у него не будет критерия или точки опоры для осознания этого изменения, в том числе и в его памяти. Аналогично и со временем, если в будхическом сознании все ускорить или замедлить в тысячу раз, то человек в ФС сознании этого не заметит, т.к. это будет касаться именно всего им осознаваемого. Так во сне нам кажется, что все происходит в нормальном временном темпе, хотя совершенно точно доказано, что за 2 секунды человек во сне видит объем событий, для реализации которого во время бодрствования требуется около 2 – 3 часов. Таким образом, чтобы осознать будхическое действие – надо находиться вне сферы его действия, т.е. необходимо быть в будхическом сознании.

Вспомним замечательный фильм "Назад в будущее!". Когда его герои "Док и цыпленок" меняют что-нибудь в прошлом, потом они обычно занимаются тем, что затаив дыхание смотрят на фотографию или газету из будущего, наблюдая, как они модифицируются соответствующим желательным для них образом, а потом, естественно, заслуженно торжествуют. Это



все здорово, но все же возникает один интересный вопросик: "А как они могут заметить эти изменения в объектах из будущего, если они сами тоже являются такими же объектами?" Проще говоря, их "память будущего" в результате изменения прошлого должна одновременно модифицироваться таким образом, что в результате они будут помнить уже модифицированные объекты из будущего и, следовательно, просто не заметят в них никакого изменения. Все объекты из будущего: и фотографии, и они сами и все остальное должны меняться согласованно таким образом, как будто другого будущего никогда и не было. Заметить такие изменения могут только люди в форме сознания, позволяющей видеть одновременно все варианты будущего (это буддическое сознание и частично ментальное).

В порядке развития гениальной идеи Платона "О пещере", которая теперь называется его именем, представим себе зеркальный шар, в котором отражается все окружающее. При удалении отражаемого объекта от зеркального шара отражение этого объекта уменьшается и уходит вглубь шара. Но оно уменьшается только относительно самого шара и внешних объектов, относительно же отражений других объектов, находящихся рядом с отражаемым, ничего не меняется, т.к. они тоже соответственно уменьшены. Это означает, что если бы отражения объектов осознавали себя среди других отражений, т.е. в отраженной обстановке, то в небольшом зеркальном шаре для них поместилось бы пространство целой Вселенной. Теперь представим себе, что с уменьшением размеров отражений пропорционально ускоряется темп их собственного времени, а шар может отражать и прошлые и будущие события. Тогда в нем действительно окажется отраженной вся Вселенная, со всем ее прошлым и будущим. Теперь представим себе, что в обычных формах сознания (ФС, АС, МС) мы считаем, что мы и есть эти отражения... Но вспомним древнюю мудрость: "То, что здесь



мы видим лишь в зеркале, там мы увидим лицом к лицу!", а автор бы добавил: "В том числе и прежде всего – самого себя!"

Эта идея очень наглядно может быть проиллюстрирована следующим образом. Представим себе несколько компьютеров с разными процессорами, например Pentium–100 МГц и Pentium–II 450 МГц, на которых исполняется одна и та же игровая программа. Темп развития событий в этой программе не синхронизирован с таймером компьютера, который измеряет внешнее ("объективное") время, а полностью определяется мощностью процессора, т.е. количеством команд, исполняемых процессором в единицу внешнего времени. Предположим в этой программе есть герой с часами, который может определять по ним, сколько прошло времени в его "компьютерной реальности". Очевидно, что *на компьютере с более мощным процессором внутреннее время течет значительно быстрее, но для самих героев из компьютерной реальности не выходя за ее пределы эту разницу установить невозможно*. Теперь представим себе, что у более слабого компьютера монитор меньшего размера, да и видекарта обеспечивает меньшее разрешение. Наши компьютерные герои также ничего не могут узнать об отличиях в характеристиках своего компьютерного пространства, не выйдя из него и не посмотрев на него "со стороны". Конечно, это всего лишь модель, но она наглядно демонстрирует, что *во Вселенной вполне могут существовать достаточно автономные "Миры" со своими "внутренними" пространственно–временными характеристиками, значительно отличающимися друг от друга*. Например, в одном из этих миров программа, имитирующая эволюцию от трилобитов до Homo sapiens по "Дарвину с Ламарком" завершается за три часа внешнего времени, а на другом всего за 3 секунды.

Будхическое тело человека – это то его тело, которое остается одним и тем же во всех его воплощениях и является "аккумулятором" опыта всех реинкарнаций, поэтому его еще ино-



гда называют "непреходящее тело". Т.е. именно в будхическом теле хранится память всех прошлых реинкарнаций. Поэтому когда человек достигает будхического сознания, то все его личности различных воплощений сливаются в одну ЛИЧНОСТЬ и человек осознает все эти воплощения как свои воплощения. Образ–Я меняется при этом значительно более радикально, чем при переходе в астральное или ментальное сознание. Человек осознает себя как внепространственную и вневременную сущность, больше всего похожую на яркую звезду (о чем говорил Парацельс). Все пространство и время осознается как некоторый гигантский кристалл, в котором как пчела в янтаре содержится весь физический, астральный и ментальный мир, который осознается статично и весь сразу. Динамика осознается лишь как способ восприятия, характерный для низких форм сознания, которые имеют недостаточную мощьность для осознания целостности и всей полноты взаимосвязей явлений и поэтому, вынуждены их "сканировать", т.е. осознавать по частям, что и осознается как движение. Внимание человека в будхической форме сознания, обращенное в этот кристалл, приводит к тому, что он раскалывается и в нем появляется "трещина", как от мощного удара молнии. В этой трещине нет кристалла пространства–времени, – в ней та же пустота, которая является средой обитания "Звезды Будхи" и ее лучей, одним из которых и является "молния" и свет внимания. Эта "трещина" проходит через различные планы Реальности: арупа ментал (ментал вне форм), рупа ментал, астрал, эфирный, физический, а на каждом из этих уровней вокруг нее уже в самом кристалле возникают области, светящиеся отраженным светом внимания Будхи. Эти области внимания и представляют собой тела человека на различных уровнях Реальности, а сама "трещина в кристалле" – "серебряную нить" (каналы Ида, Сушумна, Пингала и др.) и систему центров – чакр.



Алмаз сознания, Ваджра, в действительности это монада, ядро Духа, Звезда, Искра Божья, можно называть по-разному, но суть в том, что так осознает себя человек в будхическом сознании. На конце жезла Индры размещена Ваджра. Молния Индры, которую он извлекает из своего жезла и которой он пронизывает и раскалывает кристалл пространства – это молния сознания, канал, соединяющий различные формы сознания, которые являются лишь отсветами от этой молнии на разных планах реальности (каждый из которых образуют один из слоев жемчужины - норбу). Кристалл пространства – это различные планы реальности, как они осознаются при будхической форме сознания, при которой человек осознает себя звездой, находящейся вне этих планов. Вот что в действительности означает тибетское имя «Удар молнии», вот суть Ваджраяны (на мой взгляд). Ваджраяна составляет четвертую высшую и наиболее секретную, передаваемую только лично Учителем часть тантрического тибетского буддизма (прим. авт.).

Аналогично, когда человек читает книгу, то он более четко видит определенную часть текста, вокруг же восприятие более расплывчатое. Эта хорошо и четко воспринимаемая часть текста аналогична "телу чтения", которое перемещается по тексту книги жизни и позволяет нам последовательно читать его, хотя сама книга существует вся целиком, сразу. Продолжая эту сущностную аналогию можно сказать, что переход из физической формы сознания в более высокие астральное и ментальное, подобен процессу освоения скорочтения, который основан на увеличении объема внимания и оптимизации обработки информации. Переход же в само будхическое сознание означает переход к такому восприятию "Книги Жизни", которое скорее характерно не для читателя, а для самого Писателя – Творца, который воспринимает ее замысел, сюжет и все художественные детали сразу все "одновременно" в целом.



Человек в будхическом сознании является Мастером космического айкидо, т.к. он всегда совершенно точно, полно и безошибочно ощущает как внешне и внутренне вести себя, чтобы было то, что нужно. Его внешние и внутренние движения подобны движению дирижера, управляющего оркестром. Это очень напоминает также "танец Шивы", контролирующей движение каждой капли радужного водопада миров (Сансары).

Будхическое сознание является синтезом астрального и ментального, отрицанием ментального и отрицанием-отрицания астрального. У двух человек, один из которых находится в астральном сознании, а другой в ментальном, вместе есть все для перехода в будхическое сознание. Если на человека в астральном сознании осуществляется ментальное воздействие, то он переходит в будхическое сознание. Аналогично, будхическое воздействие на человека в ментальном сознании переводит его в состоянии Нирваны.

Суть изложенного наглядно иллюстрируется на нижеприведенной схеме, которая может быть является еще одним изображением "Лестницы Иакова", по которой мы поднимаемся в своей эволюции.



МЕТОДИКА ПЕРЕХОДА: ФС-ДАС-АС-ФС-МС-АС-БС-НС

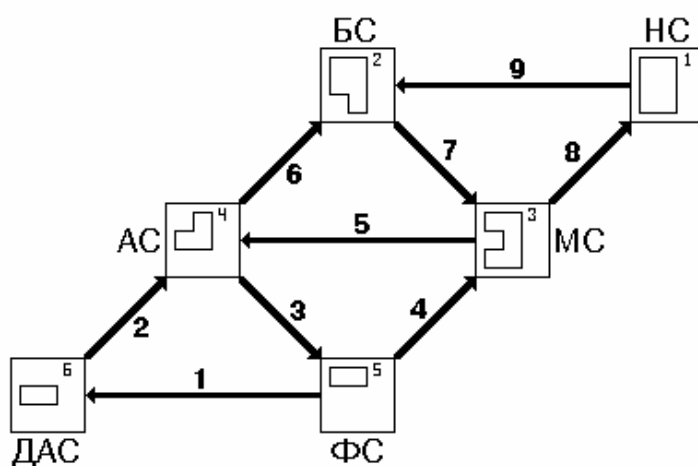

В заключение отметим, что согласно учению Дона Хуана, излагаемого в художественной форме Карлосом Кастанедой, существует семь врат сна, хотя сам он описывает только четыре из них. В нашей терминологии описание первых трех врат сна следующее:

Первые врата сна – это осознание во сне, что ты спишь (ясный сон).

Вторые врата сна – это пробуждение из сна не в состоянии физического сознания, а в состоянии астрального сознания (астральное сознание).

Третьи врата сна – это восприятие со стороны собственного физического тела и освоение действий им без выхода из этого состояния (ментальное сознание).

Нам остается добавить, что согласно Дону Хуану к каждому врату человек сначала приближается, потом пересекает их, и лишь затем продолжает свой путь дальше...



Ключевое понятие учения Дона Хуана "точка сборки" соответствует в нашей терминологии понятию "тело проявления", т.е. это то тело, с которым при данной форме сознания человек себя отождествляет, т.е. осознает как "Я". Кроме того термин "точка сборки" содержит информацию о наиболее активном центре (чакре) в данном состоянии сознания: чакрам соответствуют различные положения точки сборки на теле. Основную для данной формы сознания чакру можно считать местом соединения высших тел с телом проявления, т.е. местом соединения с "серебрянной нитью".

Тональ – это все осознаваемое при данной форме сознания как существующее (в объективной или субъективной форме). Нагуаль – это все неосознаваемое при данной форме сознания как существующее ни в какой форме (что очень важно, даже в этой). Таким образом, если перевести предлагаемый автором способ классификации различных форм сознания в термины учения Дона Хуана, то это будет звучать примерно так: "различные формы сознания отличаются друг от друга тем, что при этих формах сознания представляет собой точка сборки, и, как следствие, содержанием своего тоналя и нагуаля", т.е. тем, в качестве кого человек в данной форме сознания осознает себя и тем, что конкретно является для человека в данной форме сознания (в данный момент времени) тоналем и нагуалем.

9. ЗЕРКАЛЬНАЯ МОДЕЛЬ РАЗВИТИЯ СОЗНАНИЯ. ИСКУССТВО ВЫРАЩИВАНИЯ ЖЕМЧУГА И ИСКУССТВО ПРЕВРАЩЕНИЯ ЖЕМЧУГА В АЛМАЗ

... человеческий разум напоминает те кривые зеркала, которые придают различным объектам свои собственные свойства...

Френсис Бэкон



9.1. МОДЕЛЬ СОЗНАНИЯ, КАК СИСТЕМЫ КОНЦЕНТРИЧЕСКИХ ПОЛУПРОЗРАЧНЫХ ЗЕРКАЛ

1. Сознание есть двухстороннее зеркало, отражающее Реальные объекты.

2. Мир вне категорий и классификаций состоит из Реальных объектов. Реальные объекты лишь классифицируются человеком как существующие и несуществующие, объективные и субъективные, полезные и вредные и т. п.

3. Сознание представляет собой Реальный объект.

4. Сознание представляет собой наиболее общий классификатор Реальности, классифицирующий ее объекты как существующие объективно, субъективно или несуществующие.

5. Сознание оперирует не с самими Реальными объектами, а с их отражениями, поэтому уместно попытаться развить аналогию между сознанием и зеркалом.

6. Объекты, отражаемые внутренней стороной зеркала сознания, осознаются как субъективные, а внешней – как объективные (аналогично зеркальной двери, на которой есть отражения как объектов, находящихся в помещении, так и объектов, находящихся на улице).

7. Зеркало сознания обладает следующими свойствами:

- * размером;
- * кривизной;
- * положением в пространстве;
- * чистотой поверхности;
- * толщиной стекла;
- * прозрачностью стекла;
- * шероховатостью стекла;
- * волнистостью стекла.

Все эти свойства могут изменяться во времени.



8. Так как сознание Реально, то оно может отражать и само себя (если кривизна зеркала не нулевая), так формируется самосознание. Однако в случае отсутствия отражаемых объектов это отражение самого себя пусто, если же в сознании есть отражения объектов, то содержанием самосознания являются искаженные кривизной многократные отражения этих отражений разного порядка (наподобие бесконечного ряда свечей, который можно увидеть, если поместить свечу между двумя зеркалами).

9. Если зеркало сознания обращено своей внутренней стороной к субъективному (объективному), то и само себя оно отражает на этой стороне, и, соответственно, классифицирует само себя как субъективное (объективное). Первому случаю соответствует философская парадигма материализма или субъективного идеализма, а второму – объективного идеализма. Все эти философские парадигмы являются патологическими и лишь подчеркивают, что их приверженцы находятся в плену мировой иллюзии – майи, так как путают Реальность с ее отражениями и приписывают Реальной причине отражений (сознанию) статус тех или иных отражений (объективных или субъективных).

10. Сознание, принявшее данную модель самого себя осознает, что классификатор не может классифицировать самого себя, так как это некорректно, следовательно сознание вне категорий. Для обозначения статуса сознания автор предлагает использовать "пустую" категорию – Реальность, имеющую содержание, не зависящее от сознания. Сознание само по себе Реально, как и объекты безотносительно к сознанию.

11. Сознание развивается. Это выражается в том, что:

* изменяется его размер, т.е. зеркало сознания "растет", количественно увеличивается область осознаваемого, все новые объекты входят в область отражаемого (существующего как объективное или субъективное);



* изменяется положение зеркальной поверхности сознания среди реальных объектов: оно движется в сторону объективного на нисходящей ветви эволюции круга Сансары, и в сторону субъективного – на восходящей ветви. Во втором случае все новые и новые объекты, ранее осознававшиеся как субъективные, начинают осознаваться либо как объективные, либо как в действительности не существующие. Таким образом на восходящей ветви эволюции область осознаваемого увеличивается качественно;

* сознание очищается: с поверхности его зеркала исчезают пятна, которые ранее частично или полностью закрывали отражения то одних, то других объектов;

* отражения субъективных объектов могут проникать на объективную сторону зеркала сознания (при этом играют роль прозрачность и толщина зеркала), т.е. как бы становятся отражениями объективных объектов (хотя их пока и нет), а затем двигаются дальше в том же направлении объективации. При этом возникает момент, когда отражение будущего объективного объекта раздваивается на сам объект и его отражение, это значит, что объект создан в процессе труда, т.е. перешел в настоящее. Отражения объективных объектов возникают в зеркале сознания также не мгновенно, а постепенно оформляются и детализируются в процессе познания, переходя на субъективную сторону зеркала и опускаясь в его глубину. В действительности процессы труда и познания связаны с движением Реальных объектов через границу зеркала сознания, но мы эти процессы осознаем в форме слияния или раздвоения отражений. Аналогично, когда рыба выскакивает из воды, то исчезает ее отражение на внутренней поверхности зеркала воды, обращенной в воду, и появляется отражение на внешней поверхности, когда же рыба опять падает в воду, то происходит обратный процесс. В процессе эволюции сознания толщина стекла зеркала сознания уменьшается, а прозрачность возрастает;



* шероховатость зеркала сознания приводит к тому, что некоторые объекты (в зависимости от спектрального диапазона, в котором они видны или светятся) отражаются частично или полностью не зеркально, а диффузно, в результате чего осознается лишь сам факт их существования, а детали структуры теряются. Это приводит к явлению, которое получило отражение в развиваемой нами теории, как антропный и неантропный принципы. В процессе эволюции сознания шероховатость его зеркала уменьшается (возрастает спектральный диапазон отражаемого);

* волнистость поверхности зеркала сознания приводит к тому, что детальные отражения объектов искажаются по форме либо метрически, либо даже топологически. Примером метрического искажения является отражение полной Луны в озере, которое может представляться наблюдателю как эллипс, вытягивающийся то по одной, то по другой оси. При топологическом искажении нарушаются характеристики связности объекта, наподобие отражения удочки в озере, которая при волнении может представляться не сплошной, а состоящей из ряда кусочков, которые то соединяются, то опять разделяются. Насколько удачным является символ воды для астрала говорит такой пример: когда человек в АС вспоминает про свое ФТ и буквально приходит в страшное эмоциональное волнение, наблюдатель в МС видит, как по АТ этого человека идут волны, как будто это и не тело вовсе, а лишь отражение в озере, в которое кинули камень, при этом топологическая связность АТ теряется, т.е. некоторые его фрагменты как бы "рвутся" и опять соединяются. В процессе эволюции сознания волнистость зеркала исчезает;

* Объективное существование установлено для тех объектов и явлений Реальности, которые зарегистрированы двумя или более независимыми способами (принцип наблюдаемости). Субъективное существование установлено для объектов и яв-



лений, которые регистрируются только одним способом. Это означает, что объективное существование установлено для тех объектов и явлений Реальности, которые имеют в зеркале сознания не только свои отражения, но и отражения своих причинно–следственных связей с другими объектами, которые также отражаются сознанием.

Не смотря на то, что "зеркальная" модель сознания может выглядеть несколько искусственной, она отражает (извините за каламбурчик) наиболее глубокие закономерности эволюции сознания как на нисходящей, так и на восходящей ветвях Сансары.

9.2. ИСКУССТВО ВЫРАЩИВАНИЯ ЖЕМЧУГА И ИСКУССТВО ПРЕВРАЩЕНИЯ ЖЕМЧУГА В АЛМАЗ

Представим себе монаду Духа как сверкающую искру или яркую звезду в ночном небе (этот образ очень близок к Реальности). Тогда история монады в круге Сансары (которая в той или иной степени составляет сущность всех Мистерий, Путей Освобождения и Религий) может быть представлена следующим образом.

НИСХОДЯЩАЯ ВЕТВЬ КРУГА САНСАРЫ – ИСКУССТВО ВЫРАЩИВАНИЯ ЖЕМЧУГА:

Искра Духа – Монада последовательно покрывается сферическим оболочками, зеркальными с обеих сторон, которые представляют собой структуру различных форм сознания (и соответствующих тел).

Сквозь такую зеркальную оболочку Искра Духа непосредственно не видна, но она отражается на внутренней поверхности ближайшей к ней, т.е. первой зеркальной оболочки, а также частично просвечивает сквозь ее зеркальный слой. На внешней поверхности первой зеркальной оболочки отражаются как объективные внешние Реальные объекты.



Когда появляется следующая зеркальная оболочка, то она скрывает и делает невидимой из-вне предыдущую оболочку. На внутренней оболочке исчезают непосредственные отражения внешних Реальных объектов, а вместо них появляется отражение внутренней поверхности внешней оболочки. На внутренней поверхности внешней оболочки соответственно появляется отражение (как субъективного) предыдущей внутренней оболочки, а на внешней – отражения внешних Реальных объектов (как объективного).

Процесс формирования внешних оболочек для человека продолжается до возникновения физического тела и сознания. Каждая зеркальная оболочка представляет собой проводник, обеспечивающий взаимодействие Духа с соответствующим Уровнем Реальности, т.е. соответствующую форму ЭГО.

ВОСХОДЯЩАЯ ВЕТВЬ КРУГА САНСАРЫ – ИСКУССТВО ПРЕВРАЩЕНИЯ ЖЕМЧУГА В АЛМАЗ:

Самая внешняя зеркальная оболочка постепенно становится гладкой и прозрачной, т.е. "превращается в алмаз", теряет свойства зеркала и перестает быть препятствием для отражения Реальных объектов в предыдущей (внутренней) оболочке, однако из-за своей прозрачности она перестает отражаться в ней и сама, т.е. первоначально перестает осознаваться, как объективное (при АС не осознается как объективное ФТ, при МС – АТ, при БС – МТ).

Вместе с тем свободно проходя через внешнюю оболочку, ставшую теперь прозрачной, отражения внешних Реальных объектов и явлений приобретают форму, благодаря которой они могут отражаться во внутренней оболочке. Таким образом внешняя оболочка, став прозрачной, выполняет функцию контакта внутренней оболочки с теми уровнями Реальности, которые она до этого отражала как объективные.



Естественно, исчезает и отражение внутренней оболочки, как субъективного, на внутренней стороне внешней, прозрачной теперь оболочки, потерявшей свойства зеркала.

Следовательно, когда внешняя оболочка становится прозрачной, то роль зеркальной границы сознания (граница объективного и субъективного) начинает выполнять внутренняя оболочка.

Когда же следующая оболочка в свою очередь становится прозрачной, то оболочка, ставшая прозрачной до этого, становится отражаемой как объективное, но уже не как зеркало, а лишь как стекло, точно также как и другие Реальные объекты и явления Реальности (без отождествления и ограничения).

Из приведенной зеркальной модели сознания простым способом (это уже третий независимый способ!) следует диаграмма состояний и переходов сознания человека в эволюции (периодическая классификация форм сознания, Приложение 1).

Здесь же уместно напомнить легенду, согласно которой Сатана подарил людям зеркало, в котором они с тех пор только и имеют возможность видеть Реальность. Но что именно является этим зеркалом? Титаны, убившие Вакха, также заставляли его смотреться в зеркало. Только через зеркало можно было безопасно смотреть на Гаргону Медузу и убить ее, а после этого и выкинуть за ненадобностью и само зеркало. Нарцисс влюбился в свое отражение... В Христианстве считается, что один из основных грехов – "гордыня", тесно связан с духовной болезнью, которая чрезвычайно метко названа "прелестью", т.е. по сути дела с самолюбованием или, как еще говорят, "нарцисизмом" (противоположное качество – скромность). Обычно люди склонны бороться за авторские права, восхищаются своими собственными достижениями и "черной завистью" завидовать чужим. Но истинные Творцы не акцентируют внимание на своем авторстве, а часто даже запрещают о нем упоминать: они щедро делятся с людьми всем, чем обладают. Иисус



Христос после чудесного исцеления страждущего часто говорил ему примерно следующее: "Смотри, никому не говори о том, что я тебя исцелил". Однако, мы знаем об этом лишь потому, что некоторые исцеленные все же "проговаривались". Люди принимают за Реальность лишь ее многократные отражения в системе зеркал своего организма и живут фактически в мире иллюзий. По сути дела мы все – жители "пещеры Платона". Одно из краеугольных положений НЛП говорит о том, что человек реагирует фактически не на сами обстоятельства, а лишь на свое понимание этих обстоятельств (кроме тех случаев, когда эти обстоятельства непосредственно физически воздействуют на тело человека). Таким образом, зеркалом, в котором мы видим Реальность, является ни что иное, как система тел человека, а именно: будничное, ментальное, астральное и физическое тела. Согласно одному древнему Индийскому эзотерическому высказыванию "То, что Здесь мы видим в зеркале, Там мы увидим лицом к лицу". И путь к этой возможности – это и есть путь эволюции сознания, Путь Освобождения. Продвигаясь по этому Пути человек последовательно преодолевает ограничения физического тела, а затем астрального и ментального, при этом сознание человека начинает воспринимать соответствующие планы Реальности и воздействовать на них непосредственно, без искажений и ограничений этих тел. Преодолевается влияние низших планов, которые Буддисты называют "сквернами", а Христиане "грехами", действия человека становятся соответственно, неомраченными или святыми.

Человек – это звезда буддхи (монада), окруженная системой концентрических полупрозрачных зеркал.

Развитие сознания на нисходящей ветви Сансары – это нарастание внешних слоев, как рост жемчужины. А на восходящей ветви Сансары эти слои последовательно становятся прозрачными, превращаясь в алмаз.



Познание при ФС – это последовательное проникновение отражений внешнего мира внутрь зеркал (опускание их вглубь многослойного зеркала, т.е. вовнутрь, все ближе к звезде в центре):

- отражение в первом;
- отражение этого отражения во втором;
- и т.д.

Труд – это выход отражений во вне (они всплывают из глубины многослойного зеркала) через последовательные слои, вплоть до выхода во внешнюю среду и создание антропоморфного мира (цивилизации, культуры).

9.3. УЧЕНИЕ О СКОЛЬЗЯЩЕМ ПО КРУГУ САНСАРЫ ЭПИЦЕНТРЕ ЭВОЛЮЦИИ, КАК ТОЧКЕ СБОРКИ СОЗДАТЕЛЯ ЗВЕЗД

При любой конкретной форме сознания мы принимаем за человека (как, впрочем и он сам) не высшее "Я", а лишь те или иные внешние ЭГО–оболочки, поддерживающие соответствующие психологические свойства личности. Обычно мы считаем, что люди отличаются именно этими свойствами. В процессе эволюции сознания высшее "Я" человека последовательно преодолевает отождествление со все более внутренними ЭГО–оболочками. Поэтому с точки зрения человека неподвижно стоящего на определенной ступеньке лестницы Иакова (лестница эволюции сознания) люди, поднимающиеся мимо него вверх по этой лестнице эволюции, представляются все более и более похожими друг на друга, "т.к. они все меньше отличаются друг от друга чем–либо из известного [ему]".

В этой связи возникает два очень важных и тесно взаимосвязанных вопроса:

1. сохраняется или нивелируется индивидуальность в процессе эволюции?



2. монады бесконечно уникальны (индивидуальны) или напротив, абсолютно тождественны?

По мнению автора, монады бесконечно индивидуальны, и чем больше ЭГО-оболочек снимается с этой индивидуальности в процессе эволюции, тем чище и сильнее проявляется во вне ее совершенно неповторимый свет. Внешние оболочки смазывают (нивелируют) индивидуальность и делают людей более похожими друг на друга. Если принимать во внимание только содержание внешних социально-обусловленных оболочек, то можно сказать, что "сущность человека есть совокупность всех общественных отношений" (Маркс). В результате люди, считающие что Духа нет говорят: "Незаменимых людей нет". По мнению автора, каждый человек представляет собой бесконечную ценность и у каждого человека есть область деятельности, в которой он превосходит всех остальных существ Вселенной вместе взятых, т.е. у каждого человека есть нечто, что он может делать лучше, чем все остальные (чем кто-либо иной). У каждой монады есть по крайней мере один "Звездный час" на круге Сансары, есть дело, которое именно эта монада благодаря своим уникальным свойствам призвана совершить ради эволюции всех остальных существ, и в этом деле ее не сможет заменить никакая иная монада. Таким образом, каждая монада обладает абсолютной ценностью для эволюции Вселенной, каждая является носителем совершенно уникальных свойств, благодаря которым на определенном этапе эволюции именно через нее будет осуществляться реализация главных событий текущего этапа эволюции. "И тогда через серые глаза именно этого молодого человека на нас упадет вдохновенный взгляд самого Создателя Вселенной, и тогда сама Судьба человеческой рукой с мечом или пером уверенно впишет новые огненные строки в историю народов". Говоря словами Дона Хуана и Олафа Степлдона можно сказать, что в свой звездный час монада становится "точкой сборки" самого Создателя Звезд. Другой вопрос



о том, когда и где будет этот "Звездный час" для данного конкретного человека. Или, может быть, он уже был сотни тысяч лет назад, когда именно он создал колесо или впервые взял горящую ветвь зажженного молнией дерева. А сейчас работает простым водителем троллейбуса, "который идет на Восток". Может быть этот момент у него еще лишь будет через десятки тысяч лет, когда он совершит немыслимый подвиг, который потрясет души и объединит сердца представителей столетиями враждовавших до этого могущественных межзвездных цивилизаций. Но этот момент когда-то обязательно был или еще будет у каждого из нас!!!

Это учение "о скользящем по кругу Сансары эпицентре эволюции", состоящее из следующих основных положений:

1. В любой момент эволюции на круге Сансары есть точка, "эпицентр эволюции", в которой в данный момент времени совершаются главные события, определяющие суть данного этапа эволюции Вселенной;

2. Всегда есть монада, находящаяся в данный момент в эпицентре эволюции, так сказать на самом острие потока эволюции (будем называть ее в соответствии с традицией "ОСЬ");

3. В любой данный момент времени во всей проявленной Вселенной существует лишь одна-единственная монада, через которую может осуществиться и действительно осуществляется в данный момент реализация главных событий текущего этапа эволюции;

4. За один круг Сансары эпицентр эволюции Вселенной по крайней мере один раз пройдет через каждую из монад не обходя стороной ни одной.

9.4. КОММЕНТАРИЙ К ЧЕТЫРЕМ БЛАГОРОДНЫМ ИСТИНАМ ГАУТАМЫ БУДДЫ

В самом сердце Вселенной и каждого существа неисчер-



паемый океан мира, счастья и любви.

Автор

2550 лет назад в Оленьем Парке близ Сарнатха только что достигший высшего просветления и ставший новым Буддой принц Сидхартха Гаутама дал Миру наиболее краткую и чеканную формулировку своего Учения, известную с тех пор как четыре благородных истины. Вот они:

1. Мир есть страдание;
2. Есть причины страданий;
3. Есть конец страданий;
4. Есть Пути, ведущие к концу страданий.

По мнению автора, может представлять интерес интерпретация этих благородных истин с позиций развиваемых в данной работе представлений.

Поскольку противоположностью страданию является не просто отсутствие страдания, а блаженство, что, очевидно, само по себе совершенно не одно и то же, то возникает закономерный вопрос: "Является ли конечное Освобождение состоянием положительного блаженства или лишь отсутствием страданий?"

Буддистские источники отвечают на этот вопрос так: "...бесстрашие, самопроизвольная радость и активное сочувствие являются истинной природой существ". А Освобождение как раз и является раскрытием "истинной природы существ". (см., например, Лама Оле Нидал, ""каким все является на самом деле (Современное введение в учение Будды), –СПб.; "алмазный Путь, 1996.–88с.) В этой связи представляется, что в действительности Буддизм не является учением с пессимистическим взглядом на жизнь, как иногда может показаться на первый, и поверхностный, по мнению автора, взгляд.



Но чтобы это прозвучало в явной форме, а не в форме комментария или вывода, необходимо сформулировать еще одно положение, предваряющее четыре благородные истины. Кроме того в нашем комментарии изменен порядок 3–й и 4–й благородных истин.

Итак, автор предлагает вниманию читателя следующую таблицу, в которой в первом столбце даны сами благородные истины Буддизма, во втором – комментарий к ним, в третьем ассоциации с различными источниками.

№	Благородная истина	Комментарий	Ассоциации
0	В самом сердце Вселенной и каждого существа беспредельный океан счастья и любви.	Сущность исходного непроявленного состояния Вселенной Маха–Пралайя, – ничем не омраченные, мир, счастье и любовь. Маха–Пралайя – это и состояние конечного Освобождения Вселенной. Дхарам–Кайя (нирвана) – это состояние конечного индивидуального Освобождения, достижение первичного света Великого Учения Тедол. Это состояние тождества истины, любви и красоты.	Я есть свет и жизнь, говорил Иисус Христос.
1	Мир есть страдание	Не вообще весь мир есть страдание, а лишь проявленный, дифференцированный мир, т.е. Сансара. Возникновение проявленного, дифференцированного мира, т.е. начало Сансары, – это есть и начало страданий и заблуждений. Нисходящая ветвь круга Сансары – возникновение миров и существ, погруженных во все больший мрак страданий и заблуждений.	Люди называют злом причину страданий и заблуждений, поэтому можно сказать, что Зло есть причина возникновения и развертывания Сансары.
2	Есть причины страданий	Причины страданий и заблуждений – погружение в темные пучины материи и майи, экранирование первичного источника жизни, света, истины, счастья и любви все большим количеством темных покровов и завес, т.е. поверхностных материальных структур («рост жемчуга»). Скверны (грехи) – это решения, увеличивающие степень омраченности первичного света, т.е. увеличивающие степень материализации ЭГО.	Продвижение вниз по нисходящей ветви круга Сансары сопровождается стонами и плачем бесчисленных существ, степень страданий и невежества которых на этом пути постоянно возрастает.
4	Есть Пу-	«Путь наверх» по восходящей ветви кру-	По Платону истина внутри нас, она



	ти, ведущие к концу страданий	га Сансары – последовательное преодоление внешних ограничений материи («превращение жемчуга в алмаз»), процесс эволюции сознания, – это и есть Путь Освобождения, т.е. способ преодоления страданий и заблуждений.	познается не путем поступления некоторой информации из вне, а путем снятия внешних ограничений, скрывающих истину от сознания. При прикосновении к истинному пути сердце наполняется радостью. Радость есть особая мудрость (Агни-йога). Люди называют добром причину счастья и истинного познания, поэтому можно сказать, что добро есть способ свертывания миров Сансары.
3	Есть конец страданий	Возможно полное и окончательное преодоление страданий и заблуждений – это выход за пределы Сансары, т.е. Освобождение.	Каким же неограниченным счастьем должно быть само Освобождение, если даже одно только прикосновение к истинному Пути, ведущему к Освобождению, уже вызывает восторг и томление Духа и наполняет сердце радостью.

Нет, не просто отсутствием страданий является Освобождение, это высшее и ничем не ограниченное счастье, которое суждено каждому существу еще от рождения Мира!

Бытие Бытия в том, что оно есть. Бытие Небытия в том, что его нет.

Поскольку в начальном состоянии Вселенной не было ничего, кроме неомраченного света истины, счастья и любви, то и в мирах Сансары в действительности не может быть ничего, кроме этого.

Зло, как причина Сансары, зло, как причина страданий и заблуждений, есть лишь та форма любви, которая возможна на нисходящей ветви круга Сансары. Это любовь горькая, т.к. она четко осознает, что должна погибнуть, дав жизнь чему-то Совершенно Новому, что расцветет на восходящей ветви эволюции Сансары. Зерно погибает, когда превращается в колос. Зло – это несчастная любовь, любовь с полным самопожертвованием, любовь неразделенная и без всякой надежды быть узнанной и понятой. Любовь на восходящей ветви Сансары – это праздник разделенной плодотворной любви, любовь торжествующая



Победу, радостная любовь в идеальных условиях, не требующих самопожертвования.

Последующее состояние Маха–Пралайи отличается от предыдущего тем, что содержит в себе в снятом (по Гегелю) виде квинтэссенцию всего опыта прошедшей Сансары. Этот опыт представляет собой как опыт затажного падения в темные глубины невежества и страданий, так и опыт их полного и окончательного преодоления и вознесения к Первичному Неомраченному Свету, первичному источнику жизни всей Вселенной и каждого существа – Богу.

9.6. УЧЕНИЕ ОБ ИСТИНЕ

Истина не доказывается логическими средствами. Это только в логике думают, что можно доказать или опровергнуть высказывания (в теоремах). А на самом деле Истина - это соответствие смысла высказывания Реальности, а не произвольным аксиомам.

Логика - это машина продуцирования выводов из посылок. Она в принципе не может дать новых знаний, не содержащихся в посылках, а лишь развертывает их. Поэтому выводы, полученные с помощью логики, ровно на столько же истинны или ложны, как и посылки. Поэтому логика не может приблизить к Истине, но может даже мешать в достижении Истины, т.к. способна создать иллюзию ее достижения путем подмены реального Достижения абстрактным Пониманием, а также просто путем пустой траты бесценного времени на ерунду. Многим становится неинтересным и ненужным реальное достижение, когда они о нем просто почитают.

УЧЕНИЕ ОБ ИСТИНЕ, ЕЕ СУЩЕСТВОВАНИИ И ПУТИ ДОСТИЖЕНИЯ:



1. Люди знают лишь часть Истины и во многом находятся в плену заблуждений по поводу себя и окружающего.

2. Существует причина заблуждений - это отождествление себя с телом сновидений, физическим или астральным телом, т.е. нахождение в формах сознания: сон, бодрствование, астральное сознание. Процесс познания при этих формах сознания основан на чувствах, эмоциях и интеллекте, которые не приводят к достижению Истины, а лишь позволяет асимптотически приближаться к ней.

3. Абсолютная Истина существует и она может быть полностью познана человеком.

4. Существует путь, ведущий к полному освобождению от заблуждений и полному познанию интеллектуальной Истины: - это процесс развития сознания. При ментальном сознании интеллектуальная Истина является не предметом опосредованного познания, а предметом прямого восприятия.

10. ВОЗМОЖНОСТИ ЧЕЛОВЕКА ПРИ НЕКОТОРЫХ ФОРМАХ СОЗНАНИЯ

	ФИЗИЧЕСКОЕ СОЗНАНИЕ	АСТРАЛЬНОЕ СОЗНАНИЕ	МЕНТАЛЬНОЕ СОЗНАНИЕ
ИНФОРМАЦИЯ	Темп обработки информации ограничен быстродействием ФТ, прием его за 1 (фт)	Темп обработки информации составляет 10,000 фт.	Темп обработки информации составляет 10,000,000 фт.
ЭНЕРГИЯ	Возможности ФТ	Воздействие на физический мир проявляется в микро-масштабах на уровне квантовых эффектов (микротелекинез)	Телекинез, левитация, психосинтез неживых физических объектов на макроуровне.



ПРОСТРАНСТВО	Локальное взаимодействие с физической средой через ФТ	Нелокальное взаимодействие со средой в пределах астрального уровня Реальности: астральной атмосферы Земли и астральных каналов Солнечной Системы.	Нелокальное, в пределах ментального уровня Реальности: ментальной атмосферы Солнца (в несколько раз дальше орбиты Плутона) и ментальных каналов Галактики.
ВРЕМЯ	Локальное взаимодействие с объектами в интервале настоящего от 0.7 секунды до 1.1 секунды.	Нелокальное информационное взаимодействие в интервале настоящего от нескольких часов до 40 дней.	Нелокальное информационное и энергетическое взаимодействие в интервале настоящего от 2–3 месяцев до 300 – 700 лет.

11. КАК ВОСПРИНИМАЮТ ДРУГ ДРУГА ЛЮДИ В РАЗЛИЧНЫХ ФОРМАХ СОЗНАНИЯ

Человек в ФС воспринимает человека в АС как спящего, но если он попробует заговорить с ним или он сам проявит инициативу к общению, то человек в ФС обычно ощущает это как "весточку с того света", что в общем–то так и есть, и это вызывает у него примерно такую же гамму чувств, как у человека в АС–4.4, когда он увидит свое ФТ: "пахнет смертью", без видимой причины откуда–то из подсознания выползает чувство ужаса (у собаки шерсть становится дыбом, она скулит, воет и хочет спрятаться), в сознании возникают всякие кошмары типа фильмов ужасов или картин Верещагина (таких, например, как "После боя") в динамике, хочется куда–нибудь убежать по-



дальше от этого или зарыться в песок как страус. Но понимаешь, что это не выход, т.к. причина внутри.

ПРИМЕЧАНИЕ:

* Подобные ощущения часто наблюдаются при появлении НЛО и по аналогичным причинам.

* Если человек в ФС "готов", т.е. имеет достаточный эволюционный потенциал, то при воздействии на него с астрального уровня он может перейти в МС.

Человек в ФС воспринимает человека в МС как бодрствующего человека в ФС (да и сам он тоже часто так думает, особенно если он – экстрасенс), но в действительности это не человек в МС, а его ФТ, с которым он себя не отождествляет. Но человек в МС может и не действовать своим ФТ, тогда люди в ФС будут воспринимать его как спящего. Если человек в МС сознательно или непроизвольно оказывает воздействие на человека в ФС или ФО и ситуации, то у последнего могут возникать эмоции аналогичные описанным выше. Если же человек в МС хорошо управляет своим взаимодействием со средой и другими людьми, индивидуально дозирует его по величине и содержанию, то у окружающих возникает о нем самое благоприятное впечатление. Как же человек в ФС воспринимает человека в МС, если он не путает его с его ФТ, а имеет более или менее адекватное представление о его действительных возможностях? Ответ на этот вопрос ясен из следующего силлогизма:

ТАК КАК:

*** ЧЕЛОВЕК В МС ОЩУЩАЕТ ВЕСЬ ФИЗИЧЕСКИЙ УРОВЕНЬ РЕАЛЬНОСТИ И МОЖЕТ ДЕЙСТВОВАТЬ НА НЕГО ТАК ЖЕ, КАК ЧЕЛОВЕК В ФС ОЩУЩАЕТ СВОЕ ФТ И ДЕЙСТВУЕТ ИМ;**

*** ЧЕЛОВЕК В ФС ОТОЖДЕСТВЛЯЕТ СЕБЯ СО СВОИМ ФТ, И КРОМЕ ФИЗИЧЕСКОГО УРОВНЯ РЕАЛЬНОСТИ НИКАКИХ ДРУГИХ КАК ОБЪЕКТИВНОЕ НЕ ОСОЗНАЕТ;**

ТО:



ЧЕЛОВЕК В ФС ОСОЗНАЕТ ЧЕЛОВЕКА В МС КАК ВСЕ, т.е. как весь физический мир, тогда как сам человек в МС наоборот не отождествляет себя ни с чем в физическом мире и именно поэтому приобрел такую власть над ним. "Невозможно самого себя за волосы вытащить из болота", точно также ЧТОБЫ ОКАЗАТЬ ОПРЕДЕЛЯЮЩЕЕ ВЛИЯНИЕ НА НЕКОТОРЫЙ КРУГ ЯВЛЕНИЙ И ОБЪЕКТОВ НАДО ПРЕЖДЕ ВСЕГО САМОМУ ВЫЙТИ ИЗ ЭТОГО КРУГА (ИЗ-ПОД ЕГО ВЛИЯНИЯ), НО ТОЛЬКО ДЛЯ ТОГО, ЧТОБЫ ПОТОМ ВЕРНУТЬСЯ К НЕМУ И СТАТЬ ЕГО ГОСПОДИНОМ (см. Карлос Кастанеда, "Дон Хуан").

Человек в АС воспринимает человека в ФС адекватно, т.е. точно знает в каком тот находится состоянии, более того, – он видит его энергетическую и астральную ауры (динамичные цветные облака вокруг человека) и по их виду, при наличии определенных профессиональных знаний и опыта, может безошибочно определить состояние здоровья его ФТ, а также фоновое и текущее состояние его чувственно – эмоциональной сферы. При контакте с его астральной аурой или излученными им в пространство чувствами и эмоциями человек в АС просто ПЕРЕЖИВАЕТ их так же, как лицо их породившее. Поверхность физического тела больше не является препятствием для прямого эмоционального контакта между ними, – это состояние точно передается словами "обнаженные нервы" (Владимир Высоцкий) и напоминает по интимности эмоциональный контакт при оргазме.

Человек при МС воспринимает человека в ФС аналогично тому, как при АС, но еще более полно. Дополнительно он видит его ментальную ауру по которой может определить качество (направленность) и уровень развития его интеллекта, а также вступая в непосредственный контакт с его ментальной аурой и мыслями, излученными в пространство, он просто будет



ЗНАТЬ их, причем ничуть не хуже, а в действительности даже лучше, чем он сам.

Люди в АС и МС друг друга воспринимают вполне адекватно, без иллюзий.

Более подробную информацию по этим вопросам можно получить в прекрасной работе [7].

Рассмотрим вопрос о том, как воспринимают друг друга люди в различных формах сознания, несколько с другой точки зрения: проводя аналогию между отношением человека в физическом сознании к животным, растениям и неживой природе на физическом плане, и отношением к нему самому со стороны людей в астральном, ментальном и буддхическом сознании.

Человек в физическом сознании неспособен осознавать альтернативные варианты поведения на астральном плане и выбирать из этих альтернатив, на основе свободы воли, т.е. он не способен действовать на астральном плане как сознательный человек, и, по сути дела, ведет себя на астральном плане примерно так же, как животное на физическом. Т.е. человек в физическом сознании на астральном плане имеет то же положение, что животные на физическом. Поэтому человек в астральном сознании, способный на все это, находится к человеку в физическом сознании примерно в том же отношении, в каком последний находится к животным на физическом плане. По тем же причинам человек в астральном сознании оценивается человеком в ментальном сознании, как животное на ментале, человек же в физическом сознании оценивается им как растение на ментале. Человек в ментальном сознании оценивается человеком в буддхическом сознании, как животное на плане Буддхи, человек в астральном сознании – как растение Буддхи, человек же в физическом сознании – как объект неживой природы на плане Буддхи. Обобщим эти, и другие подобные отношения, в нижеприведенной таблице.



КАК ОЦЕНИВАЮТ ДРУГ ДРУГА СУЩЕСТВА В РАЗЛИЧНЫХ ФОРМАХ СОЗНАНИЯ

Формы сознания тех, КОГО оценивают (с точки зрения человека в ФС)	Формы сознания тех, КТО оценивает (с точки зрения человека в ФС)						
	КАМ	РАС	ЖИВ	ФС	АС	МС	БС
КАМ	ФС	ЖИВ	РАС	КАМ	*	*	*
РАС	АС	ФС	ЖИВ	РАС	КАМ	*	*
ЖИВ	МС	АС	ФС	ЖИВ	РАС	КАМ	*
ФС	БС	МС	АС	ФС	ЖИВ	РАС	КАМ
АС	НС	БС	МС	АС	ФС	ЖИВ	РАС
МС	*	НС	БС	МС	АС	ФС	ЖИВ
БС	*	*	НС	БС	МС	АС	ФС

В данной таблице использованы следующие условные обозначения:

- КАМ** – объекты неживой природы (“Камень”);
- РАС** – флора, растения;
- ЖИВ** – фауна, животные;
- ФС** – человек в физической форме сознания;
- АС** – человек в астральной форме сознания;
- МС** – человек в ментальной форме сознания;
- БС** – человек в буддической форме сознания;
- НС** – человек в нирванической форме сознания;
- *** – не имеющие вербального обозначения объекты.

Затененная строка содержит информацию о том, как оценивается человек в физической форме сознания существами различного уровня развития. Затененный столбец содержит оценку существ различного уровня развития человеком в физическом сознании.

Декарт говорил: "Я мыслю, – значит я существую". В марксистской философии есть положение: "Движение есть способ существования материи". Декартом существование связывается прежде всего с возможностью действовать на ментальном плане. Маркс и Энгельс дают более общую формулировку, которая получает естественную конкретизацию при рассмотрении различных форм движения материи, которые они выделяют: фи-



зической, химической, биологической, социальной и др. Так, например, по определению Энгельса "жизнь есть способ существования белковых тел", т.е. жизнь (по его мнению), – это и есть движение биологической формы материи. В разделе, посвященном небиологическим формам жизни, мы раскритиковали это положение, как слишком ограниченное, отражающее лишь точку зрения людей в физической форме сознания.

Обобщая эти мысли в рассматриваемом нами контексте, можно сформулировать следующие положения.

Представим себе, что существа в различных формах сознания просто, со своей точки зрения физически действуют, на планах Реальности, соответствующих этим формам сознания. Как будут квалифицироваться эти действия наблюдателем, находящимся, например, в физической форме сознания? Действие в неживой природе будет оцениваться им как существование и движение, в растительном мире – как растительная жизнедеятельность, в животном мире – как животная жизнедеятельность. Физическое действие существа в физической форме сознания так и будет оцениваться, просто как физическое действие. Действие на астральном уровне будет им оцениваться, как акт переживания, чувствования. Ментальное действие – как мышление и телекинез. Будхическое – как творчество, вдохновение, а также изменение судеб существ и законов природы.

Поэтому можно построить целую систему высказываний, аналогичных по смыслу вышеприведенному высказыванию Декарта, но отражающих точку зрения человека, находящегося в различных формах сознания:

Физическое сознание	Я дышу (ем), – значит я существую
Астральное сознание	Я чувствую, – значит я существую
Ментальное сознание	Я мыслю, – значит я существую
Будхическое сознание	Я творю, – значит я существую
Нирвана	Я существую



Это значит, что человек может сказать: "Я существую", если у него и нет, например, физического или астрального тела. И это будет верным для него, но для этого ему надо находиться в соответствующей форме сознания.

Однако если "наблюдателем" является объект неживой природы, то простое физическое действие человека в физической форме сознания воспринимается им примерно так же, как нами в физической форме сознания воспринимается действие существа в буддической форме сознания, а именно, как нечто данное Свыше или "от Природы", нечто такое, о чем даже речи не может быть, чтобы его изменить или как-то на него повлиять. Именно такое у нас отношение (если мы находимся в физической форме сознания) к тому, что есть моря, и реки, долины и горы, каждое утро восходит Солнце, а каждый вечер оно заходит, камень, предоставленный самому себе падает на землю, а не взлетает к облакам, и т.д., и т.п. Однако все эти процессы являются предметом компетенции и заботы существ, относящихся к буддическому и более высоким планам Реальности, для которых все это – лишь предмет их деятельности, примерно, как для нас работа крестьянина в поле. Эти существа уже на протяжении нескольких десятков миллиардов лет заботливо и с бесконечным терпением реализуют Божественный план эволюции нашей Вселенной в текущем цикле Сансары. (Правда и они иногда не выдерживают, что приводит к явлениям вроде "потопа", т.е. к запуску эволюции с некоторой точки в прошлом, но по другому варианту).

Таким образом, существуют определенные закономерности в оценках действий существ различного уровня сознания с позиций наблюдателей, также находящихся в различных формах сознания.

Этими сущностными аналогиями широко пользовался Иисус Христос, который в простых и понятных притчах излагал



глубочайшие Истины тем, кто "видя не видел, и слыша не слышал". Ясно, что ошибочно оценивать Христову "Притчу о сеятеле" просто как наставление по севу зерновых колосовых для Израильских крестьян.

Говоря современным научным языком можно сказать, что он использовал понятия, находящиеся в области действия понятийных конструктов слушателей, и, основываясь на существовании подобия структур понятийных шкал при различных формах сознания, он часто излагал высокие Истины не в их непосредственном выражении, а используя аналогичную часть "смещенной шкалы", которой могли пользоваться слушатели.

12. СОЗНАНИЕ И ПЕРЕВОПЛОЩЕНИЯ, Т.Е. РЕИНКАРНАЦИИ

Когда человек теряет связь с ФТ (умирает), то он переходит в:

* ДАС, если не имел опыта переходов в АС. Как и положено в ДАС, человек обычно думает, что он бодрствует и не отдает себе отчета в том, что с ним произошло;

* АС, если имел опыт переходов в АС. Человек в этом состоянии совершенно верно осознает свое состояние.

ФТ человека постепенно разрушается. АТ человека живет обычно 40 дней после разрыва связи с ФТ и столько же дней сохраняется соответствующая форма сознания. По истечении этого срока теряется связь и с АТ.

Когда это происходит человек переходит в:

* дофизическое ментальное сознание (ДАС, аналогичное сну без сновидений), в случае, если у него не было опыта перехода в МС при наличии ФТ. Теперь же он уже не может достичь МС, даже если у него был опыт АС, т.к. необходимый для этого опыт невозможен без ФТ (невозможно преодолеть физическое ЭГО, если его нет).



* МС, если у него уже был опыт в МС в воплощенном состоянии.

АТ также постепенно разрушается. МТ существует и способно поддерживать МС в течение 500 – 700 лет, а затем теряется связь и с ним. Затем у человека в течение аналогичных по длительности периодов времени ФОРМИРУЮТСЯ последовательно МТ, АТ, ФТ и происходит рождение (воплощение), при этом также последовательно у него возникают: МС (ДМС), АС (ДАС) и наконец ФС. Через некоторое время все повторяется. Тождество личности самой себе сохраняется за счет того, что будническое (каузальное, причинное) тело (БТ) остается у человека одно и то же во всех воплощениях. Воплощение может произойти и через такое время (меньше 500 лет) после потери связи с ФТ, что МТ останется тем же, что и в прошлом воплощении. Аналогично, если воплощение произойдет раньше 40 дней после смерти ФТ, то не только МТ, но и АТ останутся теми же, что и в прошлом воплощении (СМ. рис.).

ДИНАМИКА СТРУКТУРЫ ТЕЛА ЧЕЛОВЕКА В ПРОЦЕССЕ РЕИНКАРНАЦИЙ С СОХРАНЕНИЕМ "МТ" И "АТ"

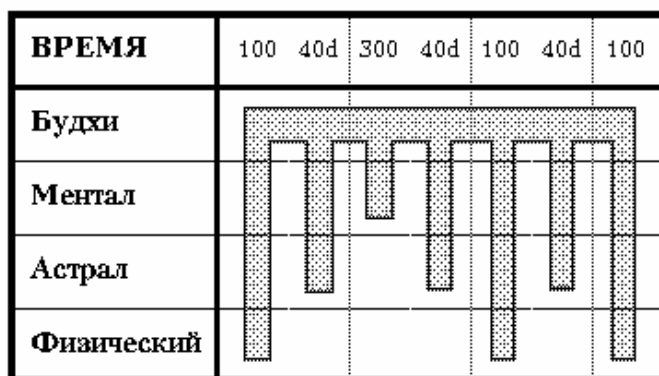



В первом случае от прошлого воплощения остаются без изменения интеллектуальные ВОЗМОЖНОСТИ и даже конкретные ЗНАНИЯ. Во втором – сохраняется без изменений вся организация чувственно – эмоциональной сферы, а также конкретные приобретенные в прошлой жизни умения и навыки, образы знакомых людей, мест и т.п. Если у человека АТ прошлого воплощения, то информация из него есть на астральном уровне Реальности, а значит достаточно перейти в АС чтобы получить ее в полном и адекватном виде, т.е. "вспомнить прошлую жизнь". В этом случае даже сны человека могут быть основаны на прошлой жизни. Если от прошлой жизни – МТ, то чтобы ее вспомнить – достаточно перейти в МС, если же от нее только БТ – то для этого необходимо перейти в буддическое сознание (БС). В последнем случае все прошлые жизни осознаются одновременно и целиком, формируется интегральный "образ-Я", отражающий тождество личности самой себе на протяжении многих тысяч лет, аналогично тому, как при ФС мы имеем тождество физического ЭГО, основанное на тождестве ФТ во время одного воплощения, и его не может нарушить смена дня и ночи... Так же интегрально при БС осознаются и другие объекты и само пространство и время, при этом становятся неадекватными наши обычные представления о перспективе и разделении на будущее, настоящее и прошлое.

13. ПРОЦЕСС РЕИНКАРНАЦИЙ КАК ДВИЖЕНИЕ ЧЕЛОВЕКА В СУПЕРПРОСТРАНСТВЕ РАЗВИТИЯ

Человеческое сознание кажется пропорциональным степени возможности совершать выбор живущими существами. Оно освещает область потенциальных воз-



*возможностей, которые окружают
сам акт выбора.*

Анри Бергсон

Процесс реинкарнаций можно рассматривать и с другой точки зрения: как конкретный СПОСОБ, с помощью которого осуществляется процесс развития сознания. С этой точки зрения процесс развития сознания состоит из последовательно чередующихся форм сознания, которые с некоторой степенью условности можно отнести к двум основным классам:

1-й класс: – включает формы сознания, соответствующие воплощенному состоянию. Мы эти формы сознания будем называть РЕДУЦИРОВАННЫМИ, по аналогии с редуцированным состоянием элементарной частицы (мы еще раскроем эту глубокую аналогию). Тело, с которым человек отождествляет себя в редуцированной форме сознания, будем называть ТЕЛОМ ПРОЯВЛЕНИЯ. Так, например, в ФС телом проявления является ФТ, в АС – АТ, в ДАС – тело сновидений (термин Сильвана Мульдона), и т.д. В диаграмме состояний и переходов сознания человека в эволюции редуцированные формы сознания отображены в виде клеток.

2-й класс: – включает формы сознания, соответствующие развоплощенному состоянию. Мы эти формы сознания будем называть ВИРТУАЛЬНЫМИ, по аналогии с виртуальным состоянием элементарной частицы.

Немного забегаая вперед отметим следующее. В диаграмме состояний и переходов сознания человека в эволюции виртуальные формы сознания изображены в виде линий, соединяющих редуцированные формы (диаграмма переходов). Т.к. виртуальные состояния сознания представляют собой ни что иное, как переходы из одного редуцированного состояния сознания в другое, то они очень удачно могут быть названы "состояниями потока". Очевидно, из-за очень значительного количества воз-



возможных вариантов переходов между редуцированными состояниями классификация состояний потока практически не может быть создана. В этом смысле сознание можно рассматривать как автомат с накоплением структуры. Содержание каждого перехода состоит в том, что человек что-то перестает осознавать как объективное, субъективное и несуществующее, а что-то начинает осознавать, при этом изменения различны в отношении "Образа-Я" и среды. Отсюда следуют и различные методики, позволяющие достичь этого результата.

В редуцированном состоянии элементарная частица имеет четкую локализацию в пространстве – времени (координаты), но неопределенный импульс, т.е. скорость и направление движения. В виртуальном состоянии частица не имеет четкой локализации, положения в пространстве – времени, (это скорее вообще не "частица", а облако плотности вероятности, величина которой в каждой точке пространства – времени дает вероятность обнаружить частицу в этой точке), но зато имеет определенный импульс, т.е. скорость и направление движения. Редуцированное и виртуальное состояния – это физические абстракции, т.е. реальные объекты всегда находятся в некоторых промежуточных состояниях, в которых соотношение между неопределенностями координат частицы, а также величиной и направлением ее скорости, описывается так называемым соотношением неопределенностей Гейзенберга. Движение элементарной частицы в пространстве времени осуществляется путем чередования виртуальных и редуцированных состояний (см. раздел "О физической природе НЛЮ..." в данной книге), более того, этот процесс и является тем СПОСОБОМ, которым образуется и поддерживается существование метрического (измеримого) пространства – времени.

В редуцированных формах сознания положение человека на эволюционной шкале локализовано (фиксировано, определено), а направление и скорость эволюции неопределенны. От



СВОБОДНЫХ ДЕЙСТВИЙ человека в редуцированной форме сознания зависит направление и скорость его будущей эволюции. В редуцированных состояниях человек может принимать решения и выбирать из многих альтернатив на основе свободы воли, т.е. накапливать опыт, определяющий будущее (карма), а также пожинать плоды своих действий.

Да и в жизни человека также чередуются ситуации, в определенной степени приближающиеся к описанным выше двум типам:

1. Редуцированные – это своеобразные более или менее тугие узлы, в которые сходятся альтернативные линии развития судьбы, каждая из которых обладает своей вероятностью реализации (сумма этих вероятностей равна 1, как в траекторной формулировке квантовой механики Ричарда Фейнмана). Человек в этих состояниях находится как бы на перекрестке дорог и, подобно былинным русским богатырям, свободно выбирает, по какой дороге ему пойти: по широкой, ровной, безопасной и ведущей к счастью и богатству, или по узкой, извилистой и грозящей верной смертью (к чести русских богатырей, они, как правило, выбирают вторую дорогу).

2. Виртуальные – это дуги между узлами, по которым человек двигается, реализуя ранее накопленный кармический потенциал, практически не имея возможности куда-либо свернуть.

Согласно "траекторной формулировке" на виртуальном уровне поток плотности вероятности течет по всем каналам в соответствии с их вероятностями, но на физическом плане реализуется лишь один из альтернативных вариантов развития событий, тогда как остальные остаются нереализованными. На этих представлениях основано объяснение знаменитого принципа Мопертюи (каждый процесс развивается по такому варианту, что он происходит за минимальное время или с минимальными затратами энергии). Очевидно, с этим связана также



одна из фундаментальных особенностей человеческого интеллекта, а именно то, что он основан на альтернативной бинарной логике – логике Аристотеля. Такой интеллект является орудием познания физического плана, т.е. настоящего, но совершенно не пригоден для познания поливариантного и вероятностного будущего и прошлого. Однако, в соответствии с моделью ветвящейся Вселенной в действительности реализуются все альтернативные варианты, – каждый на физическом плане своей параллельной Вселенной, причем между ними нет мостов или тоннелей, по которым было бы можно пройти в физической форме сознания. Для решения такого рода задач бинарный альтернативный интеллект совершенно непригоден и согласно Дзен Буддизму должен быть остановлен, т.к. его непрерывное механическое бормотание в данном случае совершенно неуместно. По-видимому, несоблюдение принципа Мопертюи говорит о том, что наблюдатель этого явления находится в весьма маловероятной параллельной Вселенной (естественно, весьма маловероятно, чтобы он там действительно оказался).

Есть два крайних случая перехода между двумя редуцированными состояниями: фатальный (детерминистский) и свободный (статистический):

1. если два узла соединяет одна линия судьбы с вероятностью очень близкой к единице, а вероятности остальных линий практически равны нулю, то можно говорить о фатальности или о том, что все соответствующие параллельные вселенные слились в одну;

2. если же все линии судьбы между двумя узлами примерно равновероятны, то существует много соответствующих параллельных вселенных с примерно одинаковой степенью реальности. В этом случае говорить о судьбе в обычном понимании вообще не приходится, точнее сказать, что ее просто нет, а есть лишь поливариантное или достаточно неопределенное будущее.



Ясно, в первом случае гораздо легче предсказать, какое будущее наступит, чем во втором.

Но есть один почти курьезный случай, когда очень легко достоверно предсказать что произойдет. Это случай "подтасовки" или "некорректного эксперимента", т.е., например, когда я решаю совершить определенное действие, потом с умным видом предсказываю, что его совершу, а потом и действительно совершаю. Возникает вопрос, а предсказание это вообще или нет. По мнению автора, это все же настоящее предсказание. Просто, когда я решаю что-либо совершить, то я тем самым выбираю один из альтернативных вариантов будущего, чем резко увеличиваю вероятность его реализации на физическом плане. Но в действительности еще неизвестно, совершу ли я на сомом деле то действие, которое решил. При этом я могу и не знать, каковы вероятности реализации других вариантов, но это в данном случае не важно, а в физической форме сознания и невозможно (за исключением случаев предсказания собственного поведения). Когда человек в физической форме сознания строит планы и рассматривает различные варианты поведения при реализации этих планов, то в этом и состоит его работа с вариантами будущего. Субъективные "планы" – это и есть та форма, в которой человек в физическом сознании осознает и выбирает будущее. Однако, в высших формах сознания человек непосредственно может осознавать различные варианты будущего и оценивать вероятности их реализации, а также, что очень важно, может и изменять эти вероятности без совершения каких-либо действий на физическом плане. Это и есть телекинез, в том числе такие его формы, как ситуационный телекинез и психосинтез. Теперь представим себе эксперимент на предсказание будущего, в котором компьютер на основе физического генератора случайных событий выбрасывает различные карты, а человек, находящийся в высшей форме сознания, должен угадать (предсказать) какая карта выпадет, и делает это



очень успешно (т.е. вероятность правильного "угадывания" значительно превосходит вероятность случайного попадания). У исследователя в физической форме сознания совершенно закономерно может возникнуть вопрос: "А может быть в данном случае мы имеем дело не с предсказанием будущего, а с какой-то формой воздействия на него, при которой реализуется именно тот вариант, который затем предсказывается?" Может быть "предсказатель" воздействует на генератор случайных событий, компьютер и т.д. Это своеобразный вариант "подтасовки" результатов предсказания, правда эта подтасовка осуществляется способом не менее удивительным, чем само предсказание, т.к. этот способ ничто иное, как телекинез. Вышесказанное говорит о том, что эти варианты (т.е. предсказание или телекинез) даже теоретически невозможно отличить один от другого, т.к. даже теоретически невозможно исключить воздействия самого факта предсказания на вероятность реализации различных вариантов будущего. С аналогичными проблемами мы сталкиваемся при попытке отличить чтение мыслей от внушения мысли.

Человек в редуцированной форме сознания своими действиями ПРЕОБРАЗУЕТ неопределенное и многоаспектное будущее в определенное настоящее, таким образом он является ГЕНЕРАТОРОМ ИНФОРМАЦИИ И САМОГО ВРЕМЕНИ (которые тесно взаимосвязаны). Таким образом, человек является структурой (хрональным циклоном), реализующей закон трансмиссионного кватернера (аркан XXII). Своими действиями он создает КАРМУ, т.е. причинно – следственные цепочки, которые НАКАПЛИВАЯСЬ приводят к созданию ситуаций, оказывающих, в свою очередь, ОБРАТНОЕ воздействие на человека. Так паук тклет паутину, а потом сам живет в ней. Вся технократическая цивилизация может рассматриваться с такой точки зрения как проекция человека в среду, т.е. это человеческая, функционально антропоморфная среда. Таким образом свободное ДЕЙСТВИЕ "здесь и сейчас" порождает некоторую



предопределенность, заданность СИТУАЦИЙ, в которых человек оказывается в будущем (карма). Так ЗАМЫКАЕТСЯ цепочка обратной связи, которая приводит к ОБУЧАЮЩЕМУ ЭФФЕКТУ, в результате которого и становится возможным процесс развития сознания человека в процессе эволюции.

Однако создав для себя уютную "кармическую скорлупу" (которая является своего рода домом, о котором человек мог только мечтать) и вдоволь пожив в ней, человек в конце-концов начинает тяготиться ограничениями, которые пребывание в этой скорлупе накладывает на его свободу и будущее развитие. Тогда возникает необходимость разбить эту скорлупу ("вылупиться из нее"), но по-видимому, только затем, чтобы через некоторое время начать строить новую, еще более великолепную. Очевидно и здесь мы видим тот же циклический процесс, во всех основных чертах подобный другим циклическим процессам (реинкарнаций и квантового движения), с описаниями которых мы уже не раз встречались в данной работе.

БЕЗ СВОБОДЫ НЕТ ЭВОЛЮЦИИ. Общество тем больше предоставляет условий для развития сознания, чем больше оно дает свободы для личности, чем больше в этом обществе допустимых вариантов поведения и т.д. Поэтому демократические формы общества гораздо прогрессивнее, чем тоталитарные режимы. Казни, репрессии, войны, убийства также приводят к отсрочке эволюции для их жертв, т.к. они лишаются необходимых для эволюции тела проявления и среды. Правда и в тоталитарном обществе человек может принять свободное решение действовать "не в русле" режима, в этом случае он чаще всего погибает как "герой", и для него лично тоталитарный режим не становится препятствием для его личного ЧЕЛОВЕЧЕСКОГО развития.

В виртуальных формах сознания положение человека на эволюционной шкале неопределенно, а направление эволюции четко фиксировано и человек не может его изменить. При этом



происходит РЕАЛИЗАЦИЯ ОПЫТА, (накопленного в предшествующих редуцированных состояниях), в структуре будущего тела проявления и более "тонких" тел, а также в структуре ситуации, в которой произойдет будущее воплощение. В определенном смысле это состояние можно считать дофизическими стадиями эмбрионального цикла.

Эволюция сознания с этой точки зрения состоит в том, что уровень редуцированного состояния сознания повышается: человек начинает ориентироваться и свободно, сознательно действовать на более высоких (глубоких) уровнях Реальности. При физической форме сознания человек может проявлять свободу воли на физическом уровне Реальности, при астральном сознании – на астральном, при ментальном – на ментальном, при будхическом (каузальном) – на будхическом, и т.д. Это означает, что развитие сознания есть процесс, который расширяет область Реальности, в которой человек может проявлять себя как свободный и ответственный деятель, обладающий свободой воли. Чем выше форма сознания, тем больше различных альтернатив поведения сознает человек, тем больше информации порождает каждый его выбор, каждое его решение. В частности, в тех ситуациях, в которых человек в физическом сознании уже не видит никаких альтернатив поведения, человек в высшей форме сознания не только видит множество альтернатив, но и имеет возможность реально их выбирать. Когда кажется, что выхода уже нет, он в действительности есть, – и это выход вверх!!!

С развитием сознания повышается уровень того уровня Реальности, на котором человек воплощается для своей эволюции, т.е. того уровня Реальности, на котором человек создает и исчерпывает карму.

Поэтому переход человека в ментальное сознание освобождает его от необходимости изживания, отработки накопленной кармы на физическом плане, т.е. переход в ментальное соз-



вание как бы "сжигает" физическую карму. Точнее, переход в ментальное сознание позволяет человеку как бы оторваться от физической кармы, подобно тому, как самолет, перешедший звуковой барьер, отрывается от звука, который он же сам и порождает.

Примечание:

1. Сон с этой точки зрения представляет собой один из способов работы с причиной, причем тем более эффективный, чем выше степень осознания сна (то есть, если во сне преодолеть некоторую проблему, то, возможно, не будет необходимости преодолевать ее в состоянии бодрствования).

2. Игровые компьютерные программы, системы виртуальной реальности и компьютерные психотехнологии предоставляют новую разновидность опыта, который, как, и всякий опыт, может приводить как к созданию, так и к исчерпанию кармы. Однако, первое имеет место гораздо чаще, чем второе, так как в большинстве компьютерных игр приходится непрерывно убивать разных монстров, а системы виртуальной реальности очень часто предоставляют сексуальные услуги. В современных высококачественных системах виртуальной реальности имели место случаи переноса сознания игрока из физического тела в виртуальное (которым он оперировал в виртуальной реальности), что приводило к физической смерти. Если бы компьютер с виртуальной реальностью поддерживал управление без использования физического тела, то пользователь мог бы даже не заметить, что с ним произошло, и оказался бы "заточенным в компьютере, буквально как Джин в кувшине".

При этом человек перестает нуждаться для своей эволюции и накопления опыта в воплощении на тех уровнях Реальности, на которых он воплощался до этого (см. рис.).



ДИНАМИКА СТРУКТУРЫ ТЕЛА ЧЕЛОВЕКА В ПРОЦЕССЕ РЕИНКАРНАЦИЙ ПРИ РАЗЛИЧНЫХ ТИПАХ СОЗНАНИЯ

ВРЕМЯ	<i>Физическое воплощение</i>	<i>Астральное...</i>	<i>Ментал</i>	<i>Будхи</i>
Будхи				
Ментал				
Астрал				
Физический				

Т.е. если человек достигает более высокой формы сознания, то повышается качество тела проявления, повышается уровень Реальности, на котором разрешается противоречие между человеком и средой на данном этапе эволюции. Когда этот процесс массовый, то соответственно повышается и качество того уровня Реальности, на котором находятся те противоречия, в разрешении которых и заключается эволюция общества на данном этапе его развития, т.е. **ПОВЫШАЕТСЯ КАЧЕСТВО БАЗИСА** общества. Очень интересные ассоциации мы можем получить здесь, если вспомним о Библейской истории "Изгнания из Рая". Согласно этой легенде первые люди оказались на Земле, т.е. в физической форме сознания вследствие того, что они приняли самостоятельное решение и, по-видимому оно было **ПЕРВЫМ** таким решением. На основании всего вышеизложенного можно с высокой степенью достоверности предположить, что и дальнейший процесс эволюции сознания человека основан на сходных поступках, можно сказать "на продолжении традиции", заложенной прекрасной Евой. Так переход в астральную форму сознания происходит в результате



решения убрать галлюцинации и увидеть Реальность, которое человек должен принять в состоянии сна со сновидениями, т.е. в дофизическом астральном сознании. Это решение можно считать первым решением в астральном сознании (вспомним "крылатые слова": "Сделав нечеловеческое усилие обезьяна стала человеком"). Интересно, кому принадлежат эти слова: обезьяне или человеку?

Когда лягушка сидит на земле – она может прыгнуть в любую сторону и на различное расстояние. Но когда она уже прыгнула и находится в полете, то уже не может изменить места, в которое она шлепнется. Так же и сказочные русские царевичи (по литературным данным) имели оригинальный обычай: связывать свою судьбу с красавицей, около которой упадет пущенная из лука стрела. Красавицам остается радоваться, что у царевичей не было гранатометов. Кузнечик тоже прыгает, но уже в определенной степени может управлять направлением полета, между приземлениями. Птица (например, космический лебедь – "падмасамбава") летит свободно туда, куда ей нужно и садится на землю, где и когда решит. Чем выше уровень развития сознания человека, тем в большей степени от его воли зависит где и когда он воплотится, да и воплотится ли вообще.

Очень интересен вопрос о переходных состояниях между редуцированными и виртуальными состояниями сознания, ведь ясно, что они каким-то образом переходят друг в друга, раз они чередуются. В качестве критериев, которые позволяют измерять степень редуцированности сознания можно предложить:

- * степень проявления свободы воли,
- * структурную лабильность (вариабельность) тела при обучении.

Так в детском возрасте структурная лабильность очень высока, т.е. обучение происходит во многом путем формирования новых и совершенствования уже имеющихся структур физического тела (продолжается процесс его формирования, что фак-



тически является продолжением процесса воплощения). В то же время в этом возрасте степень проявления свободы воли довольно мала, велика зависимость от родителей и старших. Где-то в возрасте около 14 лет наступает так называемый "трудный возраст", когда человек утверждает свое право свободы воли, часто "отрабатывая" соответствующие навыки на своих родителях, которые обычно бывают "под рукой". Можно считать, что это и знаменует собой завершение процесса воплощения. В этом же возрасте в основном завершается формирование структуры физического тела (общей его конституции, структуры мозга и половое созревание). В старости зависимость от прошлого и от окружающих также резко возрастают, как и общая структурно – функциональная неустойчивость физического организма. Смерть наступает когда эти процессы достигают в своем развитии некоторой критической точки. По существу старость есть прелюдия к развоплощенному (виртуальному) состоянию сознания, при котором человек подобен не утесу на берегу реки, о который разбиваются ее волны, а скорее подобен бурному потоку, устремленному в будущее.

Человеческая душа, как бесстрашный ныряльщик, невооруженный практически ничем, кроме своего устремления и мужества, вновь и вновь опускается в темные глубины океана материи, чтобы добыть с его дна бесценные жемчужины опыта и поднять их на поверхность – к Свету и Солнцу... Наиболее драгоценными считаются жемчужины поднятые на свет Божий из самых темных и недоступных глубин.

Те люди, которые видят бесконечные сверкающие равнины облаков далеко внизу, иногда обращают внимание на темные прогалины между ними. Они знают, что там в вечной темноте и сумраке, на самом дне воздушного океана погрязли в своих ничтожных проблемах относительно разумные донные организмы – люди, большинство из которых и не подозревают о существовании бесконечного наполненного светом пространства, гран-



диозного и могущественного мира, не ограниченного грязной плоскостью.

Воплощение на каждом уровне Реальности происходит многократно, на схеме это условно показано точками между воплощениями одного уровня.

14. МЫШЛЕНИЕ, РЕЧЬ И ЧТЕНИЕ ПРИ РАЗЛИЧНЫХ ФОРМАХ СОЗНАНИЯ

Рассмотрим некоторые глубокие аналогии между мышлением при различных формах сознания и понятием "редукция волновой функции" из квантовой теории поля (КТП). Редукция волновой функции по очень многим своим особенностям напоминает процесс осознания мысли, перехода ее из невербальной формы существования в вербализованную. Мышление есть функция ментального тела человека, также, как эмоции – функция астрального, а движение – функция физического. Это означает, что "чистое мышление", мышление как таковое не может быть осознано при астральной и физической формах сознания. Следовательно, при физическом и астральном сознании, то, что осознается и понимается при данных формах сознания как процесс мышления, в действительности представляет собой лишь процесс воплощения мысли в те языковые формы, которые осознаются при этих формах сознания. Язык есть тело мысли, и это тело должно быть осознаваемым при той форме сознания, при которой этот язык используется. Так, например, при физической форме сознания считается, что мышление представляет собой процесс генерации внутренней или внешней речи (звуковой, текстовой или другой), т.е. процесс вербализации. Медитация есть мышление без вербализации и возможна только при ментальном сознании. Медитация – это мышление "в чистом виде", мышление на его собственном языке, без преобразования в какой-то внешний для него язык. При



астральном же и физическом сознании как мышление осознается (и под ним понимается) не оно само, а лишь его результат, т.е. вербализация. С этой точки зрения мозг представляет собой оптимальную среду для редукции мысли.

Похоже, когда люди начали строить Вавилонскую башню – они понимали друг друга "без слов", т.е. общались на уровне медитации, по-видимому, в ментальном или по крайней мере астральном сознании. Возникновение условных звуковых и других языков связано с грехопадением людей, т.е. их переходом на физический план в физическое сознание. В будущем, при переходе в высшие формы сознания, люди смогут начать строительство "новой Вавилонской башни".

Следовательно, существует глубокая (сущностная) аналогия между процессом редукции элементарных частиц в камере Вильсона с перенасыщенным паром (трековая камера) и процессом возникновения мыслей в мозге. Если соединить трековую камеру с компьютером, в котором бы система искусственного интеллекта на основе анализа траекторий частиц принимала те или иные решения по управлению исполнительными органами, то вся эта система в целом была бы полным функциональным аналогом физического организма человека (за исключением быть может того, что функцию самовоспроизведения пришлось бы сначала реализовать на заводах).

Методики освоения метода скорочтения очень во многом напоминают методики освоения медитации. Скорочтение по сути дела представляет собой метод, обеспечивающий восприятие вербализованной мысли без ее повторной вербализации в форме внутренней речи, это своего рода "чтение в состоянии медитации". Как правило, человек в раннем детстве осваивает как родной (т.е. без необходимости перевода на какой-либо другой) только одну форму языка, – это звуковой словесный язык: звуковая речь. В последующем, когда он учится читать и писать, осваивается также текстовый язык – письменность. Но,



как это к сожалению обычно бывает, при освоении нового языка используется уже освоенный язык, т.е. нас учат читать по слогам и вслух, вместо того, чтобы учить сразу воспринимать смысл прочитанного. В результате мы учимся понимать текстовую форму языка только после перевода ее в звуковую форму, по крайней мере в форме внутренней речи. Естественно, при этом человек, чтобы понять написанное, должен сначала проговорить его, хотя бы в форме внутренней речи. Данная ситуация совершенно аналогична уровню освоения иностранного языка "со словарем", когда мы понимаем не сами иностранные слова, а только их перевод на родной язык. Таким образом, в школе мы овладеваем письменной формой языка, т.е. чтением, не свободно, а лишь с переводом в форму звукового языка. Это ограничивает скорость восприятия текстовой информации скоростью ее проговаривания (не более 500 слов в минуту), не говоря уже о том, что требует дополнительной психической работы по переводу текста в звуковую речь. При таком изучении закрепляются связи не между смыслом (содержанием) слов и их формой на новом языке, а лишь связи между словами родного языка и словами нового. Методы обучения скорочтению направлены на то, чтобы научить человека свободно, т.е. без перевода в форму звукового языка, пользоваться текстовой формой языка. При этом снимаются и естественные ограничения восприятия информации, характерные для звуковой речи.

Сформулируем некоторые обобщения. Итак, при физической форме сознания чтобы осознавать мысль, выраженную в форме физического языка, человек должен произвести с помощью физического тела некоторые соответствующие мышечные действия, т.к. осознаются именно эти действия, а не сама мысль непосредственно. Например, у древних мышление выглядело как имитация процесса охоты или танцы, у современного же человека эти "мыслительные движения физического тела" как правило сводятся к движению голосовых связок, а также мими-



ке и жестам. Необходимо подчеркнуть, что с этой точки зрения ограничения по обработке информации, присущие звуковой речи, – это лишь следствие и одно из проявлений ограниченных возможностей физического тела по воспроизведению движений, соответствующих этой форме языка. Из этого следует, что овладевая скорочтением мы преодолеваем некоторые функциональные барьеры физического тела, а значит движемся по тому пути, который ведет к ментальному сознанию, которое представляет собой результат преодоления всех ограничений проявления сознания, связанных с физическим телом.

Итак, мышление есть процесс, поддерживаемый (реализуемый) структурами ментального уровня Реальности. Думать, что человек мыслит мозгом настолько же наивно, как и представлять, что в радиоприемнике сидят маленькие человечки, которые поют, разговаривают, и играют на различных инструментах. Только неандерталец может подумать, что лазерный принтер, который напечатал эту книгу, сам и сочинил ее. Но мозг, конечно, обеспечивает вывод информации с ментального плана на физический, причем это преобразование осуществляется с определенным качеством и довольно ограниченной скоростью. При этом более или менее значительная часть информации искажается или вообще теряется. Поскольку человек в физическом сознании осознает лишь результаты этого преобразования, которые он и принимает за сам процесс мышления, то, естественно, скорость и качество такого "мышления" очень ограничены.

Грубо, но точно, можно сказать: "С помощью мозга мыслят одни дураки". Конечно, некоторые читатели могут подумать, что автор создал эту мысль тоже с помощью мозга. Но так могут подумать только те читатели, которые сами мыслят с помощью мозга. "Если бы автор не написал этого, то он может быть еще смог бы сойти за философа", думают они (конечно, с помощью мозга).



В своем развитии мысль проходит следующие стадии:

1. Пустота.
2. Семя мысли.
3. Развертывание мысли.
4. Вербализация.

При обычной форме сознания, т.е. "обычно" люди принимают за мышление вербализацию мыслей, хотя бы в форме внутренней речи. При этом они осознают только вербализованную форму мысли, а невербализованную форму осознают как "промежутки между мыслями".

Соответственно, существует три уровня медитации:

1. Осознание мысли в развернутой форме без ее вербализации. При этом стадии зарождения семени мысли осознаются как промежутки между развернутыми мыслями.

2. Осознание мышления в форме зарождения "семени мысли" без ее невербализованного развертывания. При этом пустота осознается как промежуток между стадиями зарождения семени мысли.

3. Осознание пустоты, как среды зарождения семени мысли без зарождения семени мысли. При этом мысль течет непрерывно как масло тонкой струей без промежутков.

Поэтому я и писал, что медитация есть мышление без вербализации. Но более глубокими формами медитации безусловно являются медитация без невербализованного развертывания мысли и даже "медитация без зарождения семени мысли". Я с этими формами мышления знаком на практике:

<http://lc.kubagro.ru/master/14.htm>

<http://lc.kubagro.ru/master/26.32.htm> (говорят, царя звали Эгей).

Успешная медитация на пустоту - это сама пустота, когда не зарождается даже семени мысли. Все остальное - это поток <семени> мысли о медитации на пустоте с частичным развертыванием и даже вербализацией, в частности здесь на фомуме.



Высшая форма медитации – это не отсутствие мыслей вообще, а лишь отсутствие мысли в тех формах, которые нам известны в омраченных формах сознания и которые мы собственно и называем "мыслью":

- в форме семени мысли;
- в форме невербализованного развертывания;
- в форме вербализации.

В этом ряду любая следующая форма проявления мысли менее производительна, чем предыдущая. Таким образом, медитация на пустоте - это не "просто отсутствие мысли и ничего более", а наоборот, наиболее эффективная форма "чистого" мышления без его проявления в форме чего-либо иного, чем само мышление.

Считать высшую форму мышления пустотой – это та же ошибка и совершаемая по той же причине, что и считать нирвану небытием. Причины этих ошибок ясны из нижеследующего.

Все, что мы считаем существующим, т.е. "чем-то", мы считаем таковым благодаря тому, что оно обладает теми или иными качествами.

Я предлагаю гипотезу, согласно которой все качества без исключения имеют эмерджентную природу, т.е. любое качество основано на уровне Реальности (этот термин включает и бытие, и небытие) этим качеством не обладающим.

Например, качество "быть соленым" основано на свойствах Na и Cl, этим качеством ни в коей мере не обладающими. Движение с различными скоростями в метрическом пространстве основано на нелокальном уровне Реальности, в котором нет локализации объектов в физическом пространстве-времени. Об этом догадался еще Зенон и отразил логически в своих знаменитых апориях из которых следует не невозможность движения, как некоторые почему-то думают, а лишь невозмож-



ность адекватного отражения движения средствами формальной логики.

Так вот, если исследовать все более и более глубокие уровни Реальности с этой точки зрения - то мы обнаружим, что в основании Бытия лежит Небытие, как не обладающее никакими качествами, но лежащее в основе их всех. Дать положительное определение небытия сложно, проще всего это сделать через отрицание: "Это не есть то". Но на мой взгляд это можно сделать: "Небытие (т.е. ничто, непроявленное) есть наиболее глубокая эмерджентная основа Бытия". В этом, возможно, и состоит единство Бытия. Но что интересно: единство Бытия проявляющееся в множественности имеет в своей основе непосредственное нерушимое единство небытия. Так как небытие более фундаментально, чем бытие (бытие есть всего лишь одна из форм проявления небытия, "остров" в океане небытия) то в каком-то смысле небытие (ничто) существует даже в большей мере, само бытие. Вся дифференцированная Вселенная есть лишь форма существования особым образом организованного «Ничто», не обладающего никакими свойствами. О нем ничего нельзя сказать без искажения смысла, даже того, что сказано выше и самой этой фразы ().

Переход к мышлению в форме медитации это не подавление функций мышления, а наоборот – снятие с его ног гирь и постановка на крыло.

Медитация есть естественная форма мышления, освобожденного от несвойственных самому мышлению процессов преобразования его результатов в формы, осознаваемые при омраченных формах сознания.

Мышление в форме невербализованного развертывания и вербализации мысли при этом остается возможным, но по желанию, "как чайник, на который можно смотреть, а можно и отвернуться".



15. ИЕРАРХИЯ МАНВАНТАР, ФРАКТАЛЬНАЯ СТРУКТУРА ВСЕЛЕННОЙ И ПРОЦЕССОВ ЭВОЛЮЦИИ СОЗНАНИЯ

Здесь мы подошли в нашем изложении к возможности выразить мысль, может быть одну из наиболее величественных и грандиозных, когда-либо посещавших человеческий ум. По-видимому, наиболее древнее ее выражение принадлежит Гермесу Трисмегисту, которого иногда отождествляют с самим богом Тотом. В Изумрудных Скрижалях она выражена до предела кратко: "Каждая нить в великой ткани мироздания проходит от самого верха до самого низа. Что вверху, то и внизу". Очевидно, в этом высказывании речь идет не только о подобии структур систем различного масштаба и принадлежащих различным уровням Бытия, но и о подобии характерных для них динамических закономерностей: "Каждая система в Космосе в своей индивидуальной эволюции подчиняется тем же фундаментальным закономерностям, что Вселенная—в—Целом". С этой идеей тесно связана эзотерическая концепция тождества основных законов Вселенной и Человека, равенство в определенном смысле Макрокосма и Микрокосма, и возможно с этим связанный великий Сократовский призыв "Познай Себя и ты познаешь Все".

Современная наука дала нам "новые" понятия, которые позволяют увидеть в этих вечных бриллиантах истины блеск новых граней и лучей. Важнейшим из этих "новых" понятий является понятие "фрактальной структуры" или просто фрактала. Фрактальной называется структура, состоящая из элементов, которые во всем тождественны структуре в целом, кроме масштаба, т.е. подобны Целому. Фрактальная структура строится путем последовательного применения одних и тех же законов дифференциации сначала к элементам всей структуры в целом (т.е. к элементам 1-го уровня подобия), затем к сгенерирован-



ных таким образом элементам этих элементов (т.е. к элементам 2-го уровня подобия) и так далее в принципе до бесконечности.

Примерами фрактальных структур, встречающихся в природе, являются галактики, улитки, снежинки, листья папоротников, деревья. Очень известным и ярким примером такого рода структуры является так называемое множество Мандельброта, которое имеет великолепную компьютерную визуализацию.

Существуют теории, например теория Фридмонов, разработанная советским академиком Марковым, позволяющие рассматривать элемент фрактального множества как тождественный Целому не только по своей структуре, динамическим и функциональным закономерностям, но и в буквальном смысле. Эта теория разработана на основе Общей теории относительности (ОТО) Альберта Эйнштейна и приводит к выводу, что Вселенная—в—Целом может для внешнего наблюдателя иметь вид элементарной частицы (они получили название "Фридмоны") с микроскопическими размерами, а также с микроскопическими внешне наблюдаемой массой и зарядом. Но известно, что Вселенная и сама состоит из такого же рода частиц...

В данном разделе мы имели возможность убедиться, что имеется громадная, чрезвычайно глубокая и плодотворная аналогия между процессом движения элементарной частицы и процессом развития человека и его сознания в процессе последовательных реинкарнаций. В течение одного воплощения и даже одних суток в физическом теле человека сменяются бесчисленные поколения клеток. Но и сам человек в процессе индивидуальных реинкарнаций последовательно проходит через развоплощенные и воплощенные состояния, аналогичные соответственно Ночи и Дню Браммы Вселенной—в—Целом.

Автор убежден, что это более чем аналогии. За такими с позволения сказать "аналогиями", как эта, совершенно очевидно просвечивает какая-то очень важная истина. Бывают моменты, когда Свет падает на покрывало Изида так, что бывает



виден блеск ее прекрасных глаз и даже румянец, проступающий на щеках от нашего пристального взгляда. Попробуем же вместе "нащупать" хотя бы контуры этой истины, одно дуновение которой у одних заставляет радостно трепетать сердце, а у других вызывает озноб на коже.

По-видимому, существует иерархия манвантар различного уровня: от Великой манвантары Вселенной–в–Целом с ее циклом Сансары длительностью около 10^{15} лет, и до манвантары полевого цветка, распускающегося утром, чтобы вечером опять закрыться.

Увидеть Мир в одной песчинке,
Небо – в полевом цветке,
Вечность в миг вместить единый,
Бесконечность сжать в руке...

/Уильям Блейк/

СПРАВКА: Восточные эзотерические космогонические учения (см., например, Е.И.Рерих, "Космические легенды Востока") говорят о том, что история Вселенной представляет собой бесконечное чередование периодов Бытия – Великих Манвантар, и Не-Бытия, называемого Маха Пралайя, которые полагаются равными друг другу и имеют длительность около 10^{15} лет.

Великая Манвантара делится на дни – Дни Браммы, или Малые Манвантары, и ночи – Ночи Браммы, или Малые Пралайи... Во время Малой Пралайи мир не исчезает, но умирает все живое, чтобы ожить во время Дня Браммы. (В этом смысле День и ночь Браммы может быть больше похожи на времена года: на "Лето и Зиму Браммы", авт.) Продолжительность Дня или Ночи Браммы составляет четыре с лишним миллиарда лет. 360 Дней и Ночей Браммы равны одному году Браммы, а сто лет Браммы соответствуют веку Браммы или Великой Манвантаре.



Маха Пралая описывается следующим образом: "Не было ничего. Единая Тьма наполняла беспредельное Все... Не было времени... (Сравните библейское: "И было время, когда времени не было...". Похоже наш язык мало подходит для выражения этих и подобных понятий. В каком смысле можно говорить о продолжительности Маха Пралайи, если в этом состоянии Вселенной даже "времени не было"... Авт.) Не было Космического Разума... Не было ничего, кроме Нерушимого Вечного Дыхания, не знающего себя. Лишь Единая Форма Существования, беспредельная, бесконечная, беспричинная простиралась, покоясь во сне, лишенном сновидений...". В "Вишну Пуранах" говорится: "Не было ни дня, ни ночи, ни неба, ни земли, ни тьмы, ни света – ничего, кроме Единого Непостижимого разумом". Во время небытия существует лишь Единый Патабраман, причина всего существующего и несуществующего, лишенный всякого дуализма, присущего любому Бытию. Лишь с началом Великой Манвантары Патабраман раздваивается, образуя первичную противоположность Духа и Материи, Мужского и Женского, Добра и Зла и т.д. Не символизируется ли это раздвоение Единого восстанием Сатаны против Бога в Библии? (Что-то похожее в современной физике называется "спонтанным", т.е. случайным, самопроизвольным, нарушением симметрии вакуума, в результате чего происходит его "конденсация" и появляются так называемые бозоны Хигса и физический мир). Если это так, то его восстание и последующее поражение также неизбежно и периодически повторяется, как смена дня и ночи или времен года.

Как бы то ни было процесс раздвоения Единого, последующая его дифференциация, а затем объединение и составляет содержание Великой Мистерии Вселенной–в–Целом и всех Мистерий человека и других существ. У всех этих Мистерий один и тот же Вечно повторяющийся сюжет...



Обобщим краеугольное понятие манвантары далее. С этой точки зрения манвантарами определенного уровня являются:

- * обычный календарный год с его сменой времен года: весна – лето – осень – зима;
- * сутки с периодами: утро – день – вечер – ночь;
- * реинкарнационный цикл (сансара) человека с его основными периодами: рождение – жизнь – умирание – смерть;
- * суточный цикл (сансара) сознания человека с его периодами: пробуждение – бодрствование – засыпание – сон;
- * биологический цикл (сансара) дыхания: вдох – пауза на вдохе – выдох – пауза на выдохе;
- * биологический цикл (сансара) сердца;
- * цикл квантового движения элементарной частицы: переход в редуцированное состояние – редуцированное состояние – переход в нередуцированное состояние – нередуцированное состояние.

Очевидно перечень подобных примеров может быть продолжен до бесконечности, и, наверное, с большой пользой.

Но мы сконцентрируем внимание на аналогии между манвантарой человеческой жизни и манвантарой пробуждения и засыпания. Эта аналогия была известна человечеству всегда. Она прослеживается как в языческих мистериях, так и в развитых религиозных культах. И все же... обратимся к таблице:

ЦИКЛЫ СОЗНАНИЯ

РЕИНКАРНАЦИОННЫЙ ЦИКЛ:	СУТОЧНЫЙ ЦИКЛ:
Рождение	Пробуждение
Жизнь	Бодрствование
Умирание	Засыпание
Смерть	Сон



В данной работе мы довольно подробно рассмотрели переход из сна через его осознание в астральное сознание, которое может быть осуществлено в воплощенном состоянии человека. Но что это за переход в терминологии манвантар (и сансар) разного уровня? Очень кратко и чуть упрощенно: сон – является маха–пралайей суточного цикла человеческого сознания, тогда как будхическое сознание (БС) – это уже маха–пралайя реинкарнационного цикла человека.

Освоение астрального сознания представляет собой 1–й шаг на пути к маха–пралайе реинкарнационного цикла, а ментальное сознание – 2–й шаг. Высшее Посвящение – представляет собой выход человека за пределы суточной сансары сна–бодрствования и переход его на реинкарнационную сансару смерти–жизни еще при наличии физического тела, – это переход на сансару более высокого иерархического уровня.

Высшее Посвящение позволяет воплощенному на физическом уровне Реальности человеку сознательно и свободно действовать не только на физическом плане, но и на всех уровнях Реальности, на которых обычный человек оказывается только после смерти, причем, как правило, в несознательном состоянии.

Здесь очень важным является то, что оказывается возможным выход за пределы одной сансары и переход на другую – более высокого уровня иерархии "в одной из точек их соприкосновения". В этом случае предыдущая сансара "схлопывается" и исчезает, будучи осознанной как порождение майи – великой мировой иллюзии. "Азбучные истины", которые не подвергались ни малейшему сомнению в предыдущей сансаре (наподобие того, что "человек – это физическое тело", "человек мыслит мозгом", "мысль – это состояние мозга", "человек смертен и живет только один раз") вдруг осознаются как наивные заблуждения детских форм сознания.



Возможны и другие подобные переходы, основанные на управлении внутренними манвантарами (сансарами) дыхания и сердцебиения. Известно, какое громадное значение йоги придавали дыханию, справедливо считая его важнейшим инструментом управления психикой. На паузе после выдоха находится точка соприкосновения с сансарой следующего уровня, которой является сансара суточного цикла сознания. Это означает, что управляя дыханием, человек может заснуть, а из сна перейти в астральное сознание, как описано выше. Аналогична и роль сердечного цикла. Однако известно, что паузы в дыхании и замедление ритма сердца могут привести не только ко сну и переходу в астральное сознание при наличии физического тела, но и к потере последнего, т.е. к смерти, что также понятно с вышесформулированных позиций. Эта тема может быть продолжена, но она не составляет предмет нашего рассмотрения.

С этой точки зрения Вселенная представляет собой иерархическую систему манвантар (сансар), каждая из которых представляет собой эволюционный цикл, в котором осуществляется процесс развития некоторого структурного элемента этой Вселенной. Причем любой элемент Вселенной имеет точно такую же структуру, т.е. представляет собой иерархическую систему внутренних манвантар (сансар). Ранее обычно под элементом понималось лишь его воплощенное, дифференцированное, редуцированное состояние, тогда как в действительности это состояние само по себе и в отрыве от других состояний элемента не может быть понято; таким образом элемент системы представляет собой совокупность различных эволюционных состояний, периодически повторяющихся и образующих его цикл редукции–дередукции, т.е. цикл индивидуальной сансары.

Система манвантар (сансар), образующих Вселенную, не только имеет иерархическое строение, но и взаимосвязана таким образом, что манвантара более высокого иерархического



уровня реализуется (осуществляется) через систему манвантар более низкого иерархического уровня, из которых она в определенном смысле и "состоит". Человеческая душа без преувеличения подобна электрону в великой динамо-машине Вселенной. Мириады душ (монад), относящихся к цивилизациям различных уровней и типов эволюции, пронизывают всю Вселенную, соединяя планеты, звездные системы и галактики единым током – потоком дыхания жизни. И каждая из них в миниатюре и с высокой частотой в своем индивидуальном реинкарнационном цикле повторяет и предвосхищает путь эволюции, который Вселенная–в–Целом осуществляет в Великой Манвантаре. Все самое ценное, что добывает душа в каждой своей миниатюрной сансаре, квинтэссенцию своего опыта, она передает на уровень иерархически смежной более высокой сансары, та в свою очередь – еще на более высокий уровень и так далее вплоть до Великой Сансары Вселенной–в–Целом (это похоже на систему многоуровневого маркетинга и на систему сбора меда на пасеке). Таким образом каждая душа вносит индивидуальный вклад в эволюцию Вселенной–в–Целом уже самим своим существованием, своим развитием (посвящениями) и своим спасением. Возможно даже, что состояние Маха–Пралайи Вселенной–в–Целом не может быть достигнуто, пока есть во Вселенной хоть одна душа, которая не спасена.

Каждая часть Проявленной Вселенной: от мельчайшего атома до могущественного сияющего как Солнце Архангела исполняют свою неповторимую партию в едином величественном гимне Создателю...

Таким образом Вселенная похожа на гигантский Мировой Редуктор (или шестеренчатый насос), в котором есть бесчисленное множество шестерен, входящих в зацепление друг с другом, каждая из которых представляет собой индивидуальную сансару некоторой подсистемы. Если присмотреться повнимательнее, то и каждая шестерня этого Мирового Редуктора



так же в свою очередь представляет собой аналогичный редуктор. Человек в этой системе на высоких оборотах крутит маленькую шестерню своей индивидуальной сансары (реинкарнационный цикл), которая через передаточный механизм Иерархии передает усилие вращения Великой Сансаре Вселенной–в–Целом. Эволюция человека заключается в том, что у него постепенно прибавляются силы и в результате через некоторое время ему доверяется оставить свою шестерню реинкарнационного цикла с физическим воплощением на Земле (в этом и состоит Посвящение или Освобождение) и взяться за вращение более значительной шестеренки в великом механизме Вселенной.

16. ОСНОВНЫЕ ПРИНЦИПЫ ВЕЛИКОГО УЧЕНИЯ ТЁДОЛ

Изложение этих мыслей не может считаться завершенным без рассмотрения основных принципов Великого Учения Тёдол, составляющего содержание Тибетской книги мертвых. Глубочайшее

Учение Тёдол освобождает слушанием и видением, принося Освобождение на Тайном Пути даже тем, кто имеет очень плохую карму.

Тибетская книга мертвых описывает состояние конечного освобождения сознания Дхарма–Кайя и шесть промежуточных состояний сознания, которые имеют общее название Бардо:

- * Кинай Бардо – промежуточное состояние в месте рождения (в чреве матери);
- * Милам Бардо – промежуточное состояние во время сна;
- * Тингесин–Самтам Бардо – промежуточное состояние во время дхьяны (медитации) в самадхи (экстатическое равновесие);



* Чигай Бардо – промежуточное состояние в момент умирания (или в момент смерти);

* Чёнид Бардо – промежуточное состояние во время постижения Реальности;

* Луюн–Сидпай Бардо (Сидпа Бардо) – промежуточное состояние в процессе возвращения к сансарическому (земному) бытию, состояние, в котором Познающий стремится к новому рождению.

Все промежуточные состояния называются Бардо, т.к. в них человек видит иллюзии и ошибочно принимает их за Реальность. Состояние освобождения – цель эволюции сознания, называется Дхарма–Кайя, в этом состоянии невозможно никакое Бардо.

Каждое состояние Бардо имеет свои признаки, по которым Познающий (субъект) сам может идентифицировать (определить) свое состояние в соответствии с классификацией Великого Учения Тёдол, находясь в этом состоянии. Кроме того Лама также может точно определить состояние сознания человека, скитающегося в Бардо.

Из каждого состояния Бардо есть всего два пути: 1–й к состоянию Дхарма–Кайя или рождению в различных высших мирах, и 2–й – в следующее состояние Бардо на пути к воплощению, причем 1–й путь возможен из всех Бардо, за исключением Сидпа Бардо.

Для освобождения из состояния Бардо необходимо осознать, в каком состоянии ты находишься и осуществить выбор Высшего Пути Вверх.

Человек, хотя бы раз слышавший Великое Учение Тёдол в течение жизни, находящийся в одном из состояний Бардо всегда вспоминает Учение и может сделать свободный сознательный выбор Пути. Однако на выбор влияют кармические склонности, которые часто делают для него предпочтительным выбор следующего Бардо, ведущего к воплощению.



Ясному осознанию человеком своего состояния Бардо способствует чтение Великого Учения Тёдол Ламой или другом около физического тела умершего или даже с мыслью о нем. То есть считается, что человеку, находящемуся в Бардо, можно сообщить адекватную информацию о его состоянии с помощью голоса, и это может очень помочь ему перейти из этого состояния в более высокое состояние сознания или даже достичь освобождения – Дхарма–Кайя.

Таким образом, согласно Великому Учению Тёдол для достижения состояния Дхарма–Кайя освобождения сознания необходимо и достаточно осознать, что ты находишься в состоянии Бардо, в котором за Реальность принимаются иллюзии данного вида Бардо, и предпринять усилие к Переносу сознания к Изначальному Чистому Свету, т.е. усилие к освобождению от иллюзий и освобождению.

Необходимо подчеркнуть, что эти принципы очень близки, если не сказать тождественны тем, которые развивались в данной работе при описании методики перехода из сна в астральное сознание, а из него в ментальное. Понятно, что так и должно быть, если принять во внимание подобие сансары суточного цикла сознания, которая довольно подробно рассмотрена в данной работе, и сансары реинкарнационного цикла, являющейся предметом Тибетской книги мертвых – Бардо Тёдол.

Кроме состояний Бардо, которые человек проходит после смерти, и которые являются предметом рассмотрения Тибетской книги мертвых – Бардо Тёдол, существуют состояния Бардо, характерные для воплощенного состояния, которые могли бы быть описаны в "Тибетской книге живых", но такая книга автору неизвестна. Вместе с тем некоторые из вышеперечисленных состояний Бардо, например Милам Бардо – промежуточное состояние во время сна, наблюдаются и в воплощенном состоянии.



17. СОЗНАНИЕ И РАЗВИТИЕ ОБЩЕСТВА

17.1. БАЗОВАЯ ТЕОРЕТИЧЕСКАЯ КОНЦЕПЦИЯ

Процесс развития сознания человека и процесс развития человеческого общества представляют собой лишь формы разрешения противоречия человека со средой.

Человек есть часть среды и находится с ней в постоянном противоречии и взаимодействии. Противоречие между человеком и средой может проявляться в трех основных формах (СМ. рис.):

- * непосредственной (человек – непосредственно среда);
 - * технологической (человек – средство труда – среда);
 - * социальной (человек – человек – средство труда – среда),
- а также еще в одной редкой и не исследованной форме, которая встречается только при феодализме и не имеет специального названия.

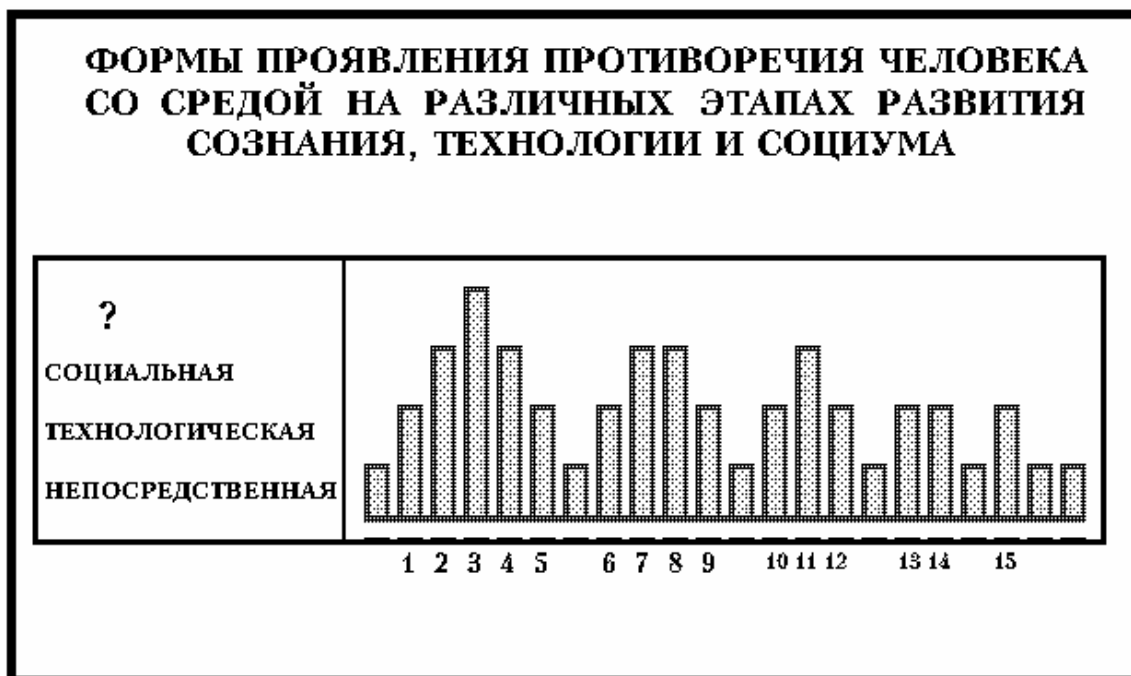



Противоречие между человеком и средой не остается неизменным, а находится в постоянном разрешении и развитии. Каждый уровень разрешения данного противоречия определяет соответствующий уровень развития сознания человека, средств труда и социально экономических структур общества. Непосредственная форма проявления противоречия "ЧЕЛОВЕК – СРЕДА" является наиболее фундаментальной и базовой для других форм, т.к. она присутствует на всех этапах эволюции. На некоторых этапах эволюции непосредственная форма противоречия проявляется также в технологической форме: "ЧЕЛОВЕК – СРЕДСТВА ТРУДА", а последняя – в социальной форме: "ЧЕЛОВЕК – ЧЕЛОВЕК" (классовые отношения). Развитие человеческой цивилизации основано не на борьбе классов, а на развитии сознания и технологии. Таким образом, каждому уровню разрешения противоречия человека со средой соответствует одна или несколько форм его проявления, а значит и свой СПОСОБ взаимодействия человека со средой и свое ОТНОШЕНИЕ между ними. Способ взаимодействия характеризуется тем, с какими уровнями Реальности он позволяет человеку вступать во взаимодействие в процессе познания и практики. Сознание человека однозначно определяется способом его взаимодействия со средой. Инвариантная сущность сознания заключается в том, что оно является наиболее общим отражением отношения человека со средой, субъективного и объективного. Конкретная форма сознания, т.е. уровень его развития, определяется уровнем разрешения противоречия человека со средой, а именно тем:

* какие уровни Реальности и самого себя человек осознает как объективное, субъективное и несуществующее;

* с помощью средств труда какого функционального уровня и как он трудится;

* в каком обществе он живет и каково его место в нем.



Прогресс есть процесс разрешения противоречия человека со средой во всех этих трех формах. Итак, КАЖДОМУ ЭТАПУ РАЗВИТИЯ ОБЩЕСТВА СООТВЕТСТВУЕТ ОПРЕДЕЛЕННАЯ НАИБОЛЕЕ МАССОВАЯ ФОРМА СОЗНАНИЯ, А САМО РАЗВИТИЕ ОБЩЕСТВА, СОЦИАЛЬНЫЙ ЭКОНОМИЧЕСКИЙ И ТЕХНОЛОГИЧЕСКИЙ ПРОГРЕСС ЯВЛЯЮТСЯ СПОСОБОМ РАЗВИТИЯ СОЗНАНИЯ ЧЕЛОВЕКА И ТАКИМ ЖЕ ПУТЕМ ОСВОБОЖДЕНИЯ, КАК ЙОГА, МАГИЯ, РЕЛИГИОЗНО – ДУХОВНАЯ ПРАКТИКА И ДРУГИЕ.

17.2. МАТЕМАТИЧЕСКАЯ ТЕОРИЯ РАЗВИТИЯ СОЗНАНИЯ

На основе теории простых однородных стационарных цепей Маркова и нескольких простых и очевидных допущений автором в 1980 году была получена функция распределения, дающая вероятность нахождения людей в различных формах сознания в зависимости от времени:

$$P(m, t) = \frac{G(m) \times 2^{-m}}{G(t) \times G(m - t + 1)}$$

где: $P(m, t)$ – вероятность состояния "м" в момент времени "t";

$G()$ – гамма – функция (обобщенный факториал).

Семейство графиков этой функции для различных моментов времени приведены на рисунке:

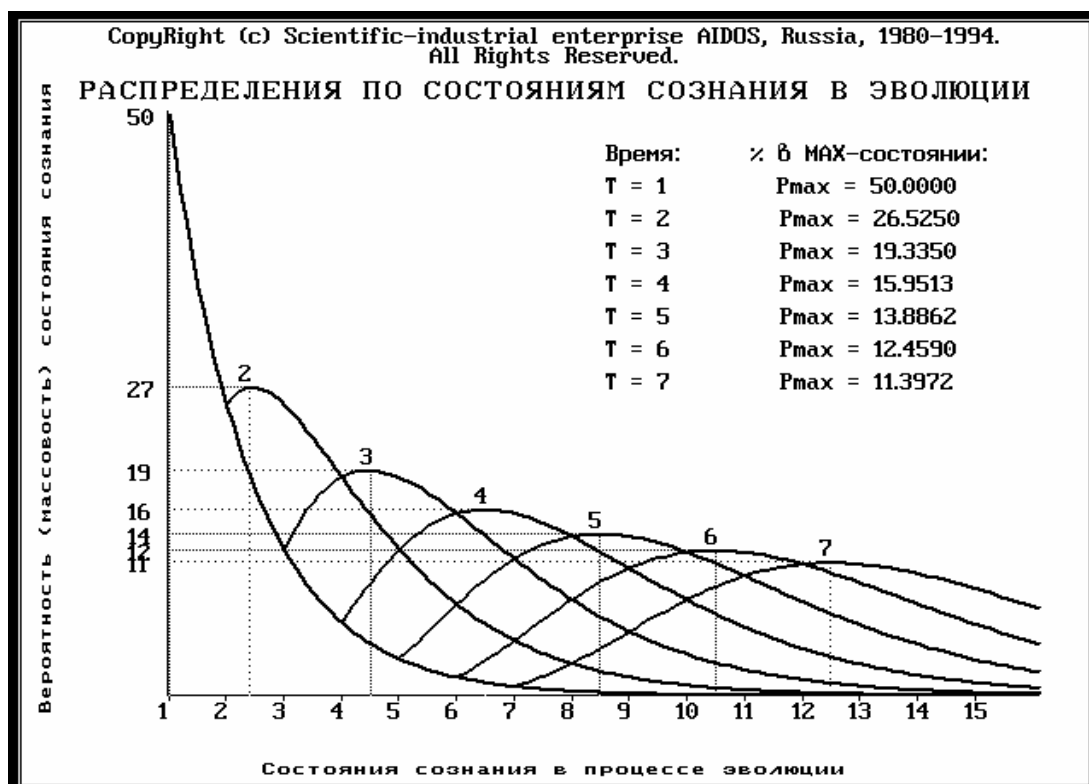

Существование для каждого момента времени определенного наиболее массового состояния сознания означает, что путь развития сознания в процессе развития общества является наиболее массовым. Существование же других путей освобождения (йога, религия и др.) приводит к "размыванию" основного максимума с течением времени, т.е. к тому, что общество становится все более неоднородным по уровню сознания своих членов.

Конечно, эта модель является упрощенной и не отражает, например:

* динамику промежуточных состояний, т.е. явлений накопления людей на рубежах перехода к следующим типам сознания и диффузии через эти барьеры (постановка вопроса А.А.Босенко, 1984 г.);

* возможных зависимостей вероятностей переходов в различные формы сознания от пути, по которому человек оказался



в данном состоянии, а не только от самого состояния (составные цепи Маркова);

* сама матрица вероятностей переходов также скорее всего является функцией времени, т.к. изменяются глобальные условия взаимодействия различных уровней Реальности в зависимости от стадии движения Вселенной по кругу Сансары, причем по-разному в зависимости от места на планете или в космосе; и т.д., и т.д.

Здесь неисчерпаемая область исследований.

17.3. ЭЗОТЕРИЧЕСКАЯ ТЕОРИЯ РАЗВИТИЯ ОБЩЕСТВА В ГРУППАХ ФОРМАЦИЙ

На любом этапе развития общества технологический базис общества основан на тех уровнях Реальности, которые осознаются как объективное при соответствующей данному этапу форме сознания. Технологический прогресс состоит в последовательной передаче трудовых функций организма человека средствам труда. Когда им передается очередная функция — происходит технологическая революция, которая с неизбежностью вызывает революцию экономическую и социальную, а значит переход к новой общественно-экономической формации и соответствующему состоянию сознания (этапу общественного познания). Так формулируется закон количественного повышения базиса. Когда средствам труда **ПОЛНОСТЬЮ И В МАССОВОМ МАСШТАБЕ** передается последняя функция некоторого тела человека (ФТ, АТ, МТ или др.), то это вызывает переход к следующей **ГРУППЕ ОБЩЕСТВЕННО-ЭКОНОМИЧЕСКИХ ФОРМАЦИЙ** и к следующему **ТИПУ СОЗНАНИЯ**. При этом человек как объективное начинает осознавать соответствующий качественно новый уровень Реальности и постепенно начинает действовать на нем **КАК ЧЕЛОВЕК** используя принцип свободы воли, в частности: сначала



пользоваться тем, что "лежит на поверхности и ждет когда его возьмут", а затем трудиться и производить для потребления то, чего "на поверхности" не оказалось, и, наконец, производить средства производства. Таким образом при переходе к следующей группе формаций технологический базис общества **ПОВЫШАЕТСЯ КАЧЕСТВЕННО**, т.е. включает в себя средства труда, созданные на тех уровнях Реальности, которые ранее осознавались основной массой людей как субъективные. Так формулируется **ЗАКОН ПОВЫШЕНИЯ КАЧЕСТВА БАЗИСА**. Первоначально в распоряжении человека находится единственное пригодное для этого средство – это его собственное тело соответствующего уровня (ФТ, АТ, МТ или др.), данное от природы, а средства труда предыдущей группы формаций не могут быть использованы для этих целей. Итак, **НА ЛЮБОМ КАЧЕСТВЕННО НОВОМ УРОВНЕ РЕАЛЬНОСТИ ПЕРВЫЕ СРЕДСТВА ТРУДА ВСЕГДА СОЗДАЮТСЯ "ВРУЧНУЮ" И НЕ ЯВЛЯЮТСЯ КАКИМ-ЛИБО УСОВЕРШЕНСТВОВАНИЕМ СРЕДСТВ ТРУДА, ИСПОЛЬЗУЕМЫХ В ПРЕДЫДУЩЕЙ ФОРМЕ СОЗНАНИЯ**. Так было и на заре человеческого общества, так будет и на заре каждой новой группы общественно-экономических формаций, в частности и той, которая разгорается сейчас. Это значит, что **ДЛЯ УСПЕШНОГО ПЕРЕХОДА ОБЩЕСТВА К НОВОЙ ГРУППЕ ФОРМАЦИЙ РЕШАЮЩИМ ЯВЛЯЕТСЯ НЕ СОЗДАНИЕ ЕЕ МАТЕРИАЛЬНО-ТЕХНИЧЕСКОГО БАЗИСА, А МАССОВЫЙ ПЕРЕХОД ЛЮДЕЙ К ТИПУ СОЗНАНИЯ, СООТВЕТСТВУЮЩЕМУ ЭТОЙ ГРУППЕ ФОРМАЦИЙ, Т.Е. ПРОИЗВОДСТВО НОВЫХ ЛЮДЕЙ, ДЛЯ КОТОРЫХ ЗАДАЧА СОЗДАНИЯ ТАКОГО БАЗИСА ЯВЛЯЕТСЯ ПОСИЛЬНОЙ**. И таких людей, как мы видели выше, **ДАСТ** развитие общества в предыдущей группе формаций, и вот в этом уже может сыграть и сыграет важнейшую роль массовое распространение классических средств труда, которым переданы все функции физического тела человека.



Таким образом, В КАНУН ПЕРЕХОДА К НОВОЙ ГРУППЕ ОБЩЕСТВЕННО – ЭКОНОМИЧЕСКИХ ФОРМАЦИЙ СТАНОВИТСЯ ПРЕДЕЛЬНО ОЧЕВИДНЫМ, ЧТО:

* ТОЛЬКО САМ ЧЕЛОВЕК ЯВЛЯЕТСЯ ТОЙ ЕДИНСТВЕННОЙ ПРОИЗВОДИТЕЛЬНОЙ СИЛОЙ, КОТОРАЯ ОБЕСПЕЧИТ ПЕРЕХОД К НОВОЙ ГРУППЕ ОБЩЕСТВЕННЫХ ФОРМАЦИЙ;

* ОСНОВНЫМ ПРОИЗВОДСТВОМ В ОБЩЕСТВЕ, ЕГО СМЫСЛОМ И ЦЕЛЮ, ЯВЛЯЕТСЯ ПРОИЗВОДСТВО И РАЗВИТИЕ САМОГО ЧЕЛОВЕКА.

Поэтому на рисунке между группами формаций отображены состояния, при которых человек уже осознал себя и среду на новом уровне Реальности и, может быть, уже начал этим пользоваться, но еще не создал средств труда на этом уровне.

Итак, каждой общественно–экономической формации соответствует состояние сознания (этап общественного познания) и трудовая функция, а каждой ГРУППЕ ФОРМАЦИЙ – ТИП СОЗНАНИЯ и все функции некоторого тела человека.

ГРУППА ФИЗИЧЕСКИХ ФОРМАЦИЙ, ФС, ФТ:

1. первобытно–общинная формация, ФС–5.5, пассивное чувственное созерцание, функция контакта с физической средой;

2. рабовладельческая формация, ФС–5.4, активное чувственное созерцание, функция трансмиссии (передачи и перераспределения энергии);

3. феодальная формация, ФС–5.3, абстрактное мышление, рабочая функция (преобразование простого движения в сложное и выполняющее работу);

4. капиталистическая формация, (в том числе империализм как монополистический капитализм и его доведенная до абсурдно–высокой, т.е. всеобщей государственной степени монополизации форма – государственный социализм), ФС–5.2, идеи



и убеждения (чувственно–эмоциональный синтез), функция двигателя (преобразование формы энергии);

5. информационная формация, ФС–5.1, практика, функция контроллера (преобразования формы информации). Массовое распространение персональных компьютеров позволило автоматизировать банковское дело и выпустить мелкие акции, обеспечив этим реальное и юридически защищенное (а не декларируемое) обобществление собственности на средства производства. Но полная передача этой функции техническим системам еще впереди и приведет к переходу к следующей группе формаций, при которой человечество освоит астральный Уровень Реальности.

ПРИМЕЧАНИЕ: Экономическая категория "форма собственности" отражает ЭКОНОМИЧЕСКИЕ отношения, возникающие и существующие на технологическом базисе средств труда определенного функционального уровня и людей в определенной форме сознания (производительные силы). Попытаться изменить формы собственности политическими средствами (революция, экспроприация и т.п.) это все равно, что издать декрет об уменьшении гравитационной постоянной за 500 дней на 50% по 0,1% в день, начиная со дня, о котором будет сообщено дополнительно.

Группа астральных формаций – АС, АТ (6. АС–4.4; 7. АС–5.1; 8. АС–4.2; 9. АС–5.1).

Группа ментальных формаций – МС, МТ (10. МС–3.3; 11. МС–3.2; 12. МС–3.1).

Группа будхических формаций – БС, БТ (13. БС–2.2; 14. БС–2.1).

Итак, общественный прогресс в настоящее время подвел многомиллионные массы людей во всем мире (в основном в развитых странах) непосредственно к РУБЕЖУ астрального сознания. Объективно возникла громадная общественная по-



требность в разработке новой парадигмы (мировоззрения), которая была бы адекватна нашему времени и синтезировала древнейшие и современные достижения.

ПРИМЕЧАНИЕ: Такая попытка уже предпринималась, и ее результатом является теософия. Но тогда так называемая "западная наука" тогда не была готова к этому синтезу.

Этим объясняется резко возросший в последнее время интерес ко всем учениям, системам, школам, наукам и т.п., древним и современным, восточным и западным, северным и южным, содержащим хотя бы в разрозненном виде те драгоценные элементы, которые войдут в теоретическую концепцию завтрашнего дня.

18. ЯМА, НИЯМА И АХИМСА, КАК ОСНОВА ТЕХНИКИ БЕЗОПАСНОСТИ. МОТИВАЦИЯ И ЗАКОН

Коротко рассмотрим морально–этические, социально–психологические и юридические проблемы, а также основы техники безопасности и самообороны в высших формах сознания.

Когда человек видит ауры, может чувствовать и знать что чувствует и знает другой человек, может воздействовать на его чувства и мысли, а также взаимодействовать подобным образом с самыми различными существами различных форм жизни и сознания и так называемой "неодушевленной природой", то очевидно, что он должен придерживаться более совершенных морально–этических норм, чем обычно принято в нашем "цивилизованном" обществе при физической форме сознания. Такие нормы вырабатывались во всех Путиях освобождения. Например в йоге – это принципы ямы, ниямы и ахимсы. Высочайшие нравственные ориентиры не кажутся обязательными для исполнения ханжам – европейцам, живущим в сутолоке задымленных городов. На словах признавая правильность этих



моральных норм большинство людей на деле считают вполне приемлемым "поступать как хочется". Однако для людей, осваивающих высшие формы сознания (независимо от применяемых методов) эти ориентиры становятся буквально техникой безопасности, т.к. их несоблюдение может привести к потере контроля и падению в низшие планы Реальности, откуда человеку трудно выбраться "в своем уме и здоровой памяти".

В Агни-йоге говорится: "Друзья! Четыре камня положите в основание действий Ваших. ПЕРВЫЙ – Почитание Иерархии. ВТОРОЙ – Сознание единения. ТРЕТИЙ – Сознание соизмеримости. ЧЕТВЕРТЫЙ – применение канона "Господом твоим" (Листы Сада Мории, ч.2, 1925).

В высших формах сознания недопустимы легкомысленные глупые шутки над людьми в ФС, не только действия должны быть корректны, но и чувства, и мысли, т.к. они также являются действиями при АС и МС. Более того, необходимо специально уделять внимание тому, чтобы при освоении высших форм сознания наиболее адекватно вписаться в старое социальное окружение, как ближайшее (семья, работа, друзья), так и глобальное. Недопустимы, в частности, неконтролируемые (спонтанные, подсознательные) проявления высших сил – сидхи, необходимо детально учитывать последствия этого для окружающих. Любой человек, перешедший в высшую форму сознания, должен понимать, что не он первый, т.е. что он этим самым становится членом особой, как сейчас говорят, "неформальной" общности людей, У КОТОРЫХ ЕСТЬ СВОИ ЗАКОНЫ. Это значит, что хотя по нашим обычным законам он не несет ответственности за преступления, совершенные им в высших формах сознания, тем не менее такая ответственность существует. Конечно и само понятие преступления при этом совершенно другое (СМ. например наставления Кришны Арджуне перед боем, Бхагават-Гита, Махабхарата).



Из основных правил техники безопасности в высших формах сознания прежде всего необходимо упомянуть: неукоснительное соблюдение ПРАВ ЧЕЛОВЕКА, и прежде всего ПРИНЦИПА СВОБОДЫ ВОЛИ, недопустимость директивной установки, самостоятельность и творческая активность, право возврата в ФС по собственной инициативе в любой момент. По мнению автора в этом состоит одно из важнейших и принципиальнейших различий между методом психотерапевта Ивана Дмитриевича Смирнова, развиваемым автором, и классическим гипнозом, для которого обычными являются формулы вроде: "Ты будешь делать, чувствовать и думать только то, что я тебе говорю...". Способ быстрого возврата из АС: "Закрывать глаза, представить себя на кровати, где лежит ФТ и открыть глаза". Важны также диета, профилактика при раскрытии центров, а также ровное доброжелательное психическое состояние: если у Вас был скандал, вы с кем-то поругались на работе и раздражены или находитесь под влиянием алкоголя, то в этот день лучше воздержаться от переходов в высшие формы сознания.

Не следует находиться в АС и МС дольше 7 минут без достаточного опыта, т.к. это может вызвать переутомление, психическое истощение и нежелательные последствия. Подобный эффект может быть вызван и слишком частыми переходами в высшие формы сознания, например – ежедневно или по несколько раз в день. Но и слишком редкие переходы приводят "к потере темпа", т.к. высокий потенциал, достигнутый в прошлых переходах, падает до обычного. По опыту автора наиболее подходящий ритм переходов в высшие формы сознания – через день. Естественно, у людей с различной энергетикой и устремленностью этот ритм будет отличаться.

Основы самообороны: всегда нужно помнить, что СПАСЕНИЕ В ВЫСШЕМ. Мощная вспышка высшей энергии наблюдается при воспроизведении креста, в момент когда горизонтальная линия пересекает вертикальную. Очень эффективен



и вертикальный маневр: т.к. максимальная физическая высота на которую можно подняться над Землей в высшей форме сознания определяется уровнем сознания, то обычно нападающий остается далеко внизу и теряет Вас из виду, тогда как Вы прекрасно его видите и можете оказывать на него воздействие. Каким же оно должно быть, чтобы победить? Вот здесь то и обнаруживается со всей очевидностью ИСТИННОСТЬ христианской заповеди: "Отвечай добром на зло". ТОЛЬКО СВЕТ МОЖЕТ РАССЕЯТЬ ТЬМУ !!!

19. ТЕХНОЛОГИЧЕСКИЙ ПРОГРЕСС КАК ПУТЬ ОСВОБОЖДЕНИЯ

Основное значение цивилизации для человека не в создании материального изобилия и комфортной вещной среды, а в предоставлении людям такой комплексной инфраструктуры, которая позволяет им в массовом масштабе и наиболее быстро получить весь тот опыт, который вообще может дать физический уровень Реальности. В результате человек вообще перестает нуждаться в воплощении на этом уровне Реальности для своей эволюции. Но только тогда человек и получает полную власть над ним, включая и победу над физической смертью. А эту победу нельзя купить ни за какие блага или получить в подарок, – она всегда является сугубо личной победой.

1. Понятие Пути Освобождения (йога, магия, религия, исторический прогресс). Диалектика смены идеологических парадигм: язычество (йога и магия) – религия – наука – синтез (новая теософия).

2. Различие между йогой и магией по вопросу о применении сидхи. Применение сидхи переключает человека с пути внутреннего отчуждения на способ развития путем внешнего отчуждения, что по сути дела является его жертвой ради развития других. Это можно "отложить" до достижения личного Ос-



вобождения, – это путь Бодхисатвы. Современная технократическая цивилизация старается как можно быстрее внедрять новые научные достижения (аналог сидхи), создаваемые при высших формах сознания – это развитие путем внешнего отчуждения. По своей сути и влиянию на сознание внутренне и внешнее отчуждение тождественны, хотя по форме (видимости) они отличаются как противоположности.

3. Магические приборы (магическое зеркало Дахира как обучающая система с обратной связью, "лоза", спиритическая "тарелочка" и многоканальная система выделения сигнала из шума, групповой телепатический эффект или системный эффект толпы). Общее в этих приборах состоит в том, что их применение облегчают человеку осознание того, что без них он пока осознать не может. Т.е. магический прибор является информационным каналом между подсознанием (над сознанием) и сознанием.

4. Круг Сансары (богуа) и место человечества в эволюционном процессе. Эпохи калиюга и сатияюга (2050 год), эпохи по знакам зодиака (митраизм и христианство – эпохи тельца и овна). Искусство выращивания жемчуга. Искусство превращения жемчуга в алмаз (развитие сознания человека как процесс последовательного преодоления ЭГО).

5. Базовое противоречие между человеком и средой и формы его разрешения. Закон повышения качества базиса. Исторический прогресс не только прогресс технологии, экономики и социальных структур, но прежде всего это прогресс в сознании. Классификация методов достижения высших форм сознания.

6. Функциональная теория развития техники. Детерминация сознания человека функциональным уровнем технологической среды и классификация форм сознания. Функциональная тождественность йоги и технологического Пути Освобождения (внутреннего и внешнего отчуждения).



7. Критерий уровня развития сознания и его сверхзадача: "Осознать ранее не осознаваемое" (Фрейд и терапия прошлой жизни, Шри Ауробиндо, Системы с биологической обратной связью. Применение компьютерного полиграфа для идентификации подсознательных ответов, применение компьютерных систем для целенаправленной модификации сознания и подсознания: И.В.Смирнов, Е.В.Безносок, кафедра психиатрии Московской медицинской академии им. И.М.Сеченова, <http://www.psycor.ru/russia/easy/publ.htm>).

8. Создание и массовое распространение неклассических адаптивных человеко – машинных систем, как одна из основных "точек роста" современной цивилизации. Работы и предложения Л.А.Бакурадзе и Е.В.Луценко 1979–1984 годов.

9. 18 принципиально различных типов датчиков микротелекинеза. Использование фотографической техники (Крохалев – Пермь, (–фотография). Современные работы фирмы Оливетти по созданию неклассического интерфейса на основе использования компьютерной и видеотехники. "Радио мертвых" (Дитер Вирговски) и "голоса Раудива". Работы фирмы "Дельфа Ассошиэйтес" в Стэндфордском международном институте под руководством Рассела Тэрга по заказам НАСА. Исследования Стивена Лабержа из Стэндфордского университета по созданию систем с биологической обратной связью, работающих с человеком в состоянии сна (DreamLight, NovaDreamer). Сообщение в японской программе создания компьютеров 5–го поколения, что эти компьютеры будут поддерживать неклассический дистанционный интерфейс по принципу телекинеза. Работа "Магнит грядущего" и переписка НПП "ЭЙДОС" с лабораторией аномальных исследований Принстонского университета (Р.Джан, Б.Данн). Научные отчеты лаборатории по исследованию датчиков микротелекинеза на основе генераторов на туннельных диодах.



10. Морально – этические проблемы и вопросы техники безопасности, связанные с массовым распространением неклассических средств труда. Усилия, предпринимаемые развоплощенными исследователями и разработчиками для создания технических средств общения между физическим и другими уровнями Реальности (домнит и ленз).

20. ПОНЯТИЕ "НООСФЕРА" И КВАНТОВАЯ МОДЕЛЬ СОЛНЕЧНОЙ СИСТЕМЫ. НАУКА НА ПУТИ К СИНТЕЗУ С ЭЗОТЕРИЧЕСКОЙ КОНЦЕПЦИЕЙ КОСМОСА

Понятие "НООСФЕРА" впервые было введено в научный обиход Ле Руа, который вместе с Пьером Тейяром де Шарденом в 1923–1924 годах изучал основы учения о БИОСФЕРЕ на лекциях Владимира Ивановича Вернадского в Сорбоннском университете (Франция).

Владимир Иванович, вопреки широко распространенному сейчас, но ни на чем не основанному мнению, не был космистом. В его трудах даже ни разу не упоминаются фамилии и труды Павла Флоренского, А.Л.Чижевского и К.Э.Циолковского, посвященные этим вопросам. Однако объективности ради необходимо признать, что В.Вернадского с виднейшими представителями русского космизма сближала не только польская фамилия, но и суть его идей, проникнутых по общему признанию "духом космической реальности".

Признавая за человеком роль глобального геохимического фактора, В.Вернадский все же считал, что "...область человеческой культуры и проявление человеческой мысли – вся ноосфера – лежит вне космических просторов, где она теряется как бесконечно малое...".

В данной статье автор предлагает смелую гипотезу, предполагающую прямо обратное:



* человеческая цивилизация является глобальным космическим фактором и играет существенную роль не только в развитии Солнечной системы, но и в таких процессах, как пульсация Вселенной в целом,

* каждый человек в отдельности, в зависимости от уровня развития своего сознания, является частью некоторой внутренней оболочки Земли или биосферы (обычный человек), спутником планеты Земля (лунный дух), планетой Солнечной системы (планетарный или Солнечный дух), или даже звездой нашей Галактики.

Чтобы данная гипотеза показалась читателю лишь "достаточно сумасшедшей", а не просто экстравагантным бредом, ему придется ознакомиться с основными идеями современной "квантовой астродинамики", а также проявить эрудицию в некоторых вопросах, связанных с высшими формами сознания.

Со школьной скамьи всем известна планетарная модель атома Резерфорда – Бора, согласно которой электроны подобно планетам кружатся вокруг массивного ядра – Солнца. Планетарная модель была создана по аналогии:

"АТОМ ПОДОБЕН СОЛНЕЧНОЙ СИСТЕМЕ".

Согласно этой модели электроны не падают на ядро, т.к. движутся по "разрешенным" орбитам без затрат энергии, а при переходах с орбиты на орбиту излучают или поглощают квантованные порции энергии. Если электрону сообщить достаточную энергию – он становится "свободным", а атом ионизируется. Со времени создания Боровской модели атома прошли десятилетия, за которые квантовая теория атомов детально разработана и подтверждена экспериментально.

По отношению к Солнечной системе подобные представления развиваются только в последнее десятилетие. Теперь модели квантовой теории атома используются для описания Солнечной системы по аналогии:

"СОЛНЕЧНАЯ СИСТЕМА ПОДОБНА АТОМУ".



Согласно квантовой модели Солнечная система, (как, впрочем, и любая планетная система, а также система спутников вокруг планет) имеет набор вложенных друг в друга "как матрешки" оболочек, на которых и располагаются опять-таки "разрешенные орбиты". По ним планеты либо их спутники могут обращаться неопределенно долго, подобно электронам в атоме. Математическая модель "предписывает" Солнечной системе несколько таких оболочек, частично совпадающих с известными планетами Земной группы и группы Юпитера, а также ряд оболочек за орбитой Плутона. "Разрешенные орбиты" подразделяются на слабые и доминантные, на которых, как правило и находятся крупные небесные тела.

Как известно научная гипотеза становится теорией, когда она предсказывает ранее неизвестные явления, впоследствии обнаруженные экспериментально. Так вот, открытые "Вояджером-2" десять новых малых спутников Урана с высокой точностью располагались на орбитах, предсказанных согласно "Квантовой модели".

Но причем же здесь человек с его "формами сознания", спросит любознательный читатель. А вот причем.

Во-первых, "квантовые оболочки" Солнечной системы и планет очень уж напоминают широко всем известные "небесные сферы" великого Пифагора, которые искал, и как предполагается в данной работе, все-таки нашел Иоганн Кеплер. По-видимому, существуют квантовые оболочки и расположенные внутри звезд и планет. Может быть они имеет отношение к "кругам ада" Данте или к мирам Даниила Андреева?

Во-вторых, теоретически и экспериментально (в том числе из исследований, проведенных автором) известно, что человек в измененной форме сознания, подобно стратостату может подняться без использования технических средств лишь на строго определенную высоту, которая определяется уровнем развития сознания. Более того, на других высотах человек чув-



ствуется себя дискомфортно. Есть, так сказать "люди сверкающих горных вершин" и "люди тенистых и влажных долин". (Для многих доступны лишь протяженные прыжки, и то с большим усилием. Подняться свободно выше деревьев или на высоту "птичьего полета", – это уже кое-что значит).

Чаще всего встречаются случаи, когда оптимальная высота находится выше, чем человек. Тогда его таинственным образом "тянет в горы", да так, что он бросает все и идет туда. Многие летчики действительно ЖИВУТ только тогда, когда перед их взором бескрайнее небо с белоснежным полем облаков, плывущих далеко внизу. Все же остальное время они лишь прозябают в ожидании этого момента, как молодые влюбленные.

Однако известна и боязнь высоты. Известно также, что у космонавтов наблюдается так называемая "болезнь движений", когда им кажется, что их физическое тело не принадлежит им, и приходится заново осваивать управление этим телом, как некоторой машиной, правда довольно хорошо приспособленной для этого. Это можно объяснить принудительным переходом космонавтов в ментальное сознание даже на низких орбитах. У космонавтов также серьезно изменяется соотношение между сознанием и подсознанием, что сказывается, в частности, в качественном изменении содержания и типа сновидений. Характер этих изменений говорит о том, что во время космических полетов и после них космонавты "спят" не обычным (животным) сном, а ясным сном или даже в астральном сознании (классификацию и описание измененных форм сознания СМ. в работе автора "Магнит грядущего", Краснодар, 1990г.). Но это еще "цветочки". Исследования американских астронавтов при полетах к Луне показали, что при более значительном удалении от Земли у космонавтов происходит принудительный переход в более высокие измененные формы сознания типа "Просветления" или "Самадхи", ранее известные лишь в Путиях Освобождения, у религиозных Подвижников и в эзотерических мисти-



ческих учениях. У многих космонавтов после космических полетов вдруг пробуждаются необычные творческие или даже парапсихологические способности.

Из экспериментальных исследований автора известно, что при каждой форме сознания существует некоторый "слой" или "оболочка", примерно повторяющая профиль местности, по которой при данной форме сознания можно скользить без малейшего усилия для поддержания высоты (обычно в позе "сидя как на полу" или в позе "лотос"). Двигаться по этому слою для человека так же естественно, как для лодки плыть по поверхности океана (т.е. не тонуть, и не взлетать к облакам). Автор даже читал своего рода "публичную лекцию" про эти оболочки Земли в измененной форме сознания (слушатели при этом также находились в аналогичных состояниях). Ближайшие слои, помнится, находились друг от друга на расстоянии примерно полтора метра. Их легко можно было обнаружить двигая рукой (ладонью вниз) вверх–вниз. Когда она пересекала поверхность слоя возникало достаточно выраженное ощущение наподобие того, которое бывает, когда рука пересекает поверхность воды (ощущение "отлипа").

Возможно, таким образом при измененных формах сознания воспринимаются квантовые оболочки Земли, как планеты. В таком случае людей и других существ можно классифицировать по квантовым оболочкам, которым они соответствуют. При этом найдутся такие, которые еще ниже поверхности Земли, и такие, для которых родным домом являются заоблачные выси или даже космическое пространство до Луны, а возможно и дальше.

Дело в том, что Луна находится на одной из последних квантовых оболочек Земли и ее орбита как бы очерчивает границы влияния Земли, как планеты. Известно, что Луна находится на границе астральной атмосферы Земли, поэтому о Земном мире часто так и говорят: "Подлунный мир". Если астраль-



ную атмосферу сравнить с океаном, то Земля и Луна будут подобны материкам. Это мир, в пределах которого человек в астральном сознании может перемещаться без помощи астральных технических средств, сохраняющих астральную атмосферу, пригодную для жизни астрального тела. Для человека, достигшего высших ступеней астрального сознания, становятся доступными как близкое прошлое и будущее, так и любая точка пространства этого "Подлунного мира", включая и всю Землю, и саму Луну. В определенном смысле будет правильным сказать, что он приобретает статус СПУТНИКА ПЛАНЕТЫ ЗЕМЛЯ, а значит может, по аналогии с другим спутником Земли – Луной, называться "Лунным духом". Поэтому астральное сознание с полным основанием может быть названо "Общепланетным (планетарным, Земным) или подлунным сознанием".

Однако, для освоения полетов в 1,5 раза дальше орбиты Луны и межпланетных полетов в пределах Солнечной системы при астральном сознании совершенно необходимы вышеупомянутые технические средства, обеспечивающие сохранение астральной среды, пригодной для жизни астрального тела. Если астронавт находится в астральном сознании, а его физическое тело во время всего полета лежит в лаборатории НАСА во Флориде или у Стивена Лабержа в Стэнфордском университете, то нет никакой необходимости оснащать астральный межпланетный корабль физической (редуцированной) структурой. Но для межпланетного полета астронавта с физическим телом, естественно, необходим физический космический корабль, оснащенный также астральным прочным корпусом и системой астрального жизнеобеспечения. Очевидно, такой корабль может быть создан только с использованием астральных (психических) технологий и только коллективом разработчиков и монтажников, владеющих не только физическим, но и астральным сознанием. В определенном смысле такой корабль будет "живым и в некоторой степени чувствующим", так как ему бу-



дуг переданы все трудовые функции физического тела человека и некоторые трудовые функции его астрального тела. "Кстати", поэтому таким кораблем можно будет управлять как с помощью воздействий физического тела, так и методом дистанционного телекинетического управления (как НЛО). Без такого корабля лететь на Марс это все равно, что пытаться на винтовом истребителе лететь на Луну: он не поднимется выше атмосферы, а если не дай бог поднимется – то летчик просто погибнет от уменьшения воздушного давления. Аналогично, при полете к Луне в дырявом на астральном уровне корабле у астронавтов начнутся галлюцинации, а несколько дальше орбиты Луны – у них просто наступит смерть астрального, а значит и физического тела от своего рода "астрального удушья". Все же человек в астральном сознании может совершать и межпланетные перелеты по астральным каналам (созданным адептами), естественно, если он знает их карту.

Так же человек, достигший развитых форм ментального сознания, становится свободным от Земли, как двойной планеты, и переходит на один из квантовых уровней Солнца. Ментальная атмосфера Солнца выходит далеко за орбиту Плутона: по некоторым данным она в несколько раз больше физического размера Солнечной системы. Для человека в ментальном сознании становится доступной без помощи ментальных технических средств, обеспечивающих сохранение ментальной атмосферы, пригодной для жизни ментального тела, вся Солнечная система, все ее планеты, кометы и астероиды. О таком человеке вполне правильно будет сказать, что это "Планетарный или Солнечный дух" и он приобретает статус планеты – спутника Солнца. Таким образом, ментальное сознание можно называть "Солнечным или межпланетным сознанием".

Однако, для освоения полетов значительно дальше орбиты Плутона и межзвездных полетов в пределах нашей Галактики в ментальном сознании вышеупомянутые технические средства,



обеспечивающие сохранение ментальной среды, пригодной для жизни ментального тела, совершенно необходимы. Если астронавт находится в ментальном сознании при котором его физическое тело вместе с астральным во время всего полета лежит в лаборатории ЦУПа или в в/ч 67947 в Мытищах, то нет никакой необходимости оснащать ментальный межзвездный корабль физической (редуцированной) и астральной структурой. Очевидно, для межзвездных полетов астронавтов в астральном сознании ментальный корабль должен быть оснащен не только ментальной, но и астральной системой жизнеобеспечения. Для межзвездного полета астронавта с физическим телом, естественно, необходим физический космический корабль с астральным и ментальным прочным корпусом и системой физического, астрального и ментального жизнеобеспечения. Очевидно, такая техника может быть создана только с использованием астральных и ментальных (психических) технологий и только коллективом разработчиков и монтажников, работающих в астральном и ментальном сознании. В определенном смысле такой корабль будет "не только живым и чувствующим как человек, но и в некоторой степени мыслящим", так как ему будут переданы не только все трудовые функции физического и астрального тел человека, но и некоторые функции его ментального тела. Без такого корабля лететь на Сириус–В или в систему рефлексивного созвездия Плеяд это все равно, что камбале пытаться доехать до Луны на джипе, который стоит недалеко от причала.

Будхическое сознание позволяет без помощи технических средств совершать межзвездные перелеты в пределах Галактики и с полным основанием может быть названо "Галактическим или межзвездным сознанием". Именно при будхическом сознании могут быть впервые созданы межгалактические корабли, обеспечивающие полеты к другим галактикам не только в будхическом, но и в ментальном, астральном и даже в физическом



сознании. Будхическое сознание – это действительно "космическое сознание", о котором не раз упоминалось в эзотерической литературе.

Итак, на каждом этапе эволюции сознания человек создает технические средства, обеспечивающие то, что на следующем этапе эволюции сознания становится возможным и без них. Поэтому освоение космоса – это не столько чисто техническая проблема, сколько проблема достижения соответствующих высших форм сознания, адекватных этой задаче, т.е. таких форм сознания, при которых эта задача может быть реально решена.

Таким образом в "Квантовой модели Солнечной системы", может быть впервые в современной науке с единых позиций могут рассматриваться вопросы планетной и астродинамики и вопросы развития и деятельности человека в высших форм сознания.

Человек, достигший стадии развития Лунного и тем более Солнечного духа, становится не просто биологическим существом, "влияющим на геохимию поверхностного слоя Земли", как говорил В.Вернадский, но действительно становится СУБЪЕКТОМ планетарной и звездной эволюции, таким же ее неотъемлемым элементом, как и сами астероиды, кометы, планеты и их спутники, и даже Звезды.

По-видимому, это имеет самое непосредственное отношение и к астрологии, ведь ясно, что если человек является субъектом космического процесса, то он должен быть в очень тесной, и прежде всего ПСИХИЧЕСКОЙ взаимосвязи с другими его субъектами: с астероидами, кометами, планетами и их спутниками, с самим Солнцем и другими Звездами.

Что сейчас можно содержательно сказать об этой взаимосвязи? Почти ничего. Известно, что количественно уровень развития интеллекта можно оценить по размеру ментальной ауры (желтого цвета). У большинства людей она не превышает



нескольких миллиметров, иногда сантиметров. Размер ментальной ауры "до плеч" можно видеть на иконах у святых апостолов. В жизни это тоже иногда встречается и означает выдающееся развитие интеллекта. У Будды ментальная аура по некоторым источникам составляла в период его деятельности около 38 миль. У Солнца она простирается по меньшей мере в полтора раза дальше орбиты Плутона. Вот это действительно "НООСФЕРА", так "НООСФЕРА". По сравнению с ней так называемая "ноосфера В.Вернадского", это просто какая-то "ноосферка". По мнению автора человека точнее сравнивать не с червем, изменяющим "поверхностный слой Земли", а с нейроном коры планетарного мозга, т.е. мозга Земли, как живого и разумного существа. Все же не стоит забывать, что Гера – жена Зевса.

Отсюда должно быть ясно, что нам пытаться понять интеллект Солнечного ЛОГОСА (термин теософии), это примерно тоже самое, что пытаться чайной ложкой из кукольного сервиза вычерпать Атлантический океан, тем более, что он соединяется с ВЕЛИКИМ ТИХИМ ОКЕАНОМ. Возможно клетке эпителия полости рта Георга Вильгельма Фридриха Гегеля, живущей лишь несколько минут, было легче понять его философию, чем нам, живущим 70 лет – планы Солнечного Логоса, которому уже по меньшей мере 10 миллиардов лет.

О чем же можно сказать в ограниченных рамках данного раздела? Только о том, о чем уже удалось сказать. А имеющий уши, да услышит... МУЗЫКУ СФЕР...

P.S.

Вопросы AlexAnt и ответы на них (с форума автора: <http://lc.kubagro.ru/forum/viewtopic.php?p=2082#2082>).

Здравствуйтесь!

У меня есть пара вопросов на тему недавно прочитанной Вашей книги "Мастеру ...".



Вопрос 1.1.

Из Вашей теории следует, что полеты к планетам Солнечной системы в ФС в принципе невозможны, т.к. космонавты выходят из астральной атмосферы Земли.

Ответ 1.1.

Я не считаю, что пилотируемые полеты к планетам Солнечной системы в ФС в принципе невозможны в принципе невозможны, а лишь считаю, что для их осуществления на кораблях необходима система обеспечения жизнедеятельности астрального тела, аналогично тому, как для полета Гагарина потребовалась система жизнеобеспечения физического тела. Если бы у Юрия Алексеевича такой системы не было, то от этого сам полет не стал бы в принципе невозможным, но стало бы принципиально невозможным его возвращение живым.

Вопрос 1.2.

Вопрос - в разное время и NASA и наши при Горбачеве поднимали тему о полетах на Марс. Как Вы думаете, это просто политические спекуляции или в каких-то лабораториях ведутся разработки астральной защиты экипажа?

Ответ 1.2.

Официально о таких разработках я не слышал, но полет индийского космонавта – йога высокого Посвящения Ракеша Чармы наводит на некоторые предположения и гипотезы на этот счет. В 1986-1988 годах, когда я работал главным конструктором в Кубанском аэрокосмическом центре (у нас проходили подготовку космонавты по ряду исследовательских программ), то меня вызывали в секретный отдел и расспрашивали о моем мнении о "болезни движений" у космонавтов и о других изменениях сознания и подсознания. Я все подробно рассказывал и объяснял. Это было примерно тогда же, когда был полет Ракеша. Когда запускали в космос животных – то это делали в том числе и для того, чтобы определить, нет ли каких-либо неизвестных науке факторов, которые могли бы привести к их гибели. Почему-то аналогичный вопрос не возникает у ученых при планировании межпланетных полетов. А жаль. Ведь это качественно иное, чем полет вокруг шарика почти чиркая по его поверхности. Перед тем как посылать человека на Марс можно было бы попробовать послать туда одноклеточных, растения, насекомых, рыб, земноводных, пресмыкающихся и каких-нибудь мелких млекопитающих, типа



мышей или крыс. И мне кажется, что американцы при полетах к Луне с этими проблемами столкнулись. У них об этом больше данных, чем у нас, т.к. их космонавты гораздо дальше отдалялись от Земли.

Вопрос 1.3.

Попутный вопрос - почему "неживые" объекты - космические аппараты могут достигать других планет системы, ведь они как бы тоже имеют свою "душу" или матрицу, отвечающую за их редукцию в ФР. Почему же эта "матрица" не распадается покидая астрал Земли? А метеориты и пр. космические объекты?

Ответ 1.3.

Первая мысль, которая приходит в голову – эта матрица относится не к астралу, а практически к физическому плану – вакууму (виртуальный уровень). Если у объекта есть астральная структура, то он нами воспринимается как живой, способный чувствовать, иметь эмоции. Если такой объект вынести за пределы астральной атмосферы Земли, то он должен погибнуть из-за разрушения его астрального тела. А его физическая структура при этом останется, как и ее виртуальная матрица.

Планеты, и, возможно, некоторые астероиды и кометы, являются космическими объектами, являющиеся своего рода астральными оазисами в окружающей астральной пустыне, т.е.:

- имеющими способность сохранять свою астральную атмосферу и структуру в окружающей среде, лишенной астральной компоненты;
- дающими прибежище существам с астральной компонентной, т.е. создающими для них условия для жизни.

На нисходящей ветви круга Сансары возникали последовательно сначала ментальный план, затем астральный, затем физический. При этом:

- ментал возник не везде, кое-где осталось состояние до его возникновения, сейчас мы это называем межзвездной средой;
- астрал возник не везде, кое-где осталось состояние до его возникновения, сейчас мы это называем межпланетной средой;
- физический план также возник не везде, кое-где осталось состояние до его возникновения, сейчас мы это состояние называем "вакуум" или "подлунное космическое пространство" (ближний космос).

Может быть существо очень высокого развития, сопоставимого с развитием планеты, способно путешествовать в космосе даже в ФТ или



АТ без использования специальных аппаратов, обеспечивающих сохранение физической и астральной среды обитания?

Вопрос 2.

Во второй половине 90-х NASA опубликовала пресс-релиз, в котором подтверждала наличие некоей техногенной деятельности на Луне (появление и исчезновение объектов, вспышки и перемещение световых пятен и т.п.). Вопрос - что Вам известно на эту тему? Кто это может быть?

Ответ 2.

Я это тоже читал. У меня возникло впечатление, что это деятельность тех же существ, которые на Земле проявляются как НЛО.

Вопрос 3.

Вы неоднократно ссылались на в/ч 67947 в Мытищах. Как я понял, там работают люди в высших формах сознания. Каким образом и кем их деятельность контролируется, финансируется, планируется? В каких отношениях они с официальным истеблишментом нашей цивилизации?

Ответ 3.

Я там был с Леонидом Бакурадзе в 1981 году и мы делали большой доклад. Никаких людей в ВФС я там не заметил. Но с удивлением обнаружил, что они связывают НЛО не только с будущими достижениями науки, но и с прошлыми достижениями магии и эзотерики. Но у них во всех этих областях оказались самые дремучие и эклектичные представления, которые мы им немного скорректировали и они предложили мне остаться там служить (я был тогда командиром батареи ПВО страны). Но я отказался. Потом я там был еще раз в ВФС и видел не только то, что первый раз. Этот случай я описал в "Мастере...": <http://lc.kubagro.ru/master/26.42.htm>.

Насколько это соответствует действительности мне неизвестно.

Вопрос 4.

Я так Вас понял, что для оператора внутри нашей вселенной, независимо от его формы сознания, создатель вселенной непознаваем и недостижим, т.е. существует абсолютный предел познания реальности? Как же будет развиваться цивилизация по достижении этого предела? Или все - коллапс и поехали по новой? Какой тогда во всем этом смысл?

Ответ 4.



Чтобы ответить на Ваш вопрос, сначала нужно разобраться в том, что такое вообще "смысл" и имеет ли смысл в этом разбираться: <http://ej.kubagro.ru/2004/03/04/>.

И нужно учитывать, что наша точка зрения будет антропоморфной. Так мыши, анализируя смысл мироздания и свое место в нем, едва ли согласятся с точкой зрения кошек по этому же предмету. Для каждой формы познания существует абсолютный качественный предел ее возможностям, но количественного предела нет. Так, например, можно бесконечно все пробовать на вкус и щупать, но Истину таким способом не познаешь. Точно также существует принципиальное ограничение для интеллекта, как формы познания. Но есть другие формы познания, для которых эти ограничения более слабые. В том числе есть и такие формы познания при ВФС, которые позволяют полностью познать абсолютную Истину за конечное время, правда того явления, которые мы осознаем как время при физической форме сознания, при этих формах познания оказывается и нет. По Эшби более простая система не может адекватно отразить более сложную систему. На первый взгляд человек является частью Вселенной-в-Целом, и, значит, не может ее адекватно отразить. Но это только на первый взгляд, причем весьма поверхностный. Я думаю, что сущность человека тождественна сущности Вселенной-в-Целом, т.е. человек не только является частью Вселенной но в определенных отношениях он является тождественным ей. Микрокосм не просто подобен, а тождественен Макрокосму, что вверху, то и внизу. Примерно так же, как каждая клетка содержит полный геном. С этим связан парадокс теории множестве "О множестве всех множеств" (вариант парадокса Рассела). Такая система обладает максимальной взаимной информацией и минимальной энтропией. Энтропия Вселенной-в-Целом равна нулю. Это принцип Истинной бесконечности, который провозгласил Гегель. Так что человек может познать сущность Вселенной, и сделать это он может только познав свою собственную сущность. На храме дельфийского оракула было написано: "Познай себя и ты познаешь мир!". Именно тогда, когда кажется, что все кончено и дальше ничего нет, именно тогда мы вплотную приближаемся к наиболее серьезным качественным преобразованиям, которые не способна вместить та часть нашей личности, отождествление с которой не позволяет осознать это новое и которая будет отброшена в сторону при этом преобразовании и осознана как внешнее, а не атрибут "образа-Я".



21. МАРКСИСТСКИЕ МОДЕЛИ И РЕАЛЬНЫЕ ПУТИ РАЗВИТИЯ ОБЩЕСТВА

"Второй такой партии наш народ уже не прокормит"

/"Советская народная мудрость"/

"Boni pastoris est tondere pecus, non deglubere"
("Хороший пастырь стрижет овец, а не сдирает с них кожу")

/Народная мудрость

периода разгула демократии/

... сам же по себе марксизм – великий осколок величайших доктрин Востока.

/Ю.М.Ключников,

(Примечание: данный раздел закончен за несколько дней до путча в августе 1991 года и оставлен практически без изменений. Автор.)

Мастер критического мышления Карл Маркс создал теорию, которая за более чем столетнюю бурную историю сама безусловно заслужила той же участи, которую уготовила другим, и теперь она должна быть подвергнута суровому критическому анализу. Отложив "до лучших времен" эту теперь неблагодарную но нужную работу остановимся на вопросе о соотношении марксистских моделей и реальных путей развития общества. Благо практически все необходимые для такого анализа исторические события уже произошли.

Не может быть истинным учение о развитии общества, если оно не знает и не хочет знать истины о развитии человека, т.е. если это учение не стоит на вечном фундаменте эзотерических знаний.

Известны три источника и три составных части марксизма:

1. английская политэкономия;



2. французский утопический социализм;
3. немецкая классическая философия.

По глубокому убеждению автора для того, чтобы быть истинным, т.е. действительно адекватным учением о развитии человека и общества, марксизму явно не хватает еще одного "источника и составной части" – эзотеризма.

Эзотеризм не является достижением какого-либо одного народа или одного времени, – он представляет собой квинтэссенцию всего лучшего, что достигнуто гениями бесчисленных народов (и не только нашего вида) на протяжении многих тысячелетий.

Маркс считал большим своим достижением развитие материалистического взгляда на историю. По-видимому, для него понятия "научность" и "материализм" были эквивалентными, поэтому стремясь к научности он пришел к материализму. Материализм же в понимании простаков во многом сводится к отрицанию существования Души и Духа, между которыми они не видят особой разницы. Но дело в том, что в действительности Душа и Дух существуют не менее объективно, чем обычный булыжник (широко известное оружие пролетариата).

Следуя грекам, автор считает, что Душа человека подразделяется на две компоненты:

- * Душа чувственная – это астральное тело;
- * Душа разумная – это ментальное тело.

К этому можно добавить еще витальное тело (в теософии его называют эфирное), Виту, – жизненную энергию. По своему материальному состоянию эфирное тело – это "прослойка" между астральным планом и физическим. Вита представляет собой буквально жизнь физического тела, т.е. ту структуру, которая осуществляет информационную поддержку жизнедеятельности организма, обеспечивает поддержку основных инвариантов гомеостаза ("жизнь"). Кроме того Вита представляет собой как бы прототип физического организма, которому он



непрерывно соответствует, как отражение в зеркале непрерывно соответствует оригиналу. Физическое тело и представляет собой материализацию виты, т.е. ее отражение в зеркале физического плана Реальности. Поэтому вита является также носителем генетически не обусловленных признаков физического организма и той структурой, которая обеспечивает не случайную направленность случайных мутаций. Таким образом, новые виды сначала возникают на ментальном, астральном, эфирном плане, и лишь затем воплощаются физически и фиксируются генетически. Феномен оборотней можно объяснить быстрой модификацией их эфирного тела. При этом существо, генетически являющееся человеком, может очень быстро на некоторое время принять вид волка или медведя, и наоборот.

В этом смысле Душа "ничуть не менее материальна", чем физическое тело. Просто она состоит не из атомов и молекул, представляющих собой субстанцию физического плана Реальности, а из субстанциальных элементов эфирного, астрального и ментального планов, еще не имеющих научных названий. Автор считает (в качестве гипотезы), что субстанциальные единицы эфирного плана представляют собой виртуальные процессы, т.е. структуры физического вакуума, как вида материи. Электромагнитные поля, относясь к физическому плану, по видимому, являются теми его структурами, которые непосредственно смыкаются с наиболее плотными структурами эфирного плана.

Физический план состоит из вещества и поля, т.е. видов материи, имеющих массу и обладающих теми формами энергии, которые связаны с массой соотношением: $E=mc^2$. Вещество – это формы материи, имеющие массу покоя, способное покоиться и двигаться с различными скоростями. С вещественными объектами может быть связана система отсчета. Поле – это формы материи, обладающие массой, но не имеющие массы покоя, движущиеся всегда со скоростью света. С полем не



может быть связана система отсчета, т.к. для поля не имеет смысла понятие покоя. Пространство (вакуум, виртуальные процессы, волны плотности вероятности) – это формы материи, не обладающие теми формами энергии, которые связаны с массой соотношением $E=mc^2$. К пространству (виртуальным объектам) неприменимо не только понятие покоя, но и понятие движения и с ним не может быть связана система отсчета, как думал сэр Исаак Ньютон.

Дух человека – это часть человека, представляющая собой его вечную непреходящую сущность. Он вечен просто потому, что по своей природе находится глубже времени (т.е. он была до возникновения времени, как феномена Сансары, и будет существовать после того, как "времени уже не будет", как сказано в Апокалипсисе). Дух представляет собой ту "Искру Божью" или Монаду, которая остается одной и той же независимо от того, находится ли Вселенная в проявленном состоянии Сансары или в состоянии Маха–Праяя.

В результате, Маркс создал весьма поверхностное учение о развитии человеческого общества, в котором это развитие в основном рассматривалось как развитие экономическое и политическое. Удивительно, как это Марксу удалось в учении о развитии общества почти ничего не сказать о развитии технологии и самого человека. Указывая на перспективу общественного прогресса Маркс в своем учении практически отказал человеку в перспективе индивидуального развития, по сути дела отражая в своем учении точку зрения примитивнейшего физического сознания, состоящую в том, что человек – это всего лишь физическое тело. Как мы увидим ниже, в действительности Марксу не удалось создать и научного учения о развитии общества, хотя сам он и его верили в иное. Противопоставляя себя Л.Фейербаху, который действительно был идеалистом в вопросах истории, Маркс фактически стал просто заурядным волюнтаристом, развив преступное по своей сути учение о насильст-



венном захвате политической власти путем военного переворота ("социалистической революции") и удержании этой власти во время так называемого "переходного периода" с помощью тотального террора, который он из скромности назвал "диктатурой пролетариата". Похоже, что в этом вопросе его действительно "Бес попутал", хотя и с ангельской фамилией.

Будущее за обществом, основанном не на диктатуре одного человека или темных масс (тоталитаризм), и не на власти ничем не примечательных людей, якобы представляющих эти массы (демократия), а на полном и безусловном примате Духа: "... да придет Царствие Твое, да будет воля Твоя, яко на небеси и на земли..."

Это будет, но в какой форме – сегодня трудно предвидеть. Возможно, тогда Высший представитель Иерархии Света на Земле, ее Высший Духовный Лидер, направляющий эволюцию человечества с самого его возникновения, будет одновременно и высшим светским лидером (если тогда вообще еще будет иметь смысл сам термин "светский").

Из истории известны формы общества, в которых власть по сути принадлежала жрецам или брахманам (теократии). В древнем Египте фараон был одновременно жрецом одного из высших посвящений. И сегодня есть государства, где светская власть принадлежит Духовному Лидеру: Ватикан, Иран, Тибет. И все же, по-видимому, это лишь аналогии, причем аналогии не совсем полные и точные.

Более подходящим примером могла бы стать Шамбала, но неизвестно, можно ли считать Шамбалу государством (в источниках ее обычно называют "священной страной"), да и вообще, о Шамбале известно слишком мало, чтобы ставить ее в пример. Не стоит одно неизвестное объяснять с помощью другого неизвестного.

И еще одно предварительное, но очень важное и принципиальное замечание. По мнению автора, любая идея общест-



венного переустройства сформулированная человеком – членом этого общества, особенно проистекающая из амбиций тех или иных социальных групп (классов), не может объективно отражать сущность и перспективы общественных процессов. Это означает, что реализация практически любой общественной идеи приводит к переводу общественного развития в "искаженную реальность", а точнее в более или менее "бредовую реальность". Лучшее что можно предложить сказано давно: "...да будет воля Твоя..."

В своих трудах К.Маркс анализировал современное ему капиталистическое общество на одном полюсе которого находились собственники средств производства – капиталисты, а на другом – пролетарии, распоряжавшиеся только своей рабочей силой, т.е. живым трудом. Основным противоречием этого общества НА СОЦИАЛЬНОМ УРОВНЕ он считал противоречие между общественным характером производства и частным (индивидуальным) характером присвоения результатов этого производства. Развитие капитализма шло по пути укрупнения производства, возникновения и развития монополий. Известны слова Ленина о том, что империализм, т.е. государственный, монополистический капитализм есть высшая стадия капитализма, и при этом он еще добавлял, что эта стадия последняя в развитии капиталистической общественно–экономической формации, что империализм – это "загнивающий капитализм".

И то, что это верно подтверждается всемирным кризисом империализма 30–х годов. Предыдущие кризисы являлись естественным следствием рыночных регуляторных механизмов и не представляли собой ничего катастрофического для общества (обычные колебания следящей системы около оптимального состояния). Этот же кризис принципиально отличался от всех предыдущих тем, что был порожден возрастающим несоответствием между непрерывно повышающимся технологическим уровнем производства и архаичными, устаревшими формами



собственности. В результате экономические механизмы стимулирования труда и производства потеряли свою эффективность и стали "буксовать", экономика оказалась в состоянии комы, общество не могло выйти из этого состояния не изменившись качественно. Но и состояние комы может быть достаточно длительным, да и трупы могут быть гальванизированы.

Таким образом в подобных ситуациях всегда есть по крайней мере два варианта действий, две стратегии:

* "ПРОГРЕССИВНАЯ СТРАТЕГИЯ": поняв, что причины кризиса фундаментальны постараться спокойно, основательно и непредвзято разобраться в них, а затем разработать план и механизм улучшения ситуации и провести его в жизнь, понимая что без радикальных реформ не обойтись;

* "РЕАКЦИОННАЯ СТРАТЕГИЯ": насильно сохранять одряхлевшую старую систему с помощью внешних по отношению к ней внеэкономических средств, т.е. с помощью военной силы, тоталитаризма и диктатуры. В идеологической области это проявляется как борьба против "диссидентов", и других инакомыслящих. В конечном счете для такого общества становятся потенциально опасными любые мыслящие и вообще творческие люди. Если не работают экономические механизмы стимулирования к труду и производству, то начинают применяться внеэкономические, т.е. по типу труда рабов, солдат, заключенных или советских людей с их неконвертируемыми паспортами и пропиской, которая фактически является пропиской о невыезде.

Есть еще третий вариант: ничего не предпринимать и ждать, что из этого получится. Однако те, кто так поступают могут дожидаться только осуществления первого или второго варианта.

Президент США Рузвельт со своими аналитиками, экспертами и советниками пошли по первому "прогрессивному" пути и нашли конкретный, практически реализуемый и юридически



корректный путь решения проблемы, и, КАК ЭТО НИ ПАРАДОКСАЛЬНО, он состоял в том, о чем говорил Маркс, а именно в изменении формы собственности, в обобществлении собственности на средства производства, в переходе от чисто частной, в пределе монополистической собственности к коллективной. Была разработана и реализована антикризисная программа, базирующаяся на следующих двух основных принципах, и здесь необходимо особо подчеркнуть – принципах ЭКОНОМИЧЕСКИХ:

* антитрестовское и антимонопольное законодательство, ограничение государственного сектора интересами госбезопасности и фундаментальных научных исследований;

* обобществление собственности путем выпуска и продажи большого количества мелких акций (крупные были и раньше), доступных по своим ценам даже безработным.

В результате пролетариев и капиталистов в "чистом виде" и в массовом масштабе в развитых странах давно уже нет. Образовался и постоянно расширяется средний класс "работающих хозяев", которые часть прибыли получают за счет своего живого труда (как рабочий), а часть за счет СВОЕГО ЖЕ прошлого труда, овеществленного в средствах производства, принадлежащих им на правах акционерной или других форм коллективной собственности. Конечно пропорция, т.е. доли в прибыли живого и прошлого труда могут сильно отличаться: так в целом у молодых, у которых еще все впереди, больше доля живого труда (если они еще не вступили в права наследования), у пожилых же больше доля прошлого труда. Средства, овеществленные в акциях, обычно дают более стабильный, но менее высокий процент прибыли, чем можно было бы получить, если бы они были использованы в собственном "живом" деле, однако это более рискованно и требует больших личных усилий. Могут эти пропорции отличаться, и весьма значительно, также и по другим весьма многочисленным причинам, среди которых в



первую очередь нужно назвать уровень притязаний, талант, работоспособность, волевые качества, умение рисковать и брать на себя всю ответственность за результаты своей деятельности, предприимчивость и, наконец, просто везение.

"Прогрессивная стратегия" выхода из кризиса до 2-й мировой войны была реализована в США, Англии, Франции, Канаде и некоторых других странах.

В Германии, Италии и Японии напротив, победили силы, не утруждавшие себя анализом причин кризиса и разработкой путей выхода из него. Это были силы, выбравшие "реакционную стратегию", силы, которые ввели в своих странах единый "железный порядок" во всех сферах: идеологии, армии, промышленности, экономики и социальных отношений. Это был "обыкновенный" фашизм с его тотальной милитаризацией и патологической агрессивностью. Диктатура позволила придать устойчивость насквозь прогнившему обществу и несколько продлить ему жизнь, а волевые импульсы идущие из единого центра заставляли работать промышленность и экономику в непрерывно – конвульсивном режиме, подобно тому, как электрические импульсы гальванизуют труп. Тоталитарное общество не являясь экономическим не способно на экономические, т.е. основанные на целесообразности и здравом смысле, отношения с другими странами. Свои внутренние бредовые идеологические установки, позволяющие им как бы "законно" превращать в рабов своих граждан диктаторы используют и при разработке бандитской "внешней политики" своих государств. Раз они видят врага даже в собственном народе, то тем более они не смогут увидеть кого-либо другого и в других народах. Неэффективная, задыхающаяся экономика нуждается в постоянных инъекциях, в постоянном притоке новых, но обязательно даровых рабов и природных ресурсов. Но платить за все это приходится самой конвертируемой валютой – живой человеческой кровью, как своей собственной, так и чужой. "Реакци-



онная стратегия" не решает и не пытается решать внутренних проблем, а лишь "загоняет их вглубь", поэтому со временем положение только усугубляется и сползание в пропасть продолжается. Однако диктатор и его приближенные не в состоянии увидеть проблему и ее решение в себе и своем государстве, поэтому они обращают свои взоры во вне. Услужливые идеологи быстренько разрабатывают обычно "единственно верную" концепцию о враждебном окружении, которое тут же без обвиняков обвиняют во всех внутренних бедах. Так гальванизация экономических трупов оборачивается экономическим вампиризмом, т.е. попросту разбоем, – начинается война. Война не только есть продолжение политики иными средствами (Ленин), но и часто является закономерным продолжением идеологизированной, тоталитарной и зашедшей в тупик экономики. Гитлеру "не хватало" для удовлетворения своих амбиций богатств и просторов России, хотя Федеративная Германия после сокрушительного поражения прекрасно смогла решить свои проблемы и без них, в отличие от ГДР. Аналогичная разница существует и между КНДР и Южной Кореей. Так же, как выяснилось, Япония смогла стать великой державой без захвата Китая. Саддаму Хусейну "для полного счастья" не хватило всего лишь богатств Кувейта, хотя в Кувейте, как известно, та же выжженная солнцем земля, что и в Ираке. По-видимому для того чтобы Ирак стал процветающей державой достаточно освободить его от диктатуры.

Так что же произошло с Россией? Ленин в канун революции говорил, что промедление смерти подобно. И для этого у него были все объективные основания. Но беда состояла в том, что и не промедление в наших конкретных условиях, оказалось подобным ей же. Это стало очевидным очень скоро: когда в четвертом часу ночи 19-го февраля 1918 года большевики разогнали учредительное собрание, в котором они имели всего около 20% голосов, и стали тоталитарной силой нашего обще-



ства. Именно это событие, а не взятие Зимнего, стало подлинным началом той драмы, которая развернулась на одной 6-й Земли и продолжалась в полном соответствии с пророчеством великого Нострадамуса 73 года и 7 месяцев. В 4 часа ночи 19 августа 1991 года, как реакция на продолжавшуюся уже шесть лет политику перестройки, в СССР произошел реакционный переворот полностью аналогичный событию 73-летней давности, с той только разницей, что он не был поддержан гражданами столицы и страны, армией, сотрудниками КГБ и МВД. После переворота начался качественно новый этап в развитии страны и можно предположить, что ПЕРЕСТРОЙКА НА ЭТОМ ЗАКОНЧИЛАСЬ.

Судьба учения Маркса драматична, если не сказать трагична. В этом учении теоретически обосновывалась возможность мирной, ненасильственной социалистической революции которая возможна тогда, когда общество в результате своего развития "созрело" для этого. В этом случае в результате такого перехода выигрывает все общество, все его классы и социальные группы. Плеханов был прав: преждевременная революция опасна не менее, чем преждевременные роды. Индийские мудрецы говорили, что невозможно быстрее вырастить сверкающий лотос будущего, если тянуть его за стебель: так можно только выдернуть его из почвы. Все должно быть естественно. Мудрец не тот, кто знает ЧТО ДЕЛАТЬ ("вечный" вопрос русской истории), но тот, кто кроме этого знает еще ВРЕМЯ и МЕСТО, когда это на самом деле стоит делать (в этом смысле Плеханов оказался более последовательным марксистом, чем сам Маркс, и объяснить это можно тем, что у последнего не было рядом воинственного друга "генерала"). Общество, возникшее в результате преждевременной революции (своего рода политического "выкидыша") не является саморегулируемым, технологически и экономически естественным обществом, и, поэтому, требует наличия внеэкономических, т.е. военных и



политических сил для поддержки его существования. Эти силы почему-то получили название "диктатуры пролетариата", хотя в действительности одним "пролетариатом" здесь не обошлось и потребовалось создание самого мощного в мире репрессивного аппарата (ЧК), который был одновременно ориентирован на борьбу и против внутренних, и против внешних так называемых "врагов революции" (позже "врагов народа"), а в действительности против всех врагов победившего тоталитарного режима. Обосновывая возможность преждевременной революции Ленин задавал уже основательно притихшим оппонентам риторический вопрос: "Где написано, что нельзя сначала захватить политическую власть, а уже потом развить все необходимые технологические и экономические предпосылки для создания социализма?" Он к сожалению не знал, что это написано здесь, на этой странице, написано через 73 года после его слов, написано как констатация факта, а не теоретическая гипотеза, написано когда уже всем стало очевидно, что этого делать было нельзя. Более того, сегодня "благодарными потомками" и "нынешним поколением советских людей" это оценивается как преступное легкомыслие, которое привело к неисчислимым жертвам и страданиям народа в сравнительно далеком и совсем близком прошлом. Дело в том, что условия, созданные так называемой "диктатурой пролетариата", психопатия борьбы против внутренних и внешних врагов, оказались такими же враждебными и для самого пролетариата, и особенно для интеллигенции, создающей во всех нормальных странах передовую технологию и экономику, как гравитация и резкие колебания температуры для недоношенного ребенка, который если и останется жив, то всю жизнь будет не жить, а мучиться. Аналогична и наша индивидуальная и историческая судьба из-за "социалистического выбора" наших прадедов, хотя и за них нашлось кому выбирать. В результате процветающая Россия, не-



когда кормившая почти весь мир, в конце XX века оказалась в эпохе первичного накопления капитала.

Идея же о том, что политическими средствами можно изменить экономические отношения, и тем более уровень технологии не намного умнее, чем издавать указы об изменении закона Ньютона. А между тем подобные указы издавались на протяжении всех этих 73-х лет. Отношения собственности определяются не политиками или военными, а уровнем развития технологии. Если капиталиста расстрелять или выгнать за границу, то это уровня технологии и соответствующих ему экономических отношений, в том числе и отношений собственности изменить не может, т.к. дело здесь не в человеке, и даже не в классе, а в уровне развития общества. Коммунисты, всегда кичившиеся своим материалистическим взглядом на историю, так этого и не поняли, таким образом они в действительности не являются историческими материалистами и могут претендовать лишь на статус заурядных политических авантюристов. Марксистское учение о диктатуре пролетариата и идея о том, что сначала можно захватить политическую власть, а уже потом создать все необходимые технологические и экономические предпосылки для перехода к коллективным формам собственности – являются ошибочными, а в историческом контексте – преступными.

Таким образом тоталитарный режим является волюнтаристским режимом, режимом, где все или почти все зависит от субъективной воли и по сути дела произвола диктатора. Режим, который возник в нашей стране вскоре после Октябрьской революции в этом отношении не является исключением. Отличие от других подобных режимов состоит в том, КТО был диктатор и какими мотивами и теориями он руководствовался. Отдавая должное целям, мотивам и теориям, которыми руководствовался Ленин (пример "хорошего", "доброе" диктатора, если это вообще возможно), мы все-таки должны признать, что и в этот



раз благими намерениями оказалась вымощенной дорога в ад (Данте). Невозможно "железной рукой" или с ее помощью привести людей к счастью. Тысячу раз был прав Л.Н.Толстой, показавший себя истинным мудрецом, когда высказывал сомнение в достижимости целей революции и оправданности ее жертв. Как сказал в дни путча Г.Хазанов: "Светлое будущее невозможно построить запачканными в крови трясущимися руками". Дело в том, что все революции, которые были в истории, а не только "Октябрьская социалистическая", подтверждают истинность старого высказывания: "Задумывают революции гении, совершают фанатики, а к власти приходят подлецы". Обычно лозунги, вдохновляющие народ проливать кровь на баррикадах звучат как циничная издевка сразу же после того, как развеется дым победных боев. Проще говоря, обстановка в коридорах и на дачах власти практически не зависит от политической ориентации людей, погибших за эту власть на баррикадах и объявленных этой властью героями. Л.Н.Толстой, как предусмотрительный хозяин, умудренный опытом непростой жизни предупреждал, что ПРЕСТУПНЫМ ЛЕГКОМЫСЛИЕМ будет привести в движение многомиллионные массы людей рассчитывая только на порядочность и непогрешимость вождя. Пусть он даже был таким, хотя сейчас появляются данные об обратном. Но одну ошибку, и роковую ошибку – он все же совершил: он не учел, что его жизнь может оборваться так же внезапно, как и жизнь простого крестьянина, погибающего от голода на благодатной Кубани или Украине в период коллективизации. А что будет с тоталитарной страной после смерти "доброего" и "справедливого" диктатора? (Хотя такое едва ли возможно в природе, как "круглый квадрат"). Будет ли следующий таким же? В лучшем случае преступное легкомыслие начинать дела такого масштаба, когда их успех или не успех так существенно зависит от одного человека и не создано



СИСТЕМЫ, которая двигаясь по своим внутренним объективным и естественным законам пришла бы к нужному результату.

Ленин, надо отдать ему должное, мог анализировать складывающиеся ситуации и оставаясь честным перед самим собой находить выход. После революции он, как умный человек достаточно быстро понял, что получилось не совсем то, а вернее совсем не то, что планировалось. Он и сам нашел в себе силы публично признать это. Нашел он также и выход из создавшегося в результате революции положения: это новая экономическая политика (НЭП). Только–только рубль стал конвертируемым, только–только наметилась нормализация на потребительском рынке и тут ... ЛЕНИН УМЕР.

У тех, кто пришел после него уже не было интеллектуальной возможности, а скорее всего и желания, искать выход из проблем, с которыми в 30–х годах столкнулся весь цивилизованный мир, и наша страна в том числе и причем даже несколько раньше. Горько констатировать этот факт, но так же как и фашисты руководство нашей страны и на этот раз выбрало "реакционную стратегию" "решения" проблем, т.е. выбрало диктатуру (все–таки у большевиков есть к этому слабость). Благо репрессивный аппарат безмерно разросшийся в борьбе с контрреволюцией, т.е. с собственным народом, еще существовал и просил работы. Начались сталинские репрессии. Чуть ли не половина народа была объявлена "врагом народа" (что как всегда "обосновывалось" "гениальным" тезисом об обострении классовой борьбы при социализме), и превратилась из бессовестно эксплуатируемых "солдат революции" просто в рабов–смертников ГУЛАГА. Оставшейся же половине оставалось радоваться, что их "еще не взяли" и что цены снизились за счет рабского труда родственников. Это было действительно "гениальное" человеконенавистническое решение. Задыхающийся от экономического склероза тоталитарный режим, нуждающийся в притоке свежей крови решил пустить ее не соседям, как фа-



шисты, а самим себе, решил заняться самоедством !!! Так мрачно подтверждается астрологическая характеристика Октябрьской революции и нашей дикой разновидности социализма: 7 ноября – это знак Скорпиона, который, как известно, при опасности убивает не врага, а самого себя, и этим, как это ни парадоксально, продлевает себе жизнь.

Если бы Иосиф Сталин прочитал четыре благородных Истины Гаутамы Будды, то наверное сказал бы: "Есть человек – есть страдания, нет человека – нет страданий".

После победы коллективизации, бывшие настоящие крестьяне, подлинные специалисты сельскохозяйственного производства, в большинстве своем были уничтожены как кулаки, а те кто остался превратились просто в стадо крепостных рабов, у которых не было даже паспорта, чтобы сбежать на работу в город, а вместо денег им ставили "палочки", отовариваемые натурой впроголодь. Все, что выращивалось этими "новыми крестьянами" принудительно и централизованно изымалось у них по искусственно заниженным установленным "сверху" ценам, а потом так же централизованно "сверху" "с барского плеча" давались государственные дотации, чтобы не вымерли с голоду и холоду нещадно эксплуатируемые искусственно убыточные колхозы и совхозы. При этом как то забывалось, что государство ничего не может дать народу кроме того, что до этого у него забрало, т.к. больше ему, этому государству, взять это неоткуда. "Чувство хозяина" было выжжено из крестьянских душ каленым железом как "мелкобуржуазное" и в результате этой вивисекции получился социальный тип сельскохозяйственного рабочего – поденщика (сельского пролетария), который ничего не имеет и как сейчас выяснилось просто боится иметь, ничего не знает и знать не хочет, почти–что ничего не умеет и уметь не хочет, и который ни за что не отвечает, потому что когда и что сеять и что когда жать ему говорят прибывшие из города решительные бывшие рабочие с красными книжечками, которые в



этом тоже ничего не соображают. В результате крупнейшая в мире сельскохозяйственная держава, кормившая некогда всю Европу и чуть ли не пол-мира теперь вынуждена закупать зерно за рубежом, чтобы не пухнуть с голоду. Теоретическим идеалом стали считать укрупнение колхозов и в перспективе превращение колхозной собственности в государственную, что фактически и произошло. Так своеобразно большевики реализовали свой лозунг "Земля крестьянам".

В промышленности все предприятия также были поделены по министерствам, потеряв при этом всякую хозяйственную самостоятельность, а фактически и юридическое лицо. Все теперь решалось "сверху", постепенно стали нормой совместные постановления Политбюро ЦК КПСС и Совета Министров СССР, например по поводу налаживания выпуска в необходимом количестве хозяйственного мыла или мужских носков.

Таким образом к началу 2-й мировой войны в СССР было создано тоталитарное в высшей степени монополизированное общество. Степень монополизации во всех отраслях промышленности и сельского хозяйства, а также идеологии, составляла практически 100%. Ничего подобного даже близко не было ни в одной стране мира. Почему-то это общество называлось обществом победившего социализма, но в действительности это был государственный ДО ИДИОТИЗМА МОНОПОЛИЗИРОВАННЫЙ империализм. При этом государственная собственность НА ВСЕ сохранила чисто капиталистический характер, несмотря на все заклинания о ее общенародном характере, которые десятилетиями звучали с самых высоких трибун (правда не всегда внятными голосом). Это доказывается просто тем, что сегодня тому самому народу – "собственнику" сегодняшние наследники большевиков предлагают выкупать свою собственную собственность У ГОСУДАРСТВА (!) за свои кровные деревянные рубли в порядке приватизации, вместо того, чтобы просто оформить юридически эти давно провозглашенные пра-



ва собственности (например выдав людям купоны или бонусы, на которые можно купить только акции). При этом почему-то их не оформили сразу, когда провозгласили, а теперь персонально спросить как у нас водится не с кого, хотя во всем мире ответственность за надувательство в таких неслыханно особо крупных размерах (и к тому же с тяжкими последствиями) несут ответственность соответствующие организации, но не у нас... По-видимому, покаяния не будет и оценка происшедшего станет делом Истории.

Таким образом если исходить из логики известного высказывания Ленина о том, что империализм есть высшая стадия капитализма, есть монополистический загнивающий капитализм, то СОЦИАЛИЗМ, в том виде, который построили у нас – в СССР, ЕСТЬ ВЫСШАЯ СТАДИЯ ИМПЕРИАЛИЗМА, ЕСТЬ ДО ИДИОТИЗМА МОНОПОЛИЗИРОВАННЫЙ И ПОЭТОМУ ОКОНЧАТЕЛЬНО ЗАГНИВШИЙ ГОСУДАРСТВЕННЫЙ ИМПЕРИАЛИЗМ. Так о каком же "социалистическом выборе" нам постоянно говорили?

Весь мир с содроганием и колебаниями следил за смертельной битвой двух государственных монстров, которые будучи смертельными врагами так во многом были схожи – за сражением фашистской Германии и Советского Союза во 2-й мировой войне. Эта война явилась наивысшей на данный момент, кульминационной точкой кризиса, связанного с историческим переходом наиболее развитых стран к следующей общественно-экономической формации, которая идет за капиталистической. Победа Советского Союза и союзников над фашистской коалицией на многие десятилетия определила судьбы всего мира:

* в странах антигитлеровской коалиции "прогрессивная стратегия" приобрела необратимый характер и эти страны вышли на "финишную прямую" перехода к следующей формации;



* в разгромленной фашистской Германии (кроме территории, занятой советскими войсками), а также Италии и Японии, скандинавских, а позже и многих других странах, развитие пошло в соответствии с американской "прогрессивной стратегией", а своеобразной "ценой" за это (кроме десятков миллионов загубленных жизней и других невосполнимых потерь) стало образование так называемого "социалистического лагеря";

* в самом Советском Союзе (и в странах, где были наши войска) сохранился государственный империализм и устойчивая тоталитарная система, т.е. сохранилась и "реакционная стратегия".

Но этот кризис еще не закончился, т.к. из крупных стран империалистическими остались еще Советский Союз и Китай, а значит при определенной степени твердолобости и догматизма их лидеров еще возможны и другие подобные обострения, т.е. 3-я мировая война. То, что это возможно подтверждается и тремя днями августа 1991, когда в СССР произошел реакционный военный переворот и для всего мира стала очевидной подобная перспектива.

В этой связи возникает вопрос о помощи Советскому Союзу со стороны развитых западных и восточных стран. Здесь, как это ни печально для нас, напрашивается аналогия с алкоголиком, который уже пропил все и теперь выпрашивает рубль у прохожих на выпивку. Если дать ему рубль, – он его сразу пропьет и от алкоголизма это ему, естественно, излечиться не поможет. Если же рубль не дать, то алкоголик доведенный до отчаяния способен пойти на преступление, чтобы его добыть, а ведь СССР, как известно, военная сверхдержава. Где же выход? Ясно, что только в излечении от алкоголизма, т.е. от той СИСТЕМЫ, которая уже довела до нищенского состояния великий талантливейший народ в богатейшей стране мира и способна "глазом не моргнув" в один исторический момент "просадить" любые дотации из-за рубежа. Что это за система и кем она соз-



дана тоже ясно. Как гласит советская народная мудрость: "Вторую такую партию наш народ прокормить не сможет". Пока наше общество политизировано, – любые, даже многомиллиардные инъекции "уйдут в песок" даже если это Кубанский чернозем, более того – они могут даже продлить болезненное состояние общества в результате "самого справедливого" распределения "помощи" через поднаторевшую в этом за 73 года распределительную систему.

Похоже однако, и это понять можно, что сами эти силы уходить не собираются, т.к. их вполне удовлетворяет отжившее свой век общество. Поэтому они активно борются за его сохранение, скорее даже за реанимацию и гальванизацию трупа милого их сердцу "развитого социализма". А сегодня уже, как впрочем и раньше, это возможно только путем ДИКТАТУРЫ, только уже не пролетариата (хотя бы и только по названию), т.к. этим уже никого не введешь в заблуждение, а уже совершенно открытой, "без маски". Как известно, об этом заблаговременно предупредил Э.А.Шеварнадзе. Непосредственно накануне реакционного военного переворота академик Яковлев подтвердил, что КПСС в 1991 году опять, как и в 1924 приняла "реакционную стратегию". Так мы видим как некогда алая кровь большевиков становится все более коричневой. Прибалтийские страны обычно имели историческую возможность убеждаться в этом несколько раньше остальных: как перед войной (пакт Молотова – Риббентропа), так и перед переворотом.

Трагедия советских коммунистов заключается в том, что они в начале тридцатых годов "проглядели", не узнали глядя "в упор" того будущего, за которое они и их предшественники отдавали жизни (причем как свои, так и особенно чужие). Конечно их можно понять. Действительно трудно разглядеть что-либо, когда смотришь на него через прицел пулемета. А ведь они активно боролись против этого будущего, которое "на кон-



чике пера" открыли их классики. Теперь же многим из них приходится защищать маразматическое общество, получившееся в результате всей этой поучительной почти столетней истории.

Итак, капиталистическая общественно – экономическая формация имеет высшую ("загнивающую") стадию – империализм и две реакционные формы "перезревшего" ("загнившего") империализма: национал–социализм, т.е. обыкновенный фашизм и интернационал–социализм или просто социализм. Эти две последние формы получаются, когда общество развиваясь в рамках капитализма вырабатывает в себе все необходимые технологические и экономические предпосылки для перехода к следующей за капиталистической общественно–экономической формации, однако по каким–то причинам, скорее всего социального характера, этот переход не осуществляется и происходит реакционная "консервация" общества на предыдущей стадии, которая, как показывает история, несет людям неисчислимые жертвы и страдания и не может быть оправдана ничем.

Так что же это за общественно – экономическая формация следующая за капиталистической, каковы ее основные черты?

Основные теоретические положения, позволяющие обоснованно ответить на этот вопрос сформулированы в разделе "Сознание и развитие общества" данной работы. Здесь же нам остается лишь "привязать" эти положения к реальным историческим событиям.

Любая следующая общественно–экономическая формация приходит не потому, что какая–либо политическая партия захватывает власть путем военного переворота или даже побеждает на выборах, а в результате ТЕХНОЛОГИЧЕСКОЙ РЕВОЛЮЦИИ. Сама же технологическая революция также происходит не потому, что по этому поводу было совместное постановление Политбюро ЦК КПСС и СМ СССР или какое–либо другое, а потому, что есть талантливые творческие люди, которые



несут в своем сердце будущее и растят его, как мать дитя. Эти люди являются проводниками в будущее, они связывают свое время с будущим, и своим трудом привносят будущее в то время, в котором они живут. Для этих людей все это реально потому, что **ДЛЯ НИХ РЕАЛЬНО И САМО БУДУЩЕЕ**, они просто живут им (но конечно не только им), а это означает, что они находятся в более высокой форме сознания с другим интервалом настоящего, чем основная масса окружающих (и что особенно удручает, – начальников). Благодаря этому они несколько иначе осознают себя и окружающее: у них другой "образ Я", т.е. **НЕКОТОРЫЕ ТРУДОВЫЕ ФУНКЦИИ СВОЕГО ОРГАНИЗМА ОНИ ОСОЗНАЮТ КАК НЕЧТО ВНЕШНЕЕ, ЧТО МОЖЕТ БЫТЬ ИССЛЕДОВАНО, ФОРМАЛИЗОВАНО И ОПРЕДЕМЕЧЕНО, Т.Е. ПЕРЕДАНО ТЕХНИЧЕСКИМ СИСТЕМАМ (СРЕДСТВАМ ТРУДА)**, тогда как большинство окружающих даже не могут этого вообразить, не то что понять, ведь эти функции ими осознаются как неотъемлемое качество и способность человека и только его, т.е. как атрибут "образа Я" **ИЛИ ВООБЩЕ НИКАК НЕ ОСОЗНАЮТСЯ**. Возникает вопрос о том, каким образом эти люди оказываются в формах сознания более высоких, чем у большинства окружающих. Ясно, что общество в котором они живут не может их поднять на уровень выше того, который этим обществом достигнут. Следовательно наиболее массовый путь эволюции сознания – в процессе развития общества, не позволяет объяснить откуда берутся эти люди, опережающие свое время и нас толкающие на это. По-видимому здесь основную роль играют другие Пути Освобождения, такие как йога, магия, религия с их эзотерическими знаниями, очевидно это вообще невозможно без контакта с иерархией. Конечно это не означает, что все изобретатели йоги и магии, или имеют Гуру. Однако можно утверждать, что в выдающихся случаях это всегда так, в остальных же тоже так, хотя сами изобретатели могут этого и не осознавать. Обычное соци-



альное окружение всегда "отстает" от потребностей этих людей и принципиально не может способствовать их деятельности, но оно может оказывать большее или меньшее сопротивление и "хорошее" окружение просто то, которое меньше им мешает. Творчество есть свобода, поэтому диктаторы всегда примитивны, и всегда ненавидят интеллигенцию и боятся ее.

Когда человек в высшей форме сознания дает обществу НЕЧТО ТАКОЕ, чего оно не может воспринять в теперешнем его состоянии, то общество изменяется. Причем с собственной точки зрения этого общества, которую представляют высокопоставленные официальные чиновники или диктатор, эти новшества не только не нужны обществу, но и вообще опасны для него. И это в определенном смысле действительно так и есть, т.к. данное общество перестанет после этого существовать. А вопросами сохранения общественной структуры занимается уже комитет госбезопасности, инквизиция или другая подобная организация. Так инквизиция сожгла Джордано Бруно и многих других, о ком нам меньше известно, так в нашей стране совсем еще недавно шли процессы над кибернетиками и генетиками, и они перед своей гибелью писали диктаторам, что могли бы еще много полезного сделать для страны, но как раз этого диктаторы и боялись, т.к. в новой стране им самим не нашлось бы места. И хотя диктаторы не понимали умом ПОЧЕМУ, но животное чутье подсказывало им, что в этих людях для них кроется смертельная опасность. Поэтому жить в обществе с более низким массовым уровнем сознания – это всегда жертва, а активно работать для его высших интересов – жертва еще большая. Но, спрашивал Христос, "Вы когда-нибудь видели, чтобы палки кидали в сухую яблоню?". Во всяком случае всегда есть возможность не проявлять своих сверхспособностей, (сидхи), по крайней мере публично, тогда препятствий для развития будет меньше (установка йоги). Конечно, это не означает, что йоги бездействуют. Ведь сказано, что самая большая



сила невидима (просто мы не осознаем уровней реальности, на которых она действует). "Есть вершины, на которые можно подняться только под покровом тайны". Но не нужно забывать, что высшую математику знает мало людей совсем не потому, что книг по ней не продают в книжных магазинах. С этим также чаще, чем обычно думают, связан вопрос об авторстве. Бывает, что создают одни, а представляют миру другие, кроме того права собственности могут препятствовать распространению.

Итак, благодаря деятельности таких людей происходит технологическая революция, т.е. очередная трудовая функция человека передается средствам труда и они распространяются в массовом масштабе. Осваивая эти средства труда нового функционального уровня качественно меняются и люди (прежде всего работающие с ними): изменяется их представление о самих себе (самосознание). Это связано с тем, что некоторые функции, которые раньше всегда выполнялись только людьми и осознавались как атрибут "образа Я", теперь начинают выполняться средствами труда вне ограничений человека, а человек освободившись от необходимости выполнения этих функций получает возможность осознать новые свои функции, до которых раньше "не доходили руки". Таким образом возникают производительные силы качественно нового уровня, т.е. люди со средствами труда, меняется место человека в процессе производства. Это приводит к тому, что изменяются конкретные условия экономической целесообразности. Те экономические условия, которые еще недавно были объективно оптимальными, теперь становятся неудовлетворительными. Соответственно изменяются отношения собственности и основанные на них экономические, а затем и социальные отношения. Происходит переход к следующей общественно-экономической формации.

ЭТОТ ПЕРЕХОД ПРОИСХОДИТ НЕ ПОТОМУ, ЧТО БОРОЛИСЬ КЛАССЫ. Во-первых, классы не во всякой формации



и есть, по крайней мере те, которым есть за что друг с другом бороться. Во-вторых, классы отражают общественное разделение труда, соответствующее технологическому уровню данного конкретного общества. В-третьих, классовая структура представляет собой лишь внешнюю форму общества (правда есть еще более внешняя: социальные и идеологические структуры) в фундаменте, которого находятся люди и технологические отношения. Если в результате технологического развития классовая структура общества становится неоптимальной, то она изменяется ЭКОНОМИЧЕСКИМИ СРЕДСТВАМИ.

Уровень сознания определяет функциональный уровень средств труда.

Функциональный уровень средств труда определяет уровень технологии (производительных сил) и технологические отношения.

Уровень технологии (производительных сил) и технологические отношения определяют формы собственности (классы) и экономические отношения.

Формы собственности (классы) и экономические отношения определяют политические и идеологические отношения.

НО НЕ НАОБОРОТ!!! Пытаться политическими средствами влиять на экономику, это значить создавать идеологизированную, извращенную, распутную, неэффективную (конечно только с экономической точки зрения) экономику, что в конце-концов доводит ее до такого состояния, когда лидеры страны как какое-то откровение вынуждены вещать с высоких трибун перлы вроде: "Экономика должна быть экономной", а мы от себя могли бы добавить в том же стиле: "Т.к. только эта экономная экономика может дать народу масляное масло, молочное молоко, которое оставляет след на бутылке, автомобили, которые действительно ездят и компьютеры, которые действительно работают, и т.п. и т.д." Если расстрелять даже всех капиталистов в некоторой "отдельно взятой стране", то от этого не



свалются с неба те технологические отношения, для которых оптимальными будут коллективные формы собственности. Ну а то, что технологические отношения определенного уровня не могут существовать без средств труда соответствующего функционального уровня и людей, которые могли бы с ними обращаться, – это и так ясно. Так же ясно, что этим средствам труда не от куда будет взяться, если некому будет их разработать. Разделение труда умственного и физического на непроеизводственную и производственную сферы, а также отнесение к непроеизводственной сфере всего, что связано с воспроизводством человека (медицина и образование) привело к деградации человека в том обществе, которое на словах провозгласило лозунг: "Все для человека, все ради человека".

Нам здесь приходится это повторять только потому, что мы и уже третье или четвертое поколение живущее в стране, где все было наоборот, а когда течет крыша в нашем общем доме, то в определенном смысле можно сказать, что она течет у каждого из нас. Наверное если хочешь действительно что-либо изменить, то надо сначала разобраться во всем основательно, а не издавать декреты о повышении производительности труда, предварительно перебив половину населения, а оставшуюся половину запугав до смерти и заморив голодом.

Какие функции передавались средствам труда, в каком порядке и к каким переходам это приводило?

Есть высказывание, что раньше имели власть (и все остальное, что хотели из того, что было) те, кто имел военную силу; потом их место заняли те, кто владел землей, фабриками и заводами; за ними пришли люди, имевшие капитал; теперь же главное положение у тех, кто владеет информацией, кто ЗНАЕТ что, где, когда, почему и КАК надо делать.

1. Функция контакта со средой и предметом труда. Одежда, скрепки, палки, камни и т.п. Первобытно-общинное общество. Уровень технологии не обеспечивает прибавочного продукта,



эксплуатация невозможна, (пленники либо съедаются, либо живут в общине на равных), без коллективной взаимопомощи выживание невозможно.

2. Функция передачи и перераспределения энергии. Рычаги, блоки, винты, колесо, шестерни, редукторы и т.п. Рабовладельческое общество. Уровень технологии обеспечивает прибавочный продукт и становится экономически возможным использование чужого труда, однако величина прибавочного продукта настолько мала, что не позволяет делиться им с работником и заинтересовать его экономически, поэтому стимуляция к труду имеет характер внеэкономического принуждения (рабство, крепостничество). Рабы не были заинтересованы в результатах производства, в сохранении и совершенствовании средств труда, которые приходилось изготавливать достаточно грубыми: "с дополнительным запасом прочности", на реализацию внеэкономического принуждения уходило много сил, поэтому на определенном этапе рабство неизбежно стало тормозом на пути совершенствования технологии и форм организации труда.

3. Рабочая функция, преобразование простого периодического движения в сложное и производящее работу. Феодализм. В мануфактурах идет пооперационный анализ процессов производства различных изделий. Появляется большое количество разнообразных изоциренных, узкоспециализированных инструментов, оптимальных для выполнения конкретных элементарных технологических операций ВРУЧНУЮ. Каждая из этих операций достаточно проста и уже могла быть реализована при достигнутом уровне механики, с помощью несложных механических устройств. Объединение таких устройств, обеспечивающее выполнение некоторой законченной работы, состоящей из многих взаимосвязанных операций, представляет собой уже рабочую МАШИНУ. Мануфактурное производство, и особенно появление рабочих машин, таких например как ткацкий станок,



обеспечило дальнейшее повышение производительности труда и создание прибавочного продукта достаточного для того, чтобы заинтересовать работников и ЭКОНОМИЧЕСКИ. Но для того, чтобы работник мог РАСПОРЯЖАТЬСЯ своей долей произведенного продукта в своих интересах ему необходимо было предоставить ОПРЕДЕЛЕННУЮ СТЕПЕНЬ ЛИЧНОЙ СВОБОДЫ. Такие работники аккуратно обращались с утонченными орудиями труда, старались работать лучше и без надсмотрщика, т.к. были в этом сами заинтересованы.

4. Функция преобразования формы энергии, т.е. функция двигателя. Капитализм. Рабочая машина приводилась в движение как правило мускульной силой человека или животных, и лишь в отдельных случаях (на мельницах) природными силами: движением воды или ветра. Это ограничивало мощности машин и количество производимой продукции, привязывало производство к местам возможного использования природной энергии. Создание парового двигателя, преобразующего химическую энергию топлива (дрова, уголь, нефть и т.д.) в механическую, а позже двигателя внутреннего сгорания и др. решило эти проблемы. Теперь производство могло разворачиваться там, это было целесообразно с учетом размещения рабочей силы, удобства доставки сырья, транспортировки готовой продукции и др. При тех масштабах производства, которые стали возможными при капитализме, резко возросло значение обмена товарами, т.к. производимая продукция как правило не могла быть реализована там, где она была произведена. Кроме рынка товаров и услуг возникли также рынок труда (рабочей силы) и капитала (ценных бумаг). Создание рынка труда потребовало еще большего освобождения работников, чем при феодализме. Теперь они имели полную свободу передвижения, включая возможность жить и работать в других странах, кроме того они стали полностью распоряжаться своей рабочей силой сами назначая цену за нее на рынке труда. Развитие капитализма шло



по пути укрупнения производства, т.к. это позволяло снизить издержки и повысить качество, а также облегчало конкурентную борьбу. Так возникли монополии, которые стали захватывать целые отрасли производства и соответствующие рынки товаров и услуг, устанавливая там ВЫГОДНЫЕ ИМ цены на продукцию и рабочую силу и получая за счет этого сверхприбыли. Однако это привело к нарастающей и ничем не сдерживаемой поляризации общества и резкому обострению классовых противоречий. В результате производимые товары стало некому, а вернее не на что покупать, кризис перепроизводства породил резкое неконтролируемое падение объемов производства, рыночные механизмы регулирования стали терять свою эффективность, а общество сбалазированность и управляемость. То, что было выгодным для монополий, оказалось совершенно разрушительным для общества и для большинства населения. Это и послужило одной из основных причин критики капитализма Марксом, который видел основное его противоречие в общественном характере производства и частном характере присвоения. Однако эта формулировка вскрывает лишь социально-экономический уровень проблемы, тогда как ее причины лежат глубже: в сознании людей и на технологическом уровне. Признать же, что любое общество – это прежде всего люди, которые его создали, а основные качества людей определяются уровнем развития их сознания, технологические же и экономико-социальные проблемы имеют производный характер, – признать это мешало Марксу его ложно понимаемая материалистичность.

5. Функция преобразования формы информации. Компьютеры и компьютерные сети, станки с числовым программным управлением, гибкие автоматизированные производства. Информационное общество.

Капиталистическое общество, будучи уже чрезвычайно сложным самосогласованным механизмом глобального мас-



штаба, столкнулось прежде всего с кризисом управляемости, т.е. по существу с информационным кризисом. Гигантские объемы информации уже не могли обрабатываться по старой технологической схеме, т.е. непосредственно собственником-хозяйном. Таким образом этот кризис был порожден прежде всего чрезмерной централизацией управления, возникшей в результате не знающей границ монополизации собственности. Наемный аппарат управления, получавший доход за счет своего живого труда, даже разросшийся до невероятных размеров, уже не мог быть адекватным проводником интересов собственника, получающего большую часть прибыли за счет прошлого труда, овеществленного в средствах производства и других основных фондах. Кульминацией этих проблем стал всемирный кризис капитализма 30-х годов.

Выход был найден, так как "проблемы возникают только тогда, когда уже готовы средства для их решения", и заключался он в обобществлении собственности на средства производства на основе перехода к коллективным формам собственности (по типу акционерной). Это сразу превратило бывших поденщиков и проводников чужой воли, всегда работающих в какой-то степени как "испорченный телефон" (по крайней мере с точки зрения хозяина), в активных и самостоятельных деятелей, обладающих правом принятия решений на своем уровне, несущих за свои решения полную ответственность и заинтересованных всех в одном и том же: в процветании фирмы. Это позволило децентрализовать обработку информации, и теперь, как правило, она обрабатывалась там же, где возникала, и там же на месте принимались все необходимые управленческие решения. На другие же уровни управления информация теперь передавалась только тогда, когда это было действительно необходимо. Эти решения на некоторое время позволили снять возникшие проблемы в тех странах, где были реализованы. В остальных развитых странах к этому времени они обострились до



крайней степени, что в конце–концов и явилось внутренней причиной 2–й мировой войны.

Возрастание количества собственников, т.е. лиц СВОБОДНЫХ, принимающих решения, имеющих многие альтернативные варианты поведения и выбирающих из этих альтернатив, во много раз увеличивает количество информации, циркулирующей в обществе. С одной стороны это решило старые проблемы, а с другой стороны, как всегда, – создало новые. На повестку дня стали проблемы автоматизации обработки информации.

В 60–х годах появились и получили определенное распространение практически применимые машины для обработки информации – компьютеры. Однако они не оказали решающего значения на информационную технологию, т.к. были слишком маломощны, дороги, громоздки, ненадежны, сложны в обращении и т.п., что создавало целую цепочку посредников между конечным пользователем и компьютером. Специалисты подсчитали, что если такие компьютеры и дальше распространялись бы темпами, соответствующими потребностям обработки возрастающих потоков информации, то очень скоро все человечество должно было бы заниматься только их обслуживанием. Естественно этого не произошло.

Ситуация качественно изменилась в середине 70–х годов, когда появились и быстро получили громадное распространение персональные компьютеры. Они быстро проникли во все сферы жизни общества от банковского дела и материального производства до медицины и живописи, и везде революционизировали процессы обработки информации.

Следующий важнейший этап в возникновении в развитых странах информационного общества связан с появлением компьютерных сетей, сначала локальных, а затем территориальных и глобальных, в том числе межконтинентальных с использованием спутниковой связи (прежде всего, InterNet).



Таким образом была создана и получила массовое распространение новая информационная технология, которая сделала технически возможным значительное юридически и экономически корректное обобществление собственности, позволила справиться с потоками информации, возросшими на несколько порядков по мере этого обобществления, достигшего в настоящее время во многих отраслях 70% и более.

ЭТО ЗНАЧИТ, ЧТО В 70-х – 80-х ГОДАХ XX-го ВЕКА В РАЗВИТЫХ СТРАНАХ ПРОИЗОШЕЛ МИРНЫЙ ПЕРЕХОД К СЛЕДУЮЩЕЙ ЗА КАПИТАЛИСТИЧЕСКОЙ ОБЩЕСТВЕННО – ЭКОНОМИЧЕСКОЙ ФОРМАЦИИ, КОТОРАЯ С ПОЛНЫМ ОСНОВАНИЕМ МОЖЕТ БЫТЬ НАЗВАНА ИНФОРМАЦИОННОЙ ФОРМАЦИЕЙ.

(Ее можно было бы называть и "социалистической", в принципе этот термин тоже вполне отражает ее специфику в своем первичном значении, однако применять его по-видимому не стоит, как скомпрометированный происходящим в нашей стране и бывших братских странах социалистического лагеря).

А что же будет дальше?

В рамках данной работы автор не имеет возможности распространяться дальше по этому поводу но хотел бы только отметить, что адекватная теория развития общества не может не включать в себя в развитой форме тех знаний, которые сейчас называются эзотерическими, т.к. только эзотерические знания проливают свет на смысл истории. Автор считает, что несмотря на все издержки (и даже более, чем издержки), без которых по-видимому не может обойтись ни одно серьезное дело, марксизм внес значительный вклад в формирование будущего "эзотерического" учения об историческом прогрессе как пути освобождения, которое со всей полнотой раскроет внутренний механизм "мистерии истории". Автор занимался детальной и системной разработкой этого учения, которое в определенном



смысле может быть названо "эзотерический марксизм", т.к. развивает многие линии марксистской мысли на основе эзотерических знаний.

В этой связи необходимо особо отметить небольшую, но очень важную работу Ю.М.Ключникова "Агни йога о Ленине, революции, судьбах России и Мировой Общине", изданную в Новосибирске в 1991 году. Ниже без специального выделения приводятся некоторые выдержки из этой работы, представляющие определенный интерес в контексте нашего изложения.

Кстати, вспомним, что осужденное слово "пророк" значит предрекающий. Ленин и Маркс были предрекающими течение событий...

Ленин и Маркс заботливо чуяли достижение знания. Коммунист должен быть открыт всем новым возможностям (Община, ч. II, XII–12).

Уже говорил, что наши представители посетили Маркса в Лондоне и Ленина в Швейцарии. Явно было произнесено слово Шамбала. Разновременно, но одинаково оба вождя спросили: "Какие признаки времени Шамбалы?" Ответено было: "Век истины и мировой Общины". Оба вождя одинаково сказали: "Пусть скорее наступит Шамбала". Словами вождей измеряем наследников. Не можем включать в марксизм и ленинизм узость невежества. Если невежда дерзнет называть себя марксистом или ленинистом, сурово скажите ему – явное предательство основ общины (Община, ч. III, II–26).

Кто же захочет изолировать Маркса или Ленина от предшественников, окажет им плохую услугу. Только в безбоязненном утверждении ряда последовательности можно укрепить явление. Кажется, это простейшее соображение доступно детям, в нем заключена мощь солидарности. Но организационная солидарность еще не осознана. Часто, к несомненному вреду,



пытаются ограничить явление. Всякое раздробление, как топор по живому организму.

Мы знаем книги Маркса и Энгельса, даже наши представители, в свое время, беседовали с Марксом. Все их положения легко востимы Нами. Мы не находим заостенелости и отверганий материи.

Нелепо, чтобы Запад не востил наши простые положения, укрепленные долгим опытом.

Наши общины стары! Отчего лучшие люди поняли общину и никакую иную форму не предложили? (Община, ч. II, X–19).

Удержите солидарность, почти забытую а земле. Лучше ошибиться в ряду последовательности, нежели отрывать и дробить (Община, ч. III, II–19).

На Гималаях Мы знаем совершаемое Вами. Вы упразднили церковь, ставшую рассадником лжи и суеверий. Вы уничтожили мещанство, ставшее проводником предрассудков. Вы разрушили тюрьму воспитания. Вы уничтожили семью лицемерия. Вы сожгли войско рабов. Вы раздавили пауков наживы. Вы закрыли ворота ночных притонов. Вы избавили землю от предателей денежных. Вы признали, что религия есть учение всеобъемлемости материи. Вы признали ничтожность личной собственности. Вы угадали эволюцию общины. Вы указали на значение познания. Вы преклонились перед красотой. Вы принесли детям всю мощь Космоса. Вы открыли окна дворцов. Вы увидели неотложность построения домов Общего Блага.

Мы остановили восстание в Индии, когда оно было преждевременным, также мы признали своевременность Вашего движение и посылаем Вам всю нашу помощь, утверждая Единение Азии! Знаем, многие построения совершаться в годах 28–31–36.

Привет вам, ищущим Общего Блага!

(Послание Махатм. В июне 1926 года Н. Рерих вручил наркому иностранных дел Чичерину послание Махатм и ларец с



гималайской землей и запиской – "На могилу брата нашего Махатмы Ленина" (Из книги В. Сидорова "На вершинах". Москва, 1988, с.237).

История всех времен и всех народов несет свидетельства этой Помощи, которая, скрытая от публичной известности, обычно предлагается на поворотных пунктах истории стран. Принятие или отвергание этой Помощи неизбежно сопровождалось соответствующим процветанием или упадком страны...

Правительству России также своевременно было дано строгое предупреждение, и мы знаем свидетельства тяжелых последствий его отвергания (Письма Е. И., 10.10.34; с.131).

Правильно думаете, что без достижений техники невозможен коммунизм. Каждая община нуждается в технических приспособлениях, и Нашу Общину нельзя мыслить без упрощения жизни. Нужна явленная возможность применить достижения науки, иначе мы обратимся в обоюдную тягость. Как материалисты–практики мы можем смело утверждать это. Мало того, мы можем настойчиво укорить всех ложнореалистов. Их униженная наука и слепота мешают им достижению того, к чему они стремятся.

Точно фарисеи древности, они прячут страх перед допущением того, что другим уже очевидно. Не Любим невежд, не любим трусов, попирающих в ужасе возможности эволюции.

Когда мы зовем к осознанию психической Энергии, мы не думаем превращать людей в магов, но только указываем ближайшую ступень эволюции и во имя общины не упустить срок. Спешите запастись силами и тем помочь ближайшей Эволюции.

В Новую Россию – Моя первая весть. /Зов, с.3/.

Возрождение России есть возрождение всего мира. Гибель России есть гибель всего мира. Кто–то уже начинает это осознавать. Хотя совсем недавно все думали обратно, именно, что гибель России есть спасение мира. Велик был страх перед рос-



том России, и если страх этот имел по существу основание, то все же никто не относил его к правильной причине. Так боялись всяких захватов со стороны России, но никто не сумел предвидеть и учесть последствий того взрыва (многие усиленно помогали ему), который по детонации должен был взорвать целую цепь других очагов. Велики последствия взрыва в нашей Р. Так тучи с севера несутся на юг. Россия проходит великое испытание, и урок свой она выучит раньше многих других (Письма Е.И.Рерих, 17.12.35; с.95).

Экономическая доктрина марксизма сделалась предметом насмешек остряков из телепередачи "Вокруг смеха". Недалеко ушли и теоретики, которые совсем недавно пели аллилуйя Марксу, а теперь клянутся в любви Кейнсу и Леонтьеву... Между тем, марксистские догмы – детище эпигонов (*) Маркса, **сам же по себе марксизм – великий осколок величайших доктрин Востока.**

Согласно этим доктринам человечество делится по сознанию на четыре основных касты: брамины, кшатрии, вайшьи и шудры, в греческом варианте: мудрецы, воины, купцы и слуги. Марксистский вектор истории известен: от "отсталого" рабовладельческого строя через мрак феодализма – к "сияющим вершинам" пролетарской революции. Восточный экипаж эволюции движется в противоположном направлении: от века мудрецов – Сатьяюги последовательно через серебряный век (царство воинов), бронзовый (купцы–вайшьи) к торжеству черной Калиюги (царство шудр). Как видим, схемы полярны, поскольку в одном случае за основу взята материя, в другом – дух. Очень легко списать такие перестановки на уловки сатаны, который все делает наоборот. Но восточные доктрины отвергают существование всемогущего князя мира сего, точнее отводят ему очень скромное служебное место в планах Бога. Эволюция не нуждается в верховном демоне зла. Добро есть божественная мудрость, зло – человеческое невежество. Шудре дей-



ствительно нечего терять, кроме своих цепей – цепей невежества, а мудрецу незачем приобретать весь мир, потому что он и так владеет всем, т. е. мудростью. Смысл человеческой эволюции, согласно священным книгам Индии и Тибета, в увеличении числа мудрецов и в постепенном усыхании необъятного моря шудр... Потому восточные доктрины эволюции безоценочны и справедливы: четыре юги следуют безостановочно одна за другой, а затем начинается их новый эволюционный виток. При этом мудрец и слуга не обязательно привязаны рождением к высшему или низшему по земной квалификации классу. Наоборот, каждое сознание проводится через различные нации и классы для реализации общих и собственных эволюционных задач. С такой точки зрения понятны, скажем, воплощения великого жреца и великого полководца Древнего Египта в теле крестьянских мальчиков Михаила Ломоносова и Георгия Жукова. Максимум препятствий дает максимум продвижения.

Самые сильные духи планеты воплотились в XX веке в России небывало тяжкие условия страны предоставили им уникальные возможности для роста и развития.

А сломавшиеся?

Они попробуют в следующем воплощении.

Как мы видим, логика восточных доктрин не совпадает с логикой апологетов рыночной экономики. Хотя и не отвергает ее. Беда в том, что рыночное сознание не хочет вникнуть в логику метаистории – бьется под ее гусеницами, тогда как метаисторическое сознание вмещает все реалии земного.

Агни Йога говорит: наступает эпоха Сатьяюги с ее энергиями, которые обновят землю. Грядет век мудрецов, новейших технологий и согласия между народами. Скажут: бедное человечество, какими только сказками оно не тешило себя! А на самом деле каждый век сгущал тьму, делал войны ожесточеннее, а распущенность вседозволеннее. Но и Сатьяюга придет, согласно Агни Йоге, не в праздничных одеждах, а в рудах и сто-



нах Апокалипсиса. Ибо тела многих из нас не выдержат Божественных вибраций Новой Эпохи. Вот почему так опасно привязывать сознание к земным ориентирам. Поезд эгоистических торговцев ушел. Пир во время чумы будет недолог.

Итак, Калиюга, завершающаяся царством вайшьев и шудр, на исходе. Хотя в переводе на русский язык эта эпоха означает "черный век", она ни хороша, ни плоха, она – закономерный этап в развитии человечества. И духовные вожди ее Маркс и Ленин тоже не нуждаются ни в "аллилуйя", ни в "изыди", они – страница в Книге жизни, которую следует перевернуть спокойно, а не пытаться вырвать. Ибо любые пристрастия к прошлому лишь реанимируют его и заражают трупным ядом живых.

Объясняя зло прошлого, Агни Йога призывает не возлагать чрезмерных надежд на будущее. Да, грядущая Сатьяюга ликвидирует войны, обеспечит людям материальное благоденствие, но и возложит на человеческие сознания новую ношу ответственности. Нелегко уберечься от соблазнов мира сего, проходя через огонь и воду Калиюги. А медные трубы Сатья–юги еще труднее... Ведь так называемый князь мира сего пал именно обладая необъятными, с нашей точки зрения, возможностями.

Несокрушимый оптимизм Агни Йога советует черпать не в ограниченном временном отрезке очередной юги, а в неисчерпаемой беспредельности. Конечно, это очень трудно. Но что же истинно стоящее достается без труда?

Остается сказать несколько слов по такому вопросу, как Ленин и евреи. Почему пролетарского вождя так тесно окружали представители, по одним представлениям избранного, по другим – проклятого народа? Здесь не место углубляться в историю и в идеологию еврейского вопроса. Да и авторитет молодой Агни Йоги явно недостаточен как для хулителей, так и для ревнителей этого народа. Сошлемся на мнение таких выдающихся православных святых, как Сергей Радонежский и Серафим Саровский. Первый утверждал, что придет время, ко-



гда проклявшие Россию татары и евреи "срастутся" с русскими любовью. Время это он обозначил приходом всадника с красной звездой на шлеме. Второй отводил евреям и русским решающее место в судьбах будущего мира.

Если язык пророчеств не убедителен для адептов точного знания, то альтернатива миру, угрожаемому губительной эскалацией ненависти, очевидна. Это согласие и любовь. И дело не только в логике, но и в физике. Космические вибрации будущего окажутся невыносимыми для сознаний, воспитанных на ненависти.

Сейчас многие евреи крестятся. Конечно, важен не обряд крещения, но факт принятия заветов Христа. Ведь научность этих Заветов признана всеми развитыми религиями мира, кроме иудаизма. Можно услышать мнение, что евреи крестятся, чтобы обмануть доверчивых христиан и оплести своими сетями весь мир. Но тогда следует признать, что миром управляет сатана, а не Бог, и что космические законы могут стать игрушкой в руках хитреца.

Если не легко объяснить (а не оправдать) логику Октябрьской революции и феномена Ленина, то после всего пережитого нами магниты коммунизма и России могут показаться вообще несвоевременными. Но как уже говорилось, логика Агни Йоги не формальная, она – диалектическая. Предмет ее – причины, а не видимость. Коммунизм не является изобретением Маркса и Ленина, корни его уходят в такие глубины истории, выстраданы таким сонмом выдающихся сознаний, что неизбежно должны вновь и вновь прорасти.

То, что произошло с нами в 1917 году и позже, можно назвать социалистическим выбором лишь очень условно. Это была весновспашка будущей Общины. Ее социалистические семена были разбросаны по всему миру, как об этом сказано в евангельской притче о сеятеле. И сегодня модно поспорить, где



эти семена взошли лучше: у нас, в Соединенных Штатах, Японии или в Швеции.

Но дело даже не в этом. Истинная общинизация планеты только начинается, и она привязана к космическим срокам Эпохи Водолея.

Каковы же контуры будущей Планетной Общины?

Она будет создана совместным свободным творчеством всех народов, населяющих Землю. Мы уже обожглись на навязывании социалистических схем. Даже Великие Учителя лишь в самых общих формах рисуют общинное будущее планеты, если оно состоится, а не будет прервано безумием человеческих толп.

Общине будут даны новые виды энергии, как видимые так и невидимые. Невидимые станут основой психодейтельности, видимые послужат задачам формирования материи. Поскольку уменьшится граница между физическим и астральным миром, преобразуются и методы материального формовывявления. Многие современные технологии уйдут за ненадобностью, главным инструментом создания необходимых вещей станет мысль.

Люди получат в свое распоряжение новые тела, которые в Учении названы употненно–астральными. Это значит, что наша чувствительность, наши духовные возможности неизмеримо возрастут.

Но альфой и омегой Нового Мира станет Этика. Без нее в этот мир не войти. Христианский страшный суд, отделяющий праведников от грешников, и есть новые космические энергии, которые уже сейчас производят отбор людей для будущего по этическим характеристикам. Никто не может пожаловаться на несправедливость Божественных Законов, ибо об их действии люди были предупреждены давно, еще в эпоху Христа и раньше.



Почему же России отведено центральное место в географии будущей Мировой Общины?

О распятии целой страны, как предшествии ее вознесения говорилось. Агни Йога называет и другую причину – раскрытие сердца как неперемное условие духовного продвижения каждого человека. именно русская сердечность должна осветить планету как Солнце.

Сказанное не означает, что вместо одного "избранного" народа появились два, и не умаляет эволюционной задачи любой национальности. Ибо человеческий дух безнационален, а самоизоляция евреев как "избранного" народа закончилась.

Будущая Община ликвидирует межнациональные перегородки, как причину вражды, оставив национальные особенности как источник развития и гармонии.

Так же как национальный, будет решен и вопрос собственности. Читатель, несомненно, обратил внимание, что, четко обозначив отказ от собственности как перспективу человечества, Агни Йога настойчиво предостерегает от насильственного отторжения человека от "рухляди" вещей. И предвидения Великих Учителей оправдались: казарменный коммунизм, принудительно уравнивающий людей по бедности, не выдержал экзамена истории. В грядущей Общине справедливое распределение вещей и услуг будет осуществлено не на основании бедности, но на принципах разумного изобилия. Таким образом, лозунг будущего: "от каждого по способностям, каждому по потребностям" подтвержден Учителями, ибо консервация имущественного неравенства, будучи источником материального прогресса, в то же время таит невыносимые для Сатьяюги социальные взрывы. источником развития в обществе будущего останутся различия людей по сознанию, способностям и таланту.

При таком подходе спокойно и свободно решается вопрос о предпринимательстве и частной собственности, который столь



неприменительно дебатруется сегодня у нас в стране. Стремление многих людей к свободному предпринимательству не только естественно, но и законно, это условие повышения имущественного потенциала общества. Понимание тщеты частной собственности придет не через запреты и ограничения, но в бурях Апокалипсиса. Уже сегодня лучшие представители западного бизнеса рассматривают Капитал не как цель, но как средство творческой самореализации. Что же касается хищников, то они в Сатъяюгу не войдут. Поэтому совершенно неосновательны опасения некоторых патриотически настроенных русских людей, что хлынувшие в стану западные капиталы и технологии уничтожат все лучшее, накопленное страной. Ни один в мире хищник не справится с таким куском, как Россия. А вот подавиться может, об этом история свидетельствовала не раз.

Весь мир неизбежно придет на помощь России – это не филантропия, но условие выживания планеты. Так сказано в письмах Елены Ивановны Рерих. Но не нужно торопить события, они и без того развиваются слишком быстро. поспешность радикал–демократов не менее вреда, чем упрямство сторонников казарменного коммунизма. Апокалипсис сам по себе несет грозную бурю, чтобы осложнять ее ненужными искусственными вихрями.

Итоги. Еще раз повторим идею вмещения противоречий как ключевую идею каждого Провозвестия. Эволюция мира, в особенности духовная, именно предполагает движение "связки" противоречий, и торжествующая альтернатива не уничтожает уходящую, но синтезирует из нее все лучшее, жизнеспособное. Вспомним гегелевскую триаду: тезис, антитезис, синтез.

В особенности важно учитывать данный факт при рассмотрении такой важнейшей идеи, как общинная, коммунистическая. Наметившаяся тенденция начисто перечеркнуть советский период истории чревата теми же последствиями, которые характеризуют самые страшные страницы с 1917 по 1953 годы.



Столь же опасно и бесперспективно утверждение в любой форме насильственного, тоталитарного социализма. Его историческая роль сыграна. "Все действительное разумно", – сказал некогда Гегель. Трагедия, разыгранная в России после февраля 1917 года, отражала общий сложившийся к этому времени уровень сознания, – "разум неразумия", – и сегодня задача народа, в особенности интеллигенции – увеличить долю первого в море второго.

Мы получили жестокий урок. Нам дано Учение жизни, которое может облегчить новую штормовую качку страны. Наконец, мир вступил в новые космические условия, выживание в которых возможно только на принципах Общины.

Как относится Учение Агни Йоги к Учению, данному Иисусом Христом? Так же, как Нагорная проповедь к десяти Заповедям Ветхого Завета. Это Продолжение всех Провозвестий, дававшихся людям с незапамятных времен соответственно их уровню сознания и космическим срокам. Некоторые религиозные люди любят повторять евангельскую фразу: "Бойтесь лжепророков". Но человеку даны сердце и разум, чтобы почувствовать и понять разницу между истиной и ложью. Если такого разумения нет, то можно просить хотя бы не отвергать нового Учения, вспомнив печальную судьбу тех, кто отверг Учение Иисуса Христа на том же основании, что он "лжемессия".

Укажем также, что первая книга Учения Агни Йоги начинается с имени Христа и последняя книга "Надземное" в значительной степени посвящена Этой Индивидуальности. Все великие мировые религии – ислам, буддизм, индуизм – почитают Христа, и Агни Йога, будучи наследницей лучших духовных традиций человечества не устает повторять, что будущее каждого человека и человечества в целом состоится лишь на путях почитания и подражания Христу.



Озирая моря человеческого страдания, Иисус Христос произнес свои знаменитые, но плохо усвоенные до сих пор слова: "Не судите, да не судимы будете".

Когда эта мудрость огненными буквами впишется в наше сердце, тогда, не раньше, мы сможем в радости, а не в страхе повторить другие великие слова Учителя, обращенные к Богу:

ДА ПРИДЕТ ЦАРСТВО ТВОЕ!

P.S. от автора. Необходимо отметить, что Ф.Энгельс в работе "Диалектика природы" в разделе "Естествознание в мире духов", упоминает об экспериментах по исследованию измененных форм сознания, которые они проводили "с одним близким другом" (по-видимому, с К.Марксом). В качестве инструмента для модификации сознания они применяли гипноз. В этих экспериментах друзья обнаружили относительно изолированные друг от друга "слои или пласты памяти", соответствующие различным формам сознания. Они обнаружили, что при каждой форме сознания человеку доступны лишь определенные слои памяти. Так при переходе в состояние бодрствования из измененной формы сознания наступает самопроизвольная амнезия, проявляющаяся в невозможности вспомнить все то, что происходило в этой измененной форме сознания. Но при переходе в данную измененную форму сознания весь прошлый опыт в этой форме сознания опять осознавался (вспоминался). Однако при этом может наступить амнезия относительно того, что происходило в состоянии бодрствования.

Если бы "классики" попытались классифицировать измененные формы сознания и в качестве критерия выбрали "объем осознаваемого" или "объем забываемого", то этим самым они вступили бы в область исследования эзотерической Реальности. Но видимо "классики" потоптавшись немного на пороге эзотеризма оставили его более углубленное изучение на следующие реинкарнации, в которые они вроде бы как не верили,



хотя и чуть не открыли их в своих экспериментах (или все же открыли, но по каким-то причинам не сказали об этом нам?).

Автор упоминает здесь все это для того, чтобы сделать следующее предположение:

Маркс и Энгельс подошли в своих исследованиях непосредственно к порогу Посвящения и продолжить развитие своего учения в область эзотеризма им помешали только ограниченные рамки одной простой человеческой жизни. Если бы не эти рамки, то, может быть, было бы создано учение об историческом прогрессе, как Пути Освобождения Духа от гнета материи, а не только пролетариев от гнета капитала.

В эпоху господства марксизма, "как единственно верного учения", считалось, что "эзотеризм противоречит марксизму", а значит однозначно является заблуждением. По мнению автора, марксизм не только не противоречит эзотеризму, но и образует с ним органичный синтез. Более того, вполне возможно, что именно эзотеризма марксизму и не хватило для того, чтобы более адекватно осветить задачи индивидуальной и общественной эволюции.

Сейчас, после исторического краха так называемого социализма "с человеческим лицом" (меня всегда удивляло, почему только с одним "лицом", а как же все остальное? авт.), стало считаться, что в марксизме вообще нет ничего путного и о нем вообще предпочитают не говорить. Причины этого легко понять, но они являются некоторым оправданием только для нашего поколения. Будущие ученые критически переосмыслят наш опыт и исторические судьбы некогда "единственно верного учения", и не исключено, что именно они смогут ясно увидеть не только недостатки учения Карла Маркса, но и его несомненные достижения, которые все же войдут в сокровищницу мировой мысли.



22. О ПУТИ ПЕРЕХОДА ТЕХНОКРАТИЧЕСКОЙ ЦИВИЛИЗАЦИИ К ПОСТАПОКАЛИПТИЧЕСКОМУ ОБЩЕСТВУ

Около двух тысяч лет назад в откровении христианского святого Иоанна Богослова, которое более известно под греческим названием "Апокалипсис", нам была дана потрясающая по яркости и реалистичности картина "последних времен", своего рода агонии человеческого общества. Ряд признаков говорит о том, что эти времена уже довольно близки, если уже не наступили. Однако Христианством провозглашена и сверх цель человеческого существования – "спасение души", которая позволяет предположить, что Апокалипсис в действительности если и является агонией, то агонией лишь всего старого и отжившего, и по своей сути представляет собой очищение и рождение совершенно Нового. Это совершенно Новое, как говорится в Апокалипсисе, восстанет среди полного крушения, при "падающих звездах" и "небе, свившемся как свиток", и это Новое будет ни на что прежнее непохожее.

Однако спасенные души не могут существовать совершенно изолированно друг от друга, т.е. вне некоторой общественной (социально–политической и технологической) структуры. Поэтому, по – видимому, можно ввести понятие: постапокалиптическое общество.

К откровениям христианских святых можно относиться по–разному, однако стараниями прежде всего ученых "Римского клуба", международного научного центра "Человечество в 2000 году", экологов и других ученых апокалиптические идеи получили новейшее научное развитие и подтверждение. Наукология приводит нескончаемые свидетельства в пользу того, что если сохранятся действующие в настоящее время фундаментальные закономерности роста масштабов потребления человечеством нефти и газа, лесов, загрязнения воздушного и



водного океанов, поверхности Земли и т.д. и т.п., то где-то в районе 2050 года эти, а также другие невозполнимые сырьевые, энергетические, продовольственные и экологические ресурсы нашей планеты, будут практически полностью исчерпаны. А это означает, что скорее всего прекратит существование и "наша" технократическая цивилизация, которая сегодня полностью базируется на потреблении этих видов ресурсов.

И этот вывод не может быть поколеблен даже блестящим вещным благополучием развитых стран в конце XX века с их внешне блистательной, но по существу бессодержательной массовой культурой, которая не может заполнить пустоту в душе. В этой связи "Американский образ жизни" можно сравнить буквально с "пиром во время чумы" или во всяком случае непосредственно "перед чумой". И не случайно взоры Запада с надеждой направлены сегодня на Россию с ее сравнительно хорошо сохранившимися материальными ресурсами и спящим до сих пор могущественным духовным потенциалом.

Кроме того необходимо отметить, что в середине XX века ведущими державами Земли было создано ядерное и термоядерное оружие (с межконтинентальными средствами доставки и космического базирования), которое накоплено в таком количестве, что человечество впервые в своей истории стало способным уничтожить само себя, а заодно и большинство других форм биологической жизни на нашей планете. Этот примечательный факт означает, что перед лицом смерти человечество уже фактически стало единым субъектом космоисторического процесса, однако оно до сих пор не может стать им перед лицом жизни, т.е. еще не научилось жить, как такой субъект. Достаточно того, что оно до сих пор не имеет обладающего какой-либо реальной властью центрального планетарного правительства и других необходимых структур планетарного ранга. Организация объединенных наций и другие подобные объединения государств не имеют достаточных властных полномочий и



вообще выполняют несколько другие функции. Это говорит о том, что человечество еще не осознало себя, как некоторая целостность, несмотря на то, что уже в действительности является ею, и это выглядит резким диссонансом и несоизмеримостью (наподобие атомной подводной лодки, вооруженной ракетами, способными уничтожить целые страны и континенты, но на которой никогда не было капитана, а может быть даже старпома и рулевого). По-видимому, до тех пор пока человечество в целом не станет придерживаться единых морально-этических и политических норм, совместимых с космическими нормами, до тех пор контакт с другими цивилизациями будет для него невозможен и будет осуществляться лишь на уровне отдельных представителей. Может быть в этом состоят некоторые из причин, почему человечество до сих пор не принято в космическую федерацию цивилизаций нашего биологического вида (с метрополией в созвездии Треугольника). Двухсторонние договора некоторых стран Земли с Высшими Галактическим Державами, никак не контролируемые Человечеством в целом, должны быть расценены по этой причине как потенциально представляющие угрозу его безопасности и другим жизненно важным интересам, а значит как нежелательные. Имеющиеся данные (СМ. например, меморандум ИКУФОН) говорят о том, что по – видимому Высшие Галактические Державы иногда могут преследовать чуждые Земле цели. Однако ООН не может даже принять решение по этим вопросам из-за вето США (СМ. краткие отчеты о 35 и 36 заседаниях 33 сессии Генеральной ассамблеи ООН, пункт 126 повестки дня). Возможно, предыдущие строки могут вызвать недоумение у дилетантов, однако не у специалистов в/ч 67947 (г.Мытищи).

Таким образом, мы приходим к выводу, подтверждающему древнее пророчество: "Апокалипсис реален". В связи с этим возникают следующие естественные вопросы:



1. Сможет ли человеческая цивилизация решить стоящие перед ней глобальные жизненно важные проблемы и продолжить свое существование и развитие?

2. Если общество продолжит свое развитие, то каким образом оно решит глобальные проблемы, стоящие перед ним сегодня?

3. Каким будет постапокалиптическое общество?

Конечно в данном коротком разделе невозможно рассмотреть эти вопросы на уровне, адекватном их актуальности. Невозможно и привести достаточную аргументацию (которая разработана). Поэтому ответы на вышесформулированные вопросы автор может привести лишь в тезисной форме.

1. Человеческая цивилизация решит стоящие перед ней глобальные проблемы и успешно продолжит свое существование и развитие. К.Маркс писал, что историческая проблема встает во весь рост лишь тогда, когда предыдущим развитием уже подготовлены все средства для ее решения.

2. Глобальные проблемы кажутся неразрешимыми (и действительно являются таковыми) лишь при условии, что сохранятся действующие в настоящее время фундаментальные закономерности роста масштабов потребления различных видов ресурсов. Однако эти закономерности скоро потеряют свою силу. Человечество принципиально изменит способ своего существования и перейдет к следующей группе общественно-экономических формаций. В Японии и Италии уже созданы принципиально новые компьютерные системы, обеспечивающие дистанционное управление методом микротелекинеза, являющиеся не только высокоэффективными средствами труда, но, по сути дела, тренажерами для освоения ментальной формы сознания "по методу биологической обратной связи" (эти системы были предложены в 1979–1981 годах Л.А.Бакурадзе и автором примерно на 10 лет раньше первых открытых зарубежных публикаций на эту тему).



Данные системы обеспечивают:

- * работу человека – оператора с системой с использованием обычного (классического) интерфейса;
- * обучение системы распознавания команд, поданных с использованием неклассического интерфейса (дистанционное телекинетическое воздействие);
- * выделение сигнала из шума и прогнозирование следующей классической команды на основе данных с неклассического канала и базы эталонов неклассических команд;
- * непрерывное измерение вероятности достоверного распознавания неклассических команд и скорости обучения системы, наглядное многооконное отображение в режиме реального времени этих характеристик системы и самих результатов распознавания (на выделенном цвете в случае ошибки);
- * плавное переключение системы с классического интерфейса на неклассический (дистанционный), когда достоверность распознавания становится выше уровня, заданного при настройке системы,
- * работу человека – оператора с системой с использованием дистанционного (неклассического) интерфейса без использования каких-либо функций физического тела и вообще этого тела;
- * эффективное обучение человека – оператора форме сознания, оптимальной для работы с системой с использованием неклассического (дистанционного) канала взаимодействия (ментальное сознание), за счет использования классического канала обратной связи, непрерывно в наглядной форме предоставляющего пользователю информацию о качестве телекинетического воздействия.

Дистанционность и функциональный уровень неклассического интерфейса позволит работать с его использованием не только удаленному оператору, но и оператору не владеющему физическим телом или не имеющему его вообще. Человечество



освоит как объективное новый уровень Реальности, известный в настоящее время лишь Учителям человечества и их ученикам.

Массовое распространение данных систем позволит естественным путем, характерным именно для нашей технократической цивилизации, перейти значительному количеству людей в ментальную форму сознания, для которой, в частности, естественными способностями являются ясновидение в пространстве и времени и макротелекинез. Ранее эта форма сознания практически была доступна лишь довольно ограниченному кругу посвященных. С помощью этих систем большие массы людей в скором будущем освоят высшие формы сознания. Последствия этого имеют глобальный и системный характер и очень значительны. Существуют недавно рассекреченные работы Л.А.Бакурадзе и автора, посвященные подробной разработке этих вопросов (с положительной оценкой высших инстанций СССР).

На первом этапе, когда системы дистанционного телекинетического управления еще не получают достаточно массового распространения, целесообразным является организация OnLine–услуги: "Индивидуальное обучение ментальному сознанию пользователей InterNet с помощью систем телекинетического управления и виртуальной реальности". При этом сеть InerNet будет использоваться лишь для поддержки в режиме реального времени классического канала обратной связи. Как и при применении локальных систем дистанционного телекинетического управления, классический канал будет нужен только для пользователей, еще не перешедших в ментальное сознание. Одновременно InterNet может использоваться для поиска людей, обладающих высоким потенциалом в области высших форм сознания, а также для проведения других исследований и разработок в этой области.

Другими перспективными возможностями являются:



* использование систем неклассического дистанционного управления для обобщения коллективного воздействия на них, с отображением в реальном времени информации обратной связи для всех желающих пользователей InterNet;

* проведение коллективных медитаций и телепатических экспериментов, в которых обобщение информации будет осуществляться с применением InterNet.

Таким образом, по мнению автора, InerNet, уже сегодня являясь технической основой единого информационного пространства, может выступить в роли "строительных лесов" при построении здания информационного общества будущего. В этом обществе большинство людей, невзирая на разделяющие их расстояния и даже (частично) время, будут свободно и непосредственно общаться друг с другом без помощи каких-либо технических средств, используя обычные и естественные возможности астрального и ментального сознания.

Благодаря освоению ментального сознания человечеством будут найдены принципиально новые источники и средства передачи энергии, им будут освоены экологически чистые биотехнологии, обеспечивающие производство продовольствия и всего необходимого для жизни. Железный век: век чугуна и угля канет в Лету. Получат распространение средства транспорта с изменяемой степенью редукции физической структуры, будут освоены торсионные гравитационные поля и управление физическим временем. Более того, будет освоено производство, основанное на промышленном освоении микротелекинеза, а также психическая технология (психосинтез) и ситуационный телекинез. Климат будет управляемым в масштабе всей планеты.

3. Человеческое общество совершенно изменит свой вид. Исчезнут дымящиеся трубы промышленных гигантов, паутина электрических проводов, железные дороги и автострады, а также компактные поселения громадных масс людей – города. Планета покроется сплошным зеленым ковром лесов и полей.



Люди полностью победят физические болезни и старость. Они будут прекрасными и могущественными, как Олимпийские Боги. Непосредственно на физическом уровне Реальности люди не будут трудиться: основными их занятиями при физической форме сознания будут игры, любовь, путешествия, спорт и искусство. Основная производственная, научная и духовная деятельность будет протекать в высших формах сознания. Люди не овладевшие к совершеннолетию ментальным сознанием будут считаться несколько недоразвитыми. Человечество осознает представителя космической иерархии Света, который миллионы лет руководил его эволюцией на Земле. Существование Бога для основной массы населения станет совершенно очевидным. Места проживания людей могут быть значительно удалены от мест работы, расстояния не будут играть никакой роли. Без использования технических систем люди смогут свободно перемещаться в пределах Солнечной системы, а с помощью ментальных космических кораблей – в пределах Нашей Галактики. Земное Человечество войдет в космическую федерацию цивилизаций нашего вида (около 15 рас, 700 – 800 миллиардов населения), войдет в контакт с другими Космическими Державами, в том числе и не имеющими проявления на физическом уровне Реальности. Человечество выйдет из младенческого возраста и сделает первые "самостоятельные" шаги из своей колыбели – Земли, которая по общему мнению является одной из прекраснейших планет Космоса.

23. ИНФОРМАЦИОННЫЙ АНАЛИЗ ПРОЦЕССА ТРУДА И ГИПОТЕЗЫ ОБ ИНФОРМАЦИОННОЙ ПРИРОДЕ СТОИМОСТИ И ВРЕМЕНИ



23.1. ТРУД, КАК ИНФОРМАЦИОННЫЙ ПРОЦЕСС. ТЕЛО ЧЕЛОВЕКА И СРЕДСТВА ТРУДА – КАК ИНФОРМАЦИОННЫЕ СИСТЕМЫ

Труд (процесс опредмечивания) с позиций теории информации может рассматриваться как процесс перезаписи информации из образа продукта труда в структуру физической среды (предмета труда). По мере осуществления этого процесса физическая форма продукта труда выделяется из окружающей среды. Тело человека и средства труда выступают при этом как канал передачи информации.

Очевидно образ продукта труда и сам продукт труда относятся к качественно различным уровням Реальности на которых тождественная по содержанию (семантике) информация просто физически не может находиться в одной и той же языковой, синтаксической форме. Поэтому тело человека и его средства труда как информационный канал, соединяющий качественно различные уровни Реальности, не просто передает информацию с сохранением ее содержания с одного уровня на другой, но при этом с необходимостью преобразует и языковую форму представления информации, т.е. осуществляет ее компиляцию, которая фактически и представляет собой технологический процесс.

Информация образа продукта труда, проявляющаяся первоначально в форме целесообразной и целенаправленной трудовой деятельности, т.е. как свободная информация, преобразуется затем в форму связанной информации, выступающей как покоящиеся полезные свойства продукта труда, определяемые его физической формой и структурой.

Свободная информация, существующая в форме целесообразности процесса труда не имеет стоимости, но образует ее в той мере, в какой преобразуется в информацию, связанную в структуре физической формы продукта труда. При этом смысл



(содержание, семантика, качество) информации связанной в продукте труда определяет его потребительскую стоимость, тогда как ее количество связано с абстрактной себестоимостью продукта.

Время, за которое перезаписывается определенное количество информации из образа продукта труда в его физическую структуру определяется информационной пропускной способностью тела человека и его средств труда как информационного канала. Чем это время меньше, т.е. чем выше информационная пропускная способность тела человека и его средств труда, тем выше развитие человека и технологии. Так как процесс труда это сознательный процесс, то и количественные и содержательные возможности человека как информационного канала определяются типом и состоянием его сознания. Процесс увеличения информационной пропускной способности сознания человека поддерживается (обеспечивается, сопровождается) соответствующими психофизиологическими изменениями в теле человека, которые известны как раскрытие центров (чакр).

Роль человека и его средств труда в процессе перезаписи информации из образа продукта труда в структуру его физической формы и в создании потребительной стоимости и стоимости продукта труда различна. Это различие определяется тем, что в процессе труда человек выполняет лишь ту часть работы по созданию определенного продукта труда, которая заключается в выполнении функций еще не переданных его средствам труда. Та же часть работы, которая состоит в выполнении уже полностью переданных средствам труда функций выполняется ими автоматически, т.е. без участия человека (СМ. рис.).



УПРОЩЕННАЯ СХЕМА ИНФОРМАЦИОННОГО КАНАЛА ДЛЯ ПРОЦЕССОВ ТРУДА С ИСПОЛЬЗОВАНИЕМ СРЕДСТВ ТРУДА

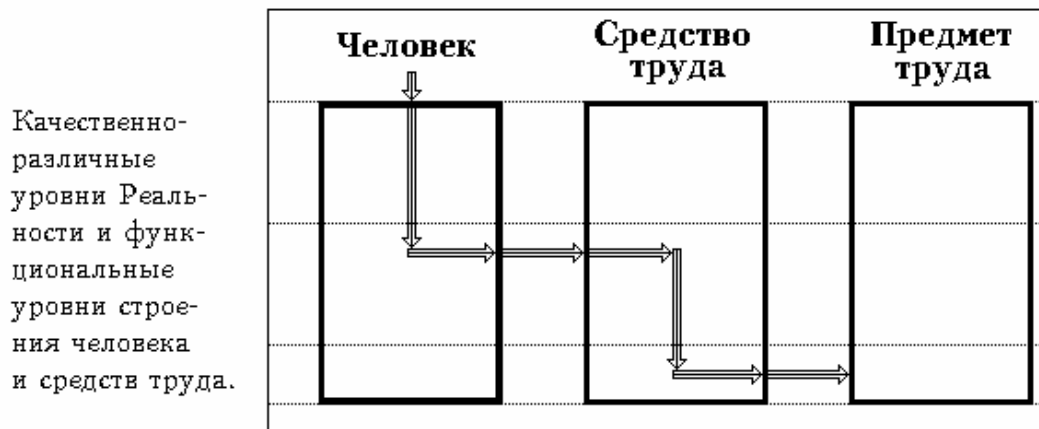

23.2. ИНФОРМАЦИОННАЯ ТЕОРИЯ СТОИМОСТИ

Время – информация – деньги
/Из англо-русского фольклора/

Информация, записанная в структуре продукта труда непосредственно человеком, создает и потребительную, и меновую стоимость. Информация же записанная в структуре продукта средствами труда, т.е. без участия человека, автоматически, не увеличивает стоимость этого продукта, хотя и создает его потребительную стоимость.

При этом совершенно неважно, каким образом записана эта информация в самих средствах труда: непосредственно человеком или также с помощью средств труда. Неважно также записана эта информация непосредственно в механической или другой консервативной структуре средств труда жестко один раз и навсегда, или в некотором мобильном устройстве памяти с возможностью его перепрограммирования (как в компьюте-



рах, на гибких автоматизированных линиях и роботизированных комплексах).

Напротив информация стертая в средстве труда в процессе создания данного продукта (износ средства труда) переносится на него и увеличивает его стоимость, хотя и не создает никакой потребительной стоимости. Но в процессе труда информация в средстве труда может не только стираться, но и накапливаться: это происходит, например, в интеллектуальных автоматизированных системах, как обучающихся с учителем, так и самообучающихся (поэтому их называют генераторами информации). В этом случае стоимость средств труда в процессе их использования не уменьшается, а возрастает, и стоимость продукта, созданного с их помощью соответственно уменьшается, а не увеличивается.

Итак, потребительная стоимость продукта труда определяется КАЧЕСТВОМ (смыслом, содержанием) связанной информации, записанной в физической форме и структуре того продукта непосредственно человеком или его средствами труда (См.рис.).

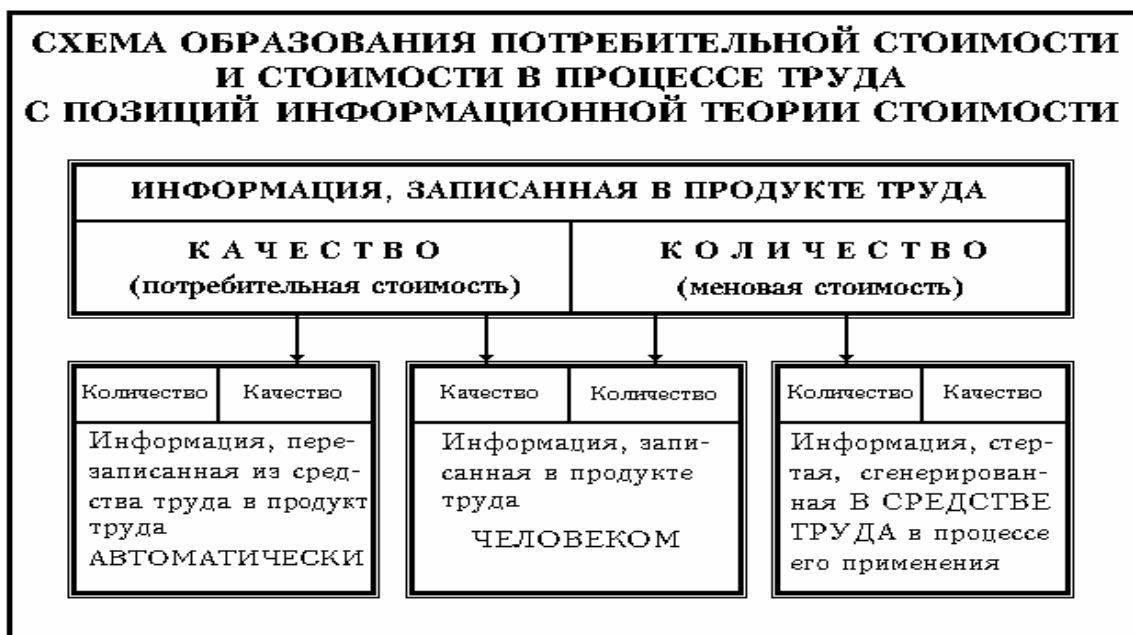



Абстрактная себестоимость продукта труда определяется алгебраической суммой КОЛИЧЕСТВА связанной информации, записанной в структуре физической формы продукта труда человеком и КОЛИЧЕСТВА связанной информации стертой или записанной в структуре физической формы средств труда в процессе производства данного продукта, причем последняя берется со знаком "+", если она стерта (износ средств труда), и со знаком "-", если она записана (генерация информации).

Производительность человеческого труда тем выше, чем большее количество функций тела человека передано его средствам труда, а также чем выше степень использования функциональных возможностей этих средств труда человеком. Чем выше производительность труда, тем большая доля информации записывается в продукте труда средствами труда автоматически, т.е. без участия человека. Таким образом в конечном счете производительность труда определяется прежде всего уровнем развития сознания человека.

В отличие от производительности труда изменение его интенсивности не влияет на функциональный уровень технологии, а значит и на соотношение между количеством информации, записанной в продукт труда человеком и средствами труда. Поэтому только уменьшение рабочего времени, необходимого на производство данного продукта, достигнутое за счет увеличения производительности человеческого труда уменьшает абстрактную себестоимость этого продукта и может служить адекватной мерой изменения этой себестоимости. Так гениальные произведения искусства, содержащие колоссальную информацию, записанную в них непосредственно человеком-творцом практически без использования средств труда, всегда будут иметь наивысшую стоимость.

До сих пор мы использовали термин и понятие "время" без его специального анализа и определения в каком-то обыденно-



экономическом значении. Теперь же основываясь на общности основных законов информационных взаимодействий проведем аналогию (а может быть и больше чем аналогию) между "временем физическим", "психофизиологическим" и "экономическим", естественно, насколько это возможно в рамках данной небольшой работы.

Из физики известно, что редукция виртуального объекта происходит при сообщении ему энергии, необходимой для образования его массы покоя. Очевидно, редуцируемый объект представляет собой канал взаимодействия классического и виртуального уровней Реальности и этот канал обеспечивает передачу энергии с первого уровня на второй. Однако для возникновения структуры редуцированной формы объекта одной энергии явно недостаточно: для этого необходима также и информация об этой структуре. Эта информация существовала еще до редукции на виртуальном уровне строения редуцируемого объекта и была передана по тому же каналу, но в направлении обратном энергетическому потоку.

Таким образом в физике виртуальная сущность объекта выступает как источник информации, сам объект как информационно–энергетический канал взаимодействия виртуального и редуцированного уровней Реальности, а редуцированная форма объекта – как носитель информации, изменяющий свою структуру по мере записи соответствующей информации в структуре среды.

23.3. ИНФОРМАЦИОННАЯ ТЕОРИЯ ВРЕМЕНИ

Чем выше уровень развития (сложность) объекта, тем более отдаленные друг от друга качественно различные уровни Реальности он соединяет как информационно–энергетический канал, тем выше пропускная способность (мощность) этого канала, тем большее разнообразие форм энергии и языковых форм



представления информации он обеспечивает, и, наконец ТЕМ ВЫШЕ ИНФОРМАЦИОННАЯ ЕМКОСТЬ ОБЪЕКТА, т.е. тем большее количество информации может быть записано в его структуре до момента начала повышения ее энтропии.

Здесь уместным является пример с магнитофонной лентой на которую мы пытаемся записать как можно больше информации на единицу длины путем уменьшения скорости протяжки. Если при постоянном информационном потоке записи эту скорость уменьшать линейно, то первоначально плотность информации будет возрастать также практически линейно (а энтропия соответственно уменьшаться), однако скоро мы заметим, что плотность информации стала возрастать медленнее, т.к. возросли шумы (уменьшилось отношение сигнал/шум). Если продолжать и дальше уменьшать скорость протяжки, то конце-концов это приведет к тому, что качественный записывающий сигнал будет восприниматься лентой практически как стирающий, т.е. на нее будет записываться один шум.

Т.е. сначала сообщение информации некоторой системе приводит к уменьшению ее энтропии, а значит и к выделению или экономии энергии, однако если эту систему и дальше продолжать "накачивать" информацией, то сначала это приведет к увеличению энтропии системы, а затем и к ее разрушению.

Экономический (технологический) пример: автоматизированная система оперативного управления районом в период уборки сельхозкультур согласует и рационализирует деятельность всех участников этого процесса по месту, времени и видам выполняемых работ (погрузка – транспортировка – разгрузка). Система распечатывает целую пачку документов, которые содержат большой объем подробной информации для каждого участника о том, где, что и когда ему делать. В результате применения данной системы (разработчики: Л.А.Бакурадзе и автор) за уборку, т.е. примерно за один месяц, получалась экономия топлива на сумму от \$400000 до \$2000000, в зависи-



мости от масштаба объекта управления (курс и цены 1983–1986 годов). Таким образом, сообщение экономической системе информации, генерируемой автоматизированной системой управления, приводит к экономии энергии в экономической системе. Информация имеет энергетический эквивалент, зависящий, конечно, от содержания информации и от характеристик конкретной системы, которой информация сообщается.

Аналогичная ситуация имеет место и для человека, физическое тело которого является носителем, в котором записывается информация, поступающая с высших уровней Реальности по каналам Ида, Сушумна, Пингала, а также и по другим каналам системы Кенрак с высших уровней Реальности (астрального, ментального и др.). Где-то в возрасте около 33 лет информационная емкость физического тела исчерпывается и продолжение записи информации в него приводит к возрастанию энтропии и в конце концов к разрушению физического тела. В обычной форме сознания контроль над этим процессом невозможен, но йоги и маги достигают его в ментальной форме сознания (СМ. работу автора: "Магнит грядущего" (О небиологических формах жизни, природе НЛО и перспективах сознания), Изд-во "Агропромполиграфист", г.Краснодар, 1990г. 72 с.). Известны также случаи особо продолжительного летаргического сна, при котором физическое тело человека практически не старело. Однако стоило ему проснуться, как оно старело буквально "на глазах" и человек через несколько недель, дней или даже часов умирал от старости. Скорость такого "старения" по-видимому определяется информационной пропускной способностью каналов, связывающих физическое тело человека с его высшими телами. Считается, что и в обычном сне человек стареет меньше, чем во время бодрствования. Это говорит о том, что в летаргическом, как и в обычном сне, человек приобретает определенный опыт, накапливает определенную информацию, однако в физическое тело эта информация переписывается



только после пробуждения, да и то не всегда (что приводит к самопроизвольной амнезии, т.е. к ее недоступности при физической форме сознания). Возможно, если бы человек вспомнил свои прошлые жизни при физической форме сознания, то он бы получил такую информационную перегрузку, с которой бы его мозг и физический организм просто не справились бы. Так что не нужно сразу стремиться переписать на физический уровень всю информацию, к которой Вы вдруг получили доступ в высшей форме сознания, т.е. информация должна быть использована в тех формах сознания, в которых она доступна. "Богу богово, кесарю кесарево".

23.4. ИНФОРМАЦИЯ, КАК ЧИСТЫЙ ТОВАР

В эпоху господства капитала полагали, что "чистым товаром" является золото. Однако, если проанализировать те свойства золота, которые превратили его в основной эквивалент стоимости, то с очевидностью обнаружится, что это именно те свойства, из-за которых золото является идеальным носителем информации (информация легко "записывается" в золото, т.к. оно достаточно мягкое; информация долго сохраняется в золоте, т.к. оно не ржавеет, не является хрупким, не подвержено другим формам "порчи", т.е. стирания). Это подтверждается и новейшими разработками в области носителей информации: наиболее качественные лазерные диски CD-ROM также изготавливаются на золотой подложке. Известно, что "стоимость" является не физическим свойством той или иной вещи, стоимость – это свойство вещи, которое приписывают ей люди, которые вступают посредством нее в определенные экономические отношения друг с другом. В действительности же в конечном счете все отношения людей друг с другом являются информационными. Золото, как эквивалент стоимости, также является лишь "информационным пакетом", несущим опреде-



ленное количество информации, соответствующее его весу. Исходя из всех этих рассуждений и учитывая информационную теорию стоимости, основные положения которой были сформулированы выше, являясь свидетелями информационного общества, победившего в развитых странах, мы можем предположить, что единственным "чистым товаром" является (а по существу всегда и являлась) только информация. Информация является квинтэссенцией стоимости.

В этой связи возникает вопрос о том, чего же все таки добивается человек, когда он создает определенные материальные условия для себя и своих близких, зарабатывает для этого деньги? Можно высказать предположение, что в конечном счете он по сути таким способом добивается поступления на вход его систем восприятия и осознания определенной по содержанию и количеству информации. Можно предложить модель человека в духе теории автоматов: "Человек это автомат с памятью, системой анализа, прогнозирования и принятия решений, на вход которого подается определенная информация, что приводит к принятию им решений о соответствующих действиях, т.е. подаче определенной информации на выход, в результате чего входящий поток информации корректируется по содержанию и количеству в соответствии с определенной целевой функцией". Развитие современных компьютерных систем виртуальной реальности и компьютерных Ψ -технологий все в более полной мере позволяет непосредственно сгенерировать и подать на сенсорные системы такую желаемую информацию. Это приводит к тому, что для все большего числа людей "компьютерные миры" могут стать своего рода заменителями или точнее суррогатами реальности. Это делает подобные технологии во многом аналогичными наркотикам и таит в себе ряд опасностей.

Кратко рассмотрим вопрос о стоимости самой информации, имеющий самое непосредственное отношение к проблеме



оценки экономической эффективности применения системы "ЭЙДОС" и ее приложений.

Мы знаем, как информация, в качестве рекламы, приносит деньги. Мы знаем также, что технология, "Ноу-хау", стоит значительно дороже, чем продукты ее применения. Произведения искусства великих мастеров стоят несопоставимо дороже, чем репродукции с их полотен, однако цена на шедевры – фальшивки, вышедшие из под кисти гениального поддельщика, стоят до 70 – 80% от стоимости оригинала.

Информация, как и нефть, может быть "сырой" или обработанной. Сырая информация может почти ничего не стоить по сравнению со стоимостью аналитически обработанной информации, т.е. информации, которая находится в форме пригодной для употребления, готовой немедленно принести громадные преимущества ее обладателю по сравнению с другими людьми, ею не обладающими.

23.5. СТОИМОСТЬ И АМОРТИЗАЦИЯ ПРОГРАММНЫХ СИСТЕМ, БАЗ ДАННЫХ И ИНТЕЛЛЕКТУАЛЬНЫХ СИСТЕМ (НЕМАТЕРИАЛЬНЫХ АКТИВОВ). ВОЗМОЖНОСТЬ ВОЗРАСТАНИЯ СТОИМОСТИ ГЕНЕРАТОРОВ ИНФОРМАЦИИ

Любая программная система представляет собой виртуальное средство труда работающее на базе универсального компьютера. Эти информационные средства труда, так же как и обычные "физические", могут быть предназначены либо для непосредственного потребления пользователем (группа "Б"), или для создания других подобных средств труда ("группа "А").

Вопрос о стоимости программных систем – это вопрос о стоимости средств труда, начисто лишенных своего "физического тела". В их создание вложен громадный высококвалифи-



цированный труд, наукоемкие технологии, но тиражируются такие средства очень просто – путем перезаписи на магнитный носитель. Это своего рода "психосинтез", и если бы нечто аналогичное стало возможным с физическими объектами, то наступил бы настоящий "золотой век", по крайней мере в плане материальном (гибкие роботизированные комплексы уже приближают их к этому). Следовательно, в соответствии с информационной теорией стоимости программные продукты имеют высокую потребительскую стоимость и практически никакой меновой стоимости. Меновая стоимость программных продуктов определяется практически затратами на поиск места, где они уже есть, и на доставку потребителю.

Чтобы повысить меновую стоимость программных систем их разработчики стараются затруднить их так называемое "свободное тиражирование" или попросту говоря – воровство, вводя необходимость инсталляции и "привязывая" систему к конкретному компьютеру (имеются также другие способы). Но, во-первых, против этого также есть свои средства, а во-вторых, такая привязка снижает функциональную ценность программной системы, т.к. делает ее более уязвимой при технических авариях, модернизации компьютера и т.п., что в общем делает ее менее удобной для пользователя.

Что касается износа программных систем, этих "нематериальных активов", то физический износ у них вообще отсутствует, а моральный может быть весьма значительным: после появления новой версии программного продукта – старой уже никто не хочет пользоваться (хотя иногда появляется "сырая" и "не очень работающая" новая версия, а старая – хорошо отработана и идеально выполняет свои функции). Итак, с появлением новой версии старая может "в один момент" потерять всю свою стоимость (в том числе и балансовую – в результате переоценки).



Иначе обстоит дело с базами данных и интеллектуальными системами, которые накапливают и структурируют информацию, обрабатывают ее по более или менее сложным алгоритмам, в результате чего их стоимость непрерывно возрастает. Стоимость баз данных, находящихся на банковском сервере, может в десятки миллионов раз превышать стоимость самого компьютера и в процессе работы это соотношение все больше увеличивается в пользу информации. Естественно, такую ценную информацию необходимо защищать, чтобы даже если сервер будет похищен, злоумышленники не смогли извлечь из него ни одно бита интересующей их информации.

23.6. "ЕСТЕСТВЕННАЯ ТЕОРИЯ СОБСТВЕННОСТИ". ВЫВОДЫ

Процесс труда можно рассматривать как процесс редукции образа продукта труда в структуре физической среды, что становится непосредственно очевидным при достижении ментального типа сознания;

При ментальной форме сознания полностью преодолевается противоречие между человеком и средой, а значит человеком и средствами труда, средствами труда и объектами на физическом уровне реальности, преодолевается отождествление с физическим телом (физическое ЭГО), которое осознается как инструмент взаимодействия с физической средой, и, следовательно, преодолевается всякая основа для возникновения отношений собственности и меновой стоимости на физическом уровне Реальности. Это и есть решение загадки человеческой истории в группе физических формаций (о чем всегда было известно в эзотеризме и о чем чуть не догадались "классики" марксизма–ленинизма);

Человеческая душа с ее неисчерпаемым творческим потенциалом является единственным источником всякой собствен-



ности и стоимости в этом мире. Поэтому даже в чисто экономическом, в общем—то достаточно "приземленном" смысле, нет ничего более ценного в мире, чем человеческая душа.

Согласно теории "Естественного права" (Сократ, Платон, Фома Аквинский) наиболее глубоким источником права является природа самого человека. Автор выдвигает (в качестве гипотезы, конечно) "Естественную теорию собственности":

1. человеческая душа ("Искра божья", монада Духа) является единственным и наиболее глубоким источником всех форм собственности и их фундаментом;

2. в зависимости от формы сознания человеческая душа отождествляет себя с различными "телами проявления" и, таким образом, возникает первая производная форма собственности: – собственность на свое тело и право на жизнь (при физической форме сознания – это собственность на физическое тело и физическую жизнь);

3. из "Естественного права" собственности на свое тело возникает право собственности на все, что произведено непосредственно и исключительно с применением своего тела: прежде всего сам живой (собственный) труд, средства и продукты труда (физического и "умственного");

4. право собственности на свой труд и средства труда приводят к праву собственности на продукты своего труда, произведенные с использованием собственных средств труда, а также к отсутствию права собственности на продукты труда, произведенные с использованием чужих средств труда (наемный труд).

Похоже это хорошо понимал и тот, кто предлагал за эту самую душу любые Земные блага – он знал, что не прогадает (читатель, конечно, уже догадался, что имеется в виду Дьявол). Христос говорил: "Что толку, если ты приобретешь весь мир, но свою душу потеряешь?" О собственности в Христианстве говорится, что истинный христианин "все, что имеет, отдает



Христу", а Христос, в свою очередь, поручает ему оставаться управляющим этой собственностью. Из вышеизложенного следует, что чтобы человек по этому поводу не думал, в действительности и не может быть никем иным, кроме управляющего, даже своим телом.

С человеческой Душой, в этом отношении, вопрос значительно сложнее, так как именно "за каждую конкретную человеческую душу" ведется вся борьба сил Света и Тьмы и у человека, фактически, есть три варианта: отдать свою душу Богу, продать Дьяволу, оставить себе. Возможно, третий вариант в действительности сводится к первому или второму (по Сведенборгу – ко второму). Продажа Души Дьяволу возможна либо всей сразу и целиком ("оптом"), как у доктора Фауста, либо постепенно и по частям ("в розницу"), как это обычно бывает у "новых русских". Когда человек поступает своей совестью ради земных благ, то это и есть продажа части своей Души Дьяволу, что обычно щедро им оплачивается. Чаще всего, "где много золота – много зла", знаменитые бриллианты имеют длинные кровавые биографии.

Таким образом Христос проводит четкое различие между преходящей собственностью человека и его вечной душой, поэтому для него не может быть одного отношения к человеку как душе и к человеку, как собственнику. Очевидно, что все конкретные качества личности человека, причем как положительные, так и отрицательные, в определенном смысле можно рассматривать как его собственность, т.к. это качества его собственности, т.е. физического, астрального, ментального и других его "тел". Все это очень наглядно проявляется в отношении к врагам, которое впервые провозглашается в христианстве и вплоть до настоящего времени очень трудно воспринимается людьми. Имеется в виду заповедь: "Любите врагов Ваших". Христос всегда относится к человеку только как к вечной Душе и никак иначе. Он никогда не смешивает Душу с временными и



изменчивыми качествами личности человека. Это и означает, что он относится ко всем по-человечески. Такое отношение к врагам нисколько не мешает ненавидеть их грехи и отрицательные качества и бороться за их уничтожение (причем сами враги, отождествляющие себя со своими отрицательными качествами, естественно, рассматривают уничтожение последних, как собственное уничтожение). Но не следует переносить эти качества на саму Душу и смешивать одно с другим. Ведь мы готовы поклониться и поднять бриллиант, лежащий в дорожной грязи. Мы понимаем, что покрывающая его корка грязи нисколько не умаляет его ценности и в действительности не имеет к нему вообще никакого отношения. Но мы, конечно, должны удалить эту корку грязи, чтобы бриллиант мог выступать именно в качестве бриллианта. Молитва за врагов – это и есть молитва за очищение и спасение их Душ. Конечно, такое отношение к врагам могут проявлять только люди, достаточно далеко продвинувшиеся по пути эволюции и обладающие большой внутренней силой.

Так же и отношение истинного ценителя искусства к гениальному произведению является не прагматически утилитарными: произведение искусства ценится тем выше, чем выше и мощнее заложенный в нем духовный потенциал. В этом отношении особенно характерно отношение православных к истинной иконе, как каналу связи с Высшим. Есть современные иконы, которые с точки зрения внешней (физической) технологии исполнения и сохранности выглядят гораздо лучше, чем, например, "Троица" Рублева. Однако заложенный в них духовный потенциал невелик (если о нем вообще уместно говорить) и в качестве канала связи с Высшим такие "иконы" выступать не могут. Таким образом, они в действительности вообще не являются иконами, хотя и могут быть признаны как произведения "мирского" искусства. По-видимому, гениальность и духовность имеют общий источник и необходимо понимать, что



для создания истинных ценностей одной только физической технологии, пусть даже и очень высокоразвитой, совершенно недостаточно, а необходима еще особая "психическая или даже духовная технология". Конечно, для многих это звучит несколько непривычно, но это только в первый момент;

Темп времени является величиной индивидуальной для каждого объекта и определяется мощностью информационно-энергетического канала, связывающего физическую форму объекта с его более глубокими структурными уровнями: астральным (виртуальным), ментальным и буддхическим, т.е. степенью раскрытия центров высшего сознания – чакр. Поэтому каждый человек с открытыми центрами, человек гениальный или с очень высокой формой сознания в буквальном смысле является центром хронального циклона (вспомним книгу Дж.Лилли "Центр циклона"), и многие из них ощущают это "своей кожей" и убеждаются в этом на своем опыте, наблюдая как складывается мозаика их жизни из "как бы случайных" обстоятельств;

Развитие человеческого общества, в частности развитие технологии и сознания людей, а также экономических отношений является глобальным космическим фактором, существенно влияющим на темп физического времени, по крайней мере в околоземном космическом пространстве и в Солнечной системе.\

24. КОГНИТИВНАЯ КОНЦЕПЦИЯ СИСТЕМЫ "ЭЙДОС"

В данном разделе излагаются основные положения концепции автоматизации основных когнитивных функций, т.е. функций, связанных с процессами восприятия и познания, реализованные в системе "ЭЙДОС". Далее эту концепцию будем называть "базовой когнитивной концепцией".



Круг возможных областей применения этой системы (работчиком которой является автор), очень широк и включает в частности, следующие направления:

- * диагностика сверхспособностей (ясновидение, ретро и прекогниции, телекинез, психосинтез и т.п.), в т.ч. потенциальных;

- * развитие, адаптация и привязка (локализация), разработка новых профессиональных методик специального назначения в области астрологии, психографологии, физиогномики, дерматоглифики (хиромантии), а также прикладной психологии, социологии, и т.д.;

- * выявление и изучения характера влияния факторов, связанных с переходами в осознанные сновидения и высшие формы сознания;

- * прогнозирования способности человека адекватно действовать в экстремальных ситуациях и выйти из них без потерь;

- * прогнозирования места и времени аномальных явлений.

Имеется опыт применения данной системы в этих и других областях, много актов, авторских свидетельств, публикаций.

24.1. НЕКЛАССИЧЕСКАЯ ТЕОРИЯ РАЗВИТИЯ ТЕХНИКИ

Предлагая данную базовую когнитивную концепцию автор исходил из неклассической теории развития техники, развитой в работах. Суть этой теории очень кратко состоит в следующем.

На любом этапе развития общества технологический базис общества основан на тех уровнях Реальности, которые осознаются как объективное при соответствующей данному этапу форме сознания. Технологический прогресс состоит в последовательной передаче трудовых функций организма человека средствам труда.



Когда средствам передается очередная трудовая функция – происходит технологическая революция, которая с неизбежностью вызывает революцию экономическую и социальную, а значит переход к новой общественно–экономической формации и соответствующему состоянию сознания (этапу общественного познания). Так формулируется закон перераспределения трудовых функций в системе "человек–машина", т.е. закон количественного повышения базиса.

Когда средствам труда полностью и в массовом масштабе передается последняя функция некоторого тела человека (физического, астрального, ментального или др.), то это вызывает переход к следующей группе общественно–экономических формаций и к следующему типу сознания.

При этом человек как объективное начинает осознавать соответствующий качественно новый уровень Реальности и постепенно начинает действовать на нем как человек используя принцип свободы воли, в частности: сначала пользоваться тем, что "лежит на поверхности и ждет когда его возьмут", а затем трудиться и производить для потребления то, чего "на поверхности" не оказалось, и, наконец, производить средства производства. Таким образом при переходе к следующей группе формаций технологический базис общества повышается качественно, т.е. включает в себя средства труда, созданные на тех уровнях Реальности, которые ранее осознавались основной массой людей как субъективные. Так формулируется закон повышения качества базиса.

Таким образом, в процессе развития технологии создаются технические системы, в состав которых входят уровни Реальности, поддерживающие так называемые субъективные функции (чувственно–эмоциональное восприятие и формально–логическое мышление), которые на предыдущих этапах эволюции общества осознавались как субъективные и относились не к базису, а к надстройке. В результате этого изменяется поло-



жение границы между базисом и надстройкой и соответственно изменяется содержание этих понятий, хотя их соотношение остается тем же что и раньше. Конечно, в этой связи изменяется и содержание таких понятий, как "производственная сфера" и "непроизводственная сфера", под которыми при "окончательно построенном развитом социализме" понимались соответственно "сфера материального производства" и сфера производства самого человека, т.е. в основном культура, наука, образование и медицина.

Следуя логике неклассической теории развития техники Л.А.Бакурадзе и автор в 1979 – 1981 годах предложили ряд перспективных технических решений, которые в настоящее время уже практически реализованы в развитых странах (в 1994 году). Предложенная и развитая автором когнитивная концепция является теоретической основой для создания функциональных прототипов ряда программных продуктов, входящих в состав этих и подобных перспективных технических систем.

Поэтому при разработке данной когнитивной концепции ставилась весьма прагматичная задача: с одной стороны, описать процессы восприятия и познания в форме допускающей формализацию в виде ясной математической модели, а с другой стороны, одновременно сохранить максимум наиболее существенного из того, что известно о процессах восприятия и познания человека, причем постоянно имея в виду будущую программную реализацию.

24.2. КОГНИТИВНАЯ КОНЦЕПЦИЯ

В данном разделе:

* дано обоснование необходимости когнитивной концепции;



* сформулирована базовая когнитивная концепция, реализованная в математической модели и алгоритмах адаптивного семантического анализа информации в универсальной автоматизированной системе распознавания образов "ЭЙДОС";

* проанализированы тенденции и метатеоретические идеи, вдохновлявшие творцов науки от эпохи Возрождения до наших дней, а также возможность и целесообразность развития Системы "ЭЙДОС" в направлении обеспечения поддержки типовых познавательных операций, используемых человеком.

24.2.1. НЕОБХОДИМОСТЬ КОГНИТИВНОЙ КОНЦЕПЦИИ

Универсальная автоматизированная система распознавания образов "ЭЙДОС" разрабатывалась автором в качестве программного средства, реализующего концепцию автоматизации основных когнитивных функций, без которых немыслима успешная деятельность человека в любой предметной области.

Сформулированную в данном разделе когнитивную концепцию (т.е. концепцию восприятия и познания) автор рассматривает как метатеоретическую (психологическую и даже гносеологическую) базу, без наличия которой невозможно раскрыть тему данного исследования, а также содержательно понять математическую модель Системы "ЭЙДОС" и смысл реализованных в ней функций.

24.2.2. БАЗОВАЯ КОГНИТИВНАЯ КОНЦЕПЦИЯ

Прежде всего процесс познания начинается с процесса восприятия объектов и явлений Реальности. Процесс восприятия осуществляется с помощью органов восприятия: прежде всего зрения, а также слуха, осязания и других. Органы вос-



приятия дают человеку чувственную информацию о признаках наблюдаемых объектов.

На самых первых этапах жизни человека эти признаки объектов не образуют устойчивых взаимосвязанных комплексов, т.е. целостных образов объектов. Но опыт взаимодействия человека с реальными объектами приводит к выявлению взаимосвязей между признаками. Так в результате опыта обнаруживается, что некоторые признаки наблюдаются как правило вместе друг с другом (наличие пространственно–временных корреляций), другие же наоборот, вместе практически не встречаются. Могут быть также признаки, которые встречаются как бы случайным образом и, по–видимому, никак не связаны с другими.

Существование устойчивых взаимосвязей между признаками говорит о том, что они не являются самостоятельной реальностью, а отражают нечто стоящее за ними и их объединяющее, т.е. реальные объекты. С другой стороны это означает, что признаки не генерируются из ничего, а имеют объективное содержание. Каждому Реальному объекту или явлению Реальности в сознании человека соответствует некоторая своя устойчивая взаимосвязь признаков (этого объекта), т.е. свой определенный образ, а именно конкретный чувственный образ данного конкретного (этого) объекта. Конкретный чувственный образ объекта представляют собой совокупность всех его воспринимаемых признаков, как общих с другими объектами, так и в большей или меньшей степени специфических именно для данного конкретного объекта.

Следующий этап познания Реальности состоит в том, что некоторый взрослый человек – учитель (обычно мать или отец) показывает ребенку окружающие его объекты и произносит их названия на некотором символическом языке, т.е. дает им некоторые условные наименования или имена.

Если чувственно воспринимаемые признаки конкретного объекта имеют объективное происхождение, то наименование



объекта устанавливает его принадлежность к некоторой категории объектов, включающей вообще говоря много различных объектов, объединенных по их назначению или иной функциональной роли в природе или обществе с точки зрения познающего человека (общества), или роль данного объекта для самого познающего человека.

Необходимо также отметить, что у животных, в отличие от человека, сам набор обобщенных образов довольно жестко фиксирован (свой для каждого вида) и количественно очень ограничен.

На этом этапе весьма существенным обстоятельством является то, что самые различные объекты одного функционального назначения получают одинаковое название, например различные мячи все получают наименование "Мяч", столы – "Стол" и так далее.

При этом ребенок устанавливает (корреляционные) взаимосвязи:

- * между наблюдаемыми признаками данного конкретного объекта и наименованием социально–обусловленной обобщенной категории, к которой данный объект относится;

- * между наименованиями признаков и наименованиями обобщенных категорий объектов.

Благодаря существованию этих связей и становится возможным говорить о смысле признаков, т.е. о том, что каждое физическое свойство конкретного объекта несет определенную информацию о роли этого объекта в природе, обществе или для конкретного человека.

Таким образом введение в обиход наименований объектов становится важнейшей предпосылкой для формирования их абстрактных обобщенных образов, причем сама возможность обобщения связана с классификацией объектов по их социальной роли (назначению).



Среди различных окружающих объектов совершенно аналогично формируется предметный образ и такого специфического для каждого конкретного человека объекта, как его собственное физическое тело. Так формируется "образ Я", характерный для физической формы сознания, формируется предметное сознание и самосознание.

Когда абстрактные обобщенные образы объектов сформированы, то становится возможным узнавание конкретных объектов, т.е. их идентификация. Операция узнавания состоит в сравнении конкретного чувственного образа определенного объекта с обобщенными абстрактными образами и определение степени сходства и различия между данным конкретным чувственным образом и обобщенными образами. В результате, т.е. когда конкретный объект узнан, человек может назвать его наименование, т.е. может восстановить его функциональную роль в природе, обществе или лично для себя. Если человек в состоянии это сделать, то считается, что он понимает смысл того, что он воспринимает.

Таким образом, узнавание это процесс установления соответствия между объективным описанием объекта, как дискретной совокупности признаков и его единым и неделимым (континуальным) именем, т.е. наименованием той обобщенной категории, к которой данный объект относится по своей социально-обусловленной роли. У человека интенциональные (дискретное) и экстенциональное (континуальное) описания объектов обрабатываются двумя различными взаимно-дополнительными системами отражения, работа которых обеспечивается различными полушариями мозга, и лишь взаимодействие этих двух систем обеспечивает обработку смысла.

По мере накопления опыта выясняется, что некоторые специфические признаки практически однозначно позволяют идентифицировать объекты, т.е. отнести их к определенным обобщенным категориям, другие же встречаются примерно с



одинаковой вероятностью у самых различных объектов и для целей идентификации являются практически бесполезными. Умение человека определить ценность тех или иных признаков для решения задачи идентификации уже говорит о накоплении достаточно большого опыта восприятия и обобщения.

Когда такой достаточно значительный опыт накоплен, то следующим совершенно естественным этапом познания является выделение всего наиболее существенного путем отбрасывания случайных и не несущих существенной информации признаков, а также дублирующих и избыточных признаков, имеющих очень сходный друг с другом смысл. В результате этой операции, называемой "абстрагирование", первоначальное описание объекта на языке признаков, включающее все его чувственно-воспринимаемые признаки, заменяется значительно более сжатым и экономным описанием, содержащим только наиболее существенные для идентификации объекта признаки. После этой операции процесс ориентации в предметной области становится более экономным по затратам всех видов ресурсов, более легким и быстрым, чем до этого, причем при сохранении необходимого высокого качества.

Высвобождение сил познающего человека после исключения из анализа второстепенной и несущественной информации позволяет подойти к решению более сложных задач, таких как выявление сходств и различий между обобщенными образами различных видов объектов Реальности, а также выявление смысловых взаимосвязей между различными признаками этих объектов. Кроме того использование сжатых и высокоинформативных образов объектов позволяет быстро и с минимальными внутренними затратами относить конкретные чувственно-наблюдаемые объекты к тем или иным обобщенным категориям, функции и свойства которых уже известны, и таким образом эффективно ориентироваться в некоторой предметной области (окружающей среде).



В дальнейшем, применяя на практике ранее сформированные модели Реальности, человек получает новую достоверную информацию о степени их эффективности и, соответственно, адекватности. Эта информация обратной связи используется для уточнения и развития конкретной чувственно-эмоциональной и обобщенной, абстрактной (формальной) модели Реальности, в чем и состоит ее адаптивность.

Итак, базовая когнитивная концепция содержит описание следующих операций, выполняемых человеком в процессе познания:

1. восприятие: интенциональное (дискретное) представление чувственного образа конкретного объекта в форме совокупности признаков;

2. присвоение формальных имен: экстенциональное (континуальное) представление чувственного образа конкретного объекта в форме принадлежности к некоторым градациям определенных смысловых шкал;

3. обобщение: формирование обобщенных образов на основе предъявленных примеров (индукция), т.е. синтез различных категорий объектов на основе одновременного использования экстенциональных и интенциональных описаний конкретных объектов, которые используются в качестве примеров;

4. анализ обобщенных образов: выявление общего и особенного для каждого обобщенного образа;

5. анализ признаков: выявление общего и особенного в смысловом содержании каждого признака;

6. абстрагирование: определение для каждого признака его вклада в различие друг от друга обобщенных образов; контролируемое и корректное удаление незначимых признаков с сохранением всей существенной информации;

7. классификация обобщенных образов: определение сходств и различий обобщенных образов друг с другом; объединение сходных образов в кластеры; формирование биполяр-



ных систем наиболее непохожих кластеров, т.е. конструкторов образов;

8. классификация признаков: определение сходств и различий признаков по их смыслу; объединение сходных по смыслу признаков в кластеры; формирование биполярных систем наиболее непохожих кластеров, т.е. конструкторов признаков;

9. содержательное сравнение обобщенных образов: определение признаков, по которым заданные два образа несопоставимы, которыми они сходны и которыми они отличаются друг от друга;

10. содержательное сравнение признаков: определение элементов смысла, по которым заданные два признака несопоставимы, которыми они сходны и которыми они отличаются друг от друга;

11. распознавание (идентификация) конкретных объектов: сравнение чувственного образа конкретного объекта со всеми обобщенными образами.

24.2.3. ПЕРСПЕКТИВНАЯ КОГНИТИВНАЯ КОНЦЕПЦИЯ

При написании данного раздела широко использованы следующие работы: Иванов В.В., Чет и нечет (асимметрия мозга и знаковых систем, М., Советское радио, 1978, 185с. и Бирюков Б.В., Тростников В.Н., Жар холодных чисел и пафос бесстрашной логики, Госкомиздат УССР, 1978, 192с.

Выявление сходств и различий между обобщенными образами различных видами объектов Реальности позволяет выявить среди них образы двух основных "крайних" или "полярных" типов, – это образы, которые с некоторой степенью условности можно назвать "жесткие" ("детерминистские") и "аморфные" ("статистические").



Жесткие (детерминистские) образы – это четко оформленные образы, практически совершенно не связанные (не имеющие сходства или антисходства – различия) с другими образами, описанные в основном детерминистскими признаками с очень высокой информативностью. Детерминистские признаки являются таковыми, т.к. практически не встречаются у остальных образов. Поэтому обнаружение таких признаков у некоторого объекта позволяет без труда и практически однозначно отнести данный объект к соответствующему обобщенному образу (классу).

Аморфные (статистические, вероятностные) образы – это расплывчатые, слабо сформированные образы, которые сильно связаны с другими такими же аморфными образами, т.е. имеют с ними высокий уровень сходства или антисходства (различия). Аморфные образы описываются статистическими признаками, которые встречаются и у них, и у других образов с различными вероятностями: у одних чаще, чем в среднем по всем образам, а у других реже, чем в среднем, но также встречаются. Поэтому, естественно, статистические признаки имеют значительно меньшую информативность, чем детерминистские.

Реально формируемые в процессе познания обобщенные образы различных видов объектов реальности, их состояний и различных явлений всегда находятся где-то между этими крайними полюсами, по своей степени "жесткости" или "аморфности", как и их признаки, которые, соответственно, в различной степени близки к детерминистским – высокоинформативным или к практически бесполезным для идентификации "всегда встречающимся" признакам.

Исходя из этого может показаться, что в системе признаков, описывающих некоторую предметную область желательно иметь как можно больше детерминистских и как можно меньше статистических признаков. Если ставить перед собой только задачу идентификации (различения друг от друга, распознава-



ния) объектов этой предметной области, то это верно. Однако существуют и другие важные задачи, например задача объективной классификации объектов, которая сводится к определению степени их сходства и различия, объединению наиболее сходных друг с другом объектов в кластеры, определение наиболее непохожих друг на друга кластеров и формирование конструкторов.

Конструктом называется понятие, имеющее противоположные смысловые полюса и спектр промежуточных смысловых значений, расположенных по некоторой шкале. Например, понятие "температура" имеет полюса "горячее" и "холодное" с промежуточными значениями "теплое" и "прохладное" и шкалой Цельсия для количественного измерения температуры. Другие примеры конструкторов: "вес", "размер", "возраст", "цвет", "нота" и т.д. Часто бывает, что конструктор четко выражен своими полюсами и спектром, но не имеет своего конструктивного названия. Например: "Дух–материя", "добро–зло". Свойство человеческого интеллекта мыслить бинарными конструкторами (т.е. конструкторами с двумя полюсами) является одним из наиболее фундаментальных его свойств. Как правило, люди мыслят именно полюсами конструкторов, а не промежуточными смысловыми оттенками.

Очевидно, без наличия общих, т.е. статистических признаков все объекты будут максимально непохожими друг на друга и вообще не будут иметь какого–либо сходства. Следовательно, задача классификации будет иметь очень неинтересное тривиальное решение: в каждом кластере будет по одному объекту, а конструкторы вообще не образуются.

Итак:

1. создание обобщенных образов без некоторой вариативности признаков у входящих в эти образы объектов и наличия статистических признаков невозможно;



2. только наличие статистических признаков позволяет решить задачу формирования кластеров и конструкторов.

Роль жестких и аморфных образов в процессе познания реальности можно сравнить, соответственно, с ролью ствола и крупных ветвей, как опоры "древа познания жизни", и мелких веточек и листьев – как его бесконечного многообразия, "которое вечно цветет и зеленеет".

"Драма идей", ареной которой является сам процесс становления и развития процесса познания, является предметом рассмотрения в нашей "когнитивной концепции", т.к. имеет самое непосредственное отношение к проблемам принципиальной распознаваемости (идентифицируемости) и теме данной работы в целом. Рассмотрим "эту драму" подробнее.

Упрощенное (естественнонаучное, формально–логическое) мышление, сосредотачивающееся на наиболее фундаментальных (базовых) закономерностях познаваемой предметной области, стремится освободиться от аморфных образов и свести все многообразие этой предметной области к минимальному количеству детерминистских, "жестких" образов. Этот процесс освобождения от аморфных образов по существу является процессом абстрагирования и может быть назван также процессом **ВЫЯВЛЕНИЯ БАЗИСНЫХ ВЗАИМНО ОРТОНОМИРОВАННЫХ ПОНЯТИЙ**.

Значение этого процесса невозможно переоценить. Например известно, что осознание А.Лобачевским независимости (ортогональности) образа аксиомы о параллельности прямых от системы образов остальных аксиом геометрии привело к созданию неевклидовой геометрии. Дальнейшим развитием по пути "неевклидовости" явилась геометрия Римана, ставшая основой теории гравитации А.Эйнштейна.

Другим ярким примером такого естественно–научного формально–логического подхода является классическая механика, которая сводит невообразимо громадное многообразие



по–видимому различных явлений к небольшому числу таких фундаментальных понятий, как трехмерное пространство (три координаты которого взаимно перпендикулярны, т.е. ортогональны), время, масса и энергия. Очень важно заметить, что в рамках классической механики возможно два по существу эквивалентных и взаимнооднозначно получающихся одно из другого описания любого явления: пространственно–временное и импульсно–энергетическое. Это означает, что в действительности взаимно ортогональными являются с одной стороны, только понятия трех измерений пространства и времени, а с другой стороны, энергии и импульса. Это в дальнейшем развитии познания нашло отражение в создании четырехмерного формализма Г.Минковского и "геометродинамике" общей теории относительности А.Эйнштейна, в которой существует только четыре взаимно ортогональных измерения единого пространства–времени, а гравитационные силы и энергия сводятся к искривлениям пространства–времени.

Успехи данного направления развития познания породили своеобразную "ЭЙФОРИЮ ДЕТЕРМИНИЗМА И ДЕДУКЦИИ", которой "отдали дань" Лейбниц и Конан–Дойль, но которую лучше всего (по мнению автора) выразил Пьер Лаплас в своем знаменитом высказывании: "Мы должны рассматривать существующее состояние Вселенной как следствие предыдущего состояния и как причину последующего. Ум, который в данный момент знал бы все силы, действующие в природе, и относительное положение всех составляющих ее сущностей, если бы он был еще столь обширным, чтобы ввести в расчет все эти данные, охватил бы единой формулой движения крупнейших тел Вселенной и легчайших атомов. Ничего не было бы для него недостоверным, и будущее, как и прошлое, стояло бы перед его глазами."

В этом высказывании есть очень много "если", т.е. предположений, которые должны быть истинными, чтобы все выска-



зывание было истинным. Они заслуживают того, чтобы рассмотреть их по порядку:

Во-первых, Лаплас абсолютно убежден в жесткой и ничем не ограниченной детерминированности явлений самой природы.

Однако, квантовая теория открыла "многослойность" явлений и объектов Реальности, а также фазовые переходы объектов между этими слоями из нередуцированного состояния в редуцированное и обратно, которые имеют принципиально вероятностный характер. Таким образом, с точки зрения современной науки свойства Реальности таковы, что строгого логического алгоритма, описывающего наблюдаемые явления, не может существовать даже в принципе. В современной теории физического вакуума (из которой как частные случаи вытекают ОТО и КТП), вводится также понятие "кручения" пространства-времени и связанные с этим разновидности гравитационных полей, которая называется торсионными полями. С этими последними видами физических полей связываются надежды на физическое объяснение ряда психологических явлений.

Во-вторых, Лаплас представлял себе эту всеобъемлющую теорию как теорию такого же типа, какие ему были известны, т.е. наподобие классической механики И.Ньютона. В качестве языка, на котором должна быть изложена эта теория, предполагалось использовать язык математики, прежде всего дифференциальное и интегральное исчисление, язык дифференциальных уравнений.

Само по себе это предположение выглядит чрезвычайно странным и даже наивным, т.к. в развитии науки мы видим, что изменяется не только "содержание", но и сами принципы построения научных теорий, эволюционируют сами "научные парадигмы". Кроме того, это "очень сильное" предположение, что Вселенная-в-Целом, а также все процессы и явления в ней протекающие, могут быть описана ограниченным (счетным,



или даже "небольшим") числом фундаментальных, т.е. независимых друг от друга (физических?) законов, из "суперпозиции" которых строятся все остальные закономерности Реальности.

В-третьих, Лаплас ВЕРИТ (!?) в принципиальную возможность создания, а может быть даже существования, такой ЛОГИЧЕСКОЙ ТЕОРИИ, которая абсолютно точно отражает процессы ВСЕЛЕННОЙ В ЦЕЛОМ, т.е. теории, которая представляет собой логически полную знаковую модель, абсолютно изоморфную Реальности.

Очевидно, что если бы такая теория даже и была бы возможна, то пользоваться ей мог бы только разум, либо имеющий доступ к бесконечным вычислительным ресурсам, либо сам обладающий ими. Допускать существование такой всеобъемлющей теории практически тоже самое, что допускать существование такого разума или компьютера с бесконечными возможностями. Естественно, в их существование можно только верить (или не верить), но доказательство их существования – это задача не для логики.

Но что можно сказать сегодня о Вселенной–в–Целом, т.е. о предмете всеобъемлющей теории? По–видимому, только то, что она существует. Очевидно, также, что существуют ее части. Почти очевидным является и то, что Вселенная–в–Целом состоит из своих частей. Эти части образуют системы, различного уровня иерархии. Но как отразить в теории Вселенную–в–Целом? По–видимому, всеобъемлющая теория должна описывать как взаимодействуют части Вселенной–в–Целом друг с другом и с самой Вселенной–в–Целом.

Однако даже самый первый вопрос о логическом понимании существования частей Вселенной–в–Целом наталкивается на непреодолимые логические трудности. В теории множеств существует парадокс "О множестве всех множеств", которое может быть простейшей логической моделью Вселенной–в–Целом. Если такое множество существует, то оно является од-



новременно и целым, которое включает все множества, а значит включает и самого себя, а также частью, которое входит в состав этого целого, т.е. является частью самого себя. Следовательно (с точки зрения логики), либо Вселенная–в–Целом вообще не является множеством, включающем части, т.е. является "пустым" множеством, либо она не существует.

Читателю предоставляется решить, существование чего для него более достоверно установлено:

* существование частей (но тогда неизвестно частей чего, но уж точно не Вселенной–в–Целом),

* либо существование целого, т.е. Вселенной–в–Целом (но тогда неизвестно, что же мы все наблюдаем, как мир многообразия),

а также подумать, как совместить по крайней мере все это в рамках логически непротиворечивой и полной действительно всеобъемлющей теории. Эти проблемы имеют непосредственное отношение к семейству логических парадоксов, построенных по принципу парадокса Рассела (более того, само это высказывание также является парадоксом Рассела).

Примечание: Автор предлагает следующую систему вложенных парадоксов Рассела, основанных на замечательном латинском изречении: "Nulla regula sine exceptione", т.е.: "Нет правил без исключения. Предыдущее высказывание (выделенное этим шрифтом), также является правилом. Следовательно и оно должно иметь исключение. Этим исключением является само это правило". Таким образом, правило: "Не существует правил без исключения", – это единственное правило, которое не имеет исключений, а значит оно является исключением из самого этого правила, чем и подтверждает собственную истинность.

Современная наука не предлагает решения всех этих проблем, – она просто доказывает принципиальную некорректность самой постановки вопроса о логическом познании Все-



ленной—в—Целом, т.к. эта задача, по—видимому, значительно более сложная, чем построение карты рельефа Солнца путем ползания по нему и ощупывания пальцами. Здесь, по мнению автора, естественным образом возникают следующие вопросы:

- * о совершенствовании самой логики, разработки многозначной (даже "бесконечно—значной") и "нечеткой" логики;

- * о возможном выходе науки за пределы логической формы познания;

- * об использовании учеными исследователями других форм сознания, которые могут более адекватными для познания (и "освоения") других "слоев" или форм Реальности.

Начиная с XIX века логика была математизирована, а математика логизирована. Понятие логического рассуждения и вывода приобрело математически четкий смысл. Появился шанс решить уже возникшие в науке логические проблемы (дать определение понятия "проблема") на новом уровне. И вот в числе 23—х наиболее актуальных математических проблем, провозглашенных Гильбертом на 2—м Международном конгрессе математиков была сформулирована и следующая: "Математическое изложение аксиом физики". Если бы это удалось сделать, то появилась бы надежда на принципиальную достижимость идеала Лапласа. Это был бы триумф логической формы познания, доказательство бесконечной ничем не ограниченной силы логики, перед которой не только практически, но даже и в принципе не может быть никаких преград.

Однако в 1931 году выдающийся логик и математик современности Курт Гедель доказал свою знаменитую первую теорему — "теорему о неполноте", согласно которой утверждение о непротиворечивости формальной логической системы невозможно доказать в рамках самой этой системы, если эта логическая система непротиворечива. Если же формальная логическая система противоречива, то в ней можно доказать ЛЮБОЕ ут-



верждение, в том числе и утверждение, что она непротиворечива.

Таким образом, попытка построения формально-логической системы, в которой было бы доказано, что она является логически полной и непротиворечивой, может привести к тому, что все грандиозное здание логики рухнет, как картонный домик, когда из-под него вытаскивают "не ту карту". Может показаться, что этого делать не следует, однако по мнению автора (и последователей Зен) как раз это и является "прямым и кратчайшим путем наверх". Формальная система либо непротиворечива и неполна, либо противоречива и полна. Может быть поэтому не стоит особенно выискивать логические противоречия в Библии и других эзотерических текстах. Похоже, что Истина не может быть выражена непротиворечивым способом, т.е. действительно, "гений – парадоксов друг".

В последующем было доказано существование в любой формально-логической системе неограниченного количества таких корректно сформулированных на ее языке утверждений, которые в рамках данной системы нельзя ни доказать, ни опровергнуть. Включение любого из этих утверждений (вместе с определенным утверждением о ее истинности или ложности) в качестве аксиомы в систему аксиом данной формально-логической системы, "порождает" новую логически непротиворечивую формально-логическую систему.

Высказывания: "Бог существует" и "Бог не существует", как раз и являются примером корректных высказываний, которые нельзя ни доказать, ни опровергнуть логическими средствами (это предмет Веры). Если представить себе логическую систему в виде пирамиды, то понятие "Бог" является самой вершиной этой пирамиды, которая завершает логическую систему до логической полноты. Но если попытаться доказать существование или несуществование этой вершины логическими средствами, то вся пирамида рухнет. Понятие "Бог" сконструи-



ровано таким образом, что любые высказывания, включающие это понятие (в т.ч. и данное) обладают этим свойством. Может быть, поэтому, и не случайно, что на пирамиде Хеопса, как на гербе Соединенных Штатов, отсутствует гигантский камень, который по преданию был когда-то на самой ее вершине? Может быть именно в том, что его там нет и состоит его Истинное существование? Говорят, что Бог ничем неограничен, значит он каким-то образом включает в себя и ограниченность, иначе бы он был ограничен тем, что не включает в себя ограниченность. По-видимому, эта ограниченность, которую включает в себя Бог, это и есть проявленный мир, мир Сансары.

Аналогично, системе распознавания всегда может быть предъявлен объект, который имеет практически нулевое сходство с образами всех сформированных в данной системе классов распознавания. Добавление данного объекта в качестве образца нового класса распознавания принципиально расширяет предметную область применимости данной системы распознавания.

Теорема Геделя доказана для всех формальных логических систем достаточно развитых, чтобы включать в себя формальную арифметику. Работа Геделя была первым строгим исследованием ВОЗМОЖНОСТЕЙ ДЕДУКТИВНОГО МЕТОДА ПОЗНАНИЯ ВООБЩЕ, и важнейшим и полностью обоснованным результатом этого исследования является вывод о том, процедуры дедуктивного и вычислительного характера обладают определенной внутренней ограниченностью, вследствие которой достаточно развитый процесс познания (начиная с математики) не может быть представлен в форме завершенной формальной системы, т.е. не может быть сведен к системе аксиом и правил вывода заключений из них. Проще говоря, ПРОЦЕСС ПОЗНАНИЯ НЕ СВОДИТСЯ ИСКЛЮЧИТЕЛЬНО К ФОРМАЛЬНО ЛОГИЧЕСКОМУ ПРОЦЕССУ. О том, какие еще способы познания, кроме формально-логического, необходимы для



полноценного развития достаточно сложного процесса познания, об этом в теореме Геделя содержательной информации не содержится, т.е. "она об этом говорит в отрицательной форме". Автор предполагает, что в данном случае в теореме Геделя, "речь идет" о таких формах познания как интуиция и вдохновение, которые играют исключительно большую, часто решающую роль в творчестве всех выдающихся и гениальных ученых, особенно на первых этапах создания ими своих новаторских концепций.

Возникает также вопрос о способности формально-логической системы адекватно отражать всю полноту Реальности не только в целом, но даже в каком-либо из ее аспектов. Одно из следствий теоремы Геделя состоит в том, что по видимому, Реальность по своей природе несводима к формально-логической схеме и в принципе не может быть полно и адекватно отражена формально-логическими средствами, т.е. в принципе невозможно построить логически полную знаковую модель, абсолютно изоморфную Реальности.

Автор считает, что теорема К.Геделя является одним из наивысших в принципе возможных достижений интеллекта, и весьма удивительным и закономерным, преисполненным глубочайшего смысла является то обстоятельство, что именно в этом своем непревзойденном взлете интеллект отчетливо увидел границы своих собственных возможностей и возможностей интеллектуальной формы познания вообще.

По мнению автора, чтобы "компенсировать" принципиальную неполноту формально-логических систем необходима другая форма познания Реальности, основанная на совершенно иных принципах (если о ней вообще уместно говорить, что она основана на каких-то "принципах").

Это гуманитарное, образное мышление, которое видит в богатстве ассоциаций и связей аморфных образов возможность для более тонкого изучения таких проблем, в которых приме-



нение "жестких" образов выглядит грубым, даже вульгарным, и совершенно неприемлемым. Сердце и интуиция с успехом ведут нас к таким высотам, где слова и логика бессильно замолкают.

Очевидно, оба эти способа мышления (формально-логический, т.е. вербальный, и образный, т.е. невербальный) функционально дополняют друг друга в смысле принципа дополнительности Н.Бора, т.е. полноценное познание Реальности невозможно с использованием только одного из этих способов познания.

Интересно и очень важно, что эти два способа познания поддерживаются у большинства людей различными полушариями головного мозга, т.е. существует функциональная (и даже морфологическая) асимметрия полушарий. Распределение функций по полушариям отличается у правой и левой, но это различие более сложное, чем просто противоположность. Нейрофизиология изучила функции полушарий используя данные о больных с поражением одного из полушарий, нарушением их взаимодействия. Но основной объем данных получен с использованием метода электрошокового торможения деятельности, который позволяет "выключить" заданное полушарие на определенное время как бы "усыпив" его, оставив при этом второе полушарие активно действующим, "бодрствующим". При этом выявились интереснейшие и очень глубокие закономерности, основные из которых приведены ниже в таблице "Функциональная асимметрия полушарий".

Грамотные китайцы, корейцы и японцы (но, конечно, не только они) пользуются одновременно иероглификой – понятийным словесным письмом, в котором каждое значение передается определенным иероглифом, и слоговой азбукой, записывающей звучание слов, но не их смысл. При поражении левого полушария у представителей этих народов страдает слоговое



письмо (хиригана и катакана), но совершенно не страдает иероглифика.

ФУНКЦИОНАЛЬНАЯ АСИММЕТРИЯ ПОЛУШАРИЙ

№	ЛЕВОЕ ПОЛУШАРИЕ	ПРАВОЕ ПОЛУШАРИЕ
1	Левое, мужское, ян	Правое, женское, инь
2	Звуковая оболочка, т.е. звучание слов	Содержание, т.е. смысл слов
3	Логическая структура речи	Интонация, “выражение” речи, смысл речи
4	Абстрактное	Конкретное
5	Знак	Значение
6	Синтаксис, грамматика	Семантика
7	Вербальное	Невербальное
8	Формальное, логическое	Наглядное, образное
9	Абстрактно–логическое “Истинное” и “ложное”, формальная “Истинность”	Конкретное “Истинное”, практическое соответствие действительности
10	Сознательное критическое мышление, все подвергающее сомнению (действие “цензора”)	Подсознание, некритическое восприятие информации “как данного”, внушение
11	Математическое (естественно–научное)	Гуманитарное
12	Объект рассматривается как состоящий из частей. Анализ, изучение состава, признаков и свойств объектов	Объект рассматривается как нечто целостностное. Изучение сходств и различий объектов
13	Свойства и признаки рассматриваются как “метки”, “указатели” на определенные объекты. Синтез объектов по их свойствам и признакам, распознавание и идентификация объектов	Признак (свойство) рассматривается как нечто самостоятельное от объекта (например: “улыбка Чеширского кота”). Изучение смысловых сходств и различий между признаками
14	Фонетическое (звуковое) письмо	Иероглифы
15	Текст, числа	Пиктограммы, графика
16	Музыкальные ритмы	Музыкальные мелодии
17	Звуки высокого тона (женская речь)	Звуки низкого тона (мужская речь)
18	Формальный анализ и планирование будущего	Эмоциональное переживание настоящего (“здесь и теперь”, вечное “сейчас”)
19	Грамматический порядок слов и знаков в тексте	Индивидуальные особенности почерка (аналог интонации)
20	Звуковое чтение “по слогам”, смысл извлекается из слов только после их звукового воспроизведения, хотя бы в форме внутренней речи. Скорость извлечения смысла ограничена скоростью звукового воспроизведения (350–500 слов в минуту)	Семантическое чтение по словам – “скорочтение”, слова рассматриваются как иероглифы, непосредственно несущие смысл без необходимости их звукового воспроизведения даже в форме внутренней речи. Скорость чтения не ограничена скоростью внутренней речи и достигает до 20000 слов в минуту.
21	Глагольные предложения, формально–логическое отражение движения	Именные предложения, “телеграфный стиль” (Например: “Ночь. Улица. Фонарь. Аптека. Бессмысленный и тусклый свет.” А.Блок). Движения нет, есть вечное “здесь и сейчас”



Каждому целостному наглядному образу объекта в правом полушарии соответствует его представление в левом полушарии в виде последовательности дискретных символов (свойств – признаков). Процесс познания и понимания состоит в установлении связи (тождества) между этими двумя альтернативными формами отражения объекта. Глубинная структура языка образуется рядом наглядных чувственно–эмоциональных образов которые облакаются во внешнюю дискретную языковую оболочку, построенную по правилам логики и грамматики, которая образует внешнюю структуру языка. В естественном языке далеко не каждое грамматически правильное сочетание слов является осмысленным предложением. Свободная генерация левым полушарием при неработающем правом грамматически правильных но бессмысленных предложений называется "вербальным бредом". И наоборот, свободная манифестация подсознания, например в сновидениях, представляет собой осмысленный ряд образов не выраженных в языковой форме. Символы подсознания имеют, по–видимому, иероглифический характер. Здесь уместно заметить, что психоанализ, по нашему мнению, представляет собой попытку выразить содержание подсознания в форме речи, и, таким образом, осознать его. С помощью языка человек освобождается от той власти, которую имеют над ним неосознаваемые явления внутреннего и внешнего мира. И наоборот, того, чья власть признается, избегают называть по имени.

По соотношению и относительной роли соответствующих форм познания действительности вполне можно говорить о "левополушарных" и "правополушарных" культурах (цивилизациях). Так Европейская – "Западная", а также африканская культура являются ярко выраженными "левополушарными" культурами, а Азиатская – "Восточная", прежде всего китайская, японская, а также Русская и Индийская культура являются "правополушарными". Люди с доминантностью левого или



правого полушария, т.е. истинные "правши" или "левши" соответственно, отличаются друг от друга доминирующим типом мышления (формально–логическое или образное), а также очевидными различиями в своей ориентацией в пространстве, а также очень интересными различиями в ориентации во времени. Последнее проявляется в особенностях музыки, которая нравится правшам или левшам (ритмичная – или мелодичная соответственно), а также в том, что правши к прошлому относятся чувственно–эмоционально (переживают о нем), а к будущему формально–логически ("строят планы"), тогда как левши – наоборот: живут будущим, а к прошлому относятся "по-философски". Во второй половине XX века стала заметной тенденция к синтезу обоих этих видов культур. Известно также, что при переходе в высшие формы сознания функции правого и левого полушарий изменяются таким образом, что преодолевается ярко выраженная доминантность какого–либо одного из них.

Необходимо также отметить, что основное отличие напечатанного (на машинке, принтере или в типографии) текста и рукописного состоит в том, что рукописный текст содержит невербальную информацию, характеризующую самого писавшего, а не то, о чем он пишет. Информация о самом писавшем, содержащаяся в почерке, обычно рассматривается как помеха для восприятия смысла написанного (почерк может быть и "неразборчивый"), однако это верно только в том случае, если мы стремимся воспринять только этот чисто формальный смысл. Если же представляет интерес не только то что написано, но и кем написано, т.е. интересен сам автор, то рукопись имеет очевидное преимущество перед напечатанным текстом. Один лист подлинной рукописи Пушкина стоит значительно дороже, чем целый том его стихов, отпечатанный в типографии. Психографология (изучение автора по почерку) невозможна по шрифтам пишущих машинок или принтеров. Искусство каллиграфии



сродни искусству писать иероглифы. Японские стихи, написанные поэтом иероглифами не могут быть напечатаны фонетической азбукой без потери очень существенной своей части, более того, сами иероглифы должны быть воспроизведены не в своем "типичном", т.е. типографском начертании, а именно в начертании поэта, т.к. в этом содержится важный компонент его творчества и искусства.

Попытка адекватно и корректно отобразить движение логическими средствами по-видимому является исторически первой задачей при решении которой человечество впервые столкнулось с принципиальной ограниченностью самой логики (необходимо отметить, что в эзотерических учениях это было известно ВСЕГДА). Известные парадоксы (апории) Зенона, которые логически доказывают "невозможность движения вообще, а также невозможность движения с разными скоростями" в действительности доказывают лишь невозможность адекватно отразить сущность движения средствами, которые принадлежат самому миру движения, т.е. средствами субъективной относительной логики. Логика, собственными средствами осознала собственную принципиальную ограниченность в тереме Курта Геделя "О неполноте" – и это является наивысшим возможным достижением ограниченной относительной субъективной логики.

Существование этого достижения позволяет поставить задачу такого логического анализа апорий Зенона, который вскрыл бы в самой логике причины невозможности логического отражения движения. Эту же проблему можно сформулировать и в более общей и глубокой форме. Известно, что язык как таковой является не просто средством общения между людьми и людьми, но и между людьми и самой Реальностью. Поэтому с необходимостью язык является не только средством отображения Реальности, например в науке, но и сам является отображением Реальности. Очевидно, без этого он не мог бы выпол-



нять и других своих функций. Поэтому, вообще говоря, все объекты и явления Реальности можно рассматривать как некоторые тексты на некотором языке. Вспомним самые первые слова Библии: "В Начале было Слово...". Ясно, конечно, что это было не совсем такое слово, какие мы произносим много раз за день. То есть, в самой структуре языка отражены самые глубокие закономерности Реальности. Каждый язык отражает специфический исторический опыт познания Реальности того народа, который создал этот язык. (Этот же опыт отражается и в генотипе народа, поэтому, вообще говоря, должно существовать соответствие между языком и генотипом).

Фокусом логических проблем, связанных с адекватностью логического отражения движения, очевидно является логический статус глагола. Логическое мышление о движении локализовано в левом полушарии. Глагол образуется из столкновения двух результатов, двух образов – начального и конечного. Сцепление двух образов передает отношение между ними, т.е. соответствует по смыслу глаголу. Сами образы локализуются в правом полушарии и в языке отображаются существительными. Когда два существительных ставится рядом, то между ними может быть вставлен глагол, отображающий трансформацию первого существительного во второе. Например: "Зерно. Земля. Вода. Цветок." приводит к: "Возьми зерно. Посади зерно в землю. Полей землю водой. Тогда из зерна вырастет цветок." Однако глагол представляет собой лишь обозначение и констатацию факта процесса трансформации, но не вскрывает механизма этой трансформации. Очевидно, для отображения механизма движения необходимо представить глагол в форме цепочки существительных. Однако это требует осознания времени в форме, в которой мы сейчас осознаем пространство. Условия, при которых это возможно, требуют специального исследования и не являются общедоступными. Поэтому логика позволяет отобразить лишь результат движения, т.е. перемещение, но не



позволяет ухватить сам механизм движения. Самая глубокая причина этой ситуации состоит в том, что сущность механизма движения и самого времени не принадлежит тому миру, в котором родилась и существует относительная субъективная логика.

Велик Аристотель в своей гениальной "Аналитике", и все же Зенон еще более велик в своих еще более гениальных "Апориях". Аристотель дал метод, Зенон показал границы его применимости.

До доказательства Куртом Геделем своей знаменитой теоремы "О неполноте" господствовало мнение, что парадоксы и антиномии указывают на незавершенность здания логики. Считалось, что в корректно работающем логическом аппарате парадоксов не должно быть. Гедель доказал, что формальная система либо непротиворечива и неполна, либо противоречива и полна. В то время как одни математики и логики как-то сразу смирились с принципиальной неполнотой развиваемых ими логических систем, другие начали исследования естественных и формальных языков с целью локализовать и выявить те языковые конструкции, которые и приводят к логическим парадоксам (являющимся конкретным проявлением неполноты). В этих исследованиях были выявлены так называемые "ЭГОцентрические слова" – которые имеют различный смысл, зависящий от того, кто их употребляет. В числе таких слов на первом месте без сомнения нужно назвать слово "Я" и его производные, затем все местоимения: "ОН", "ОНА", "ОНО", "ОНИ", слова "ЭТО", "ЗДЕСЬ", "СЕЙЧАС", а также производные от этих слов и некоторые другие. В известном "парадоксе лжеца": "Это утверждение, которое я здесь и сейчас делаю, ложно" ЭГОцентрические слова, выделенные жирным шрифтом, буквально взрывают смысл всего высказывания. В естественном языке парадокс вызывается СУБЪЕКТИВНОСТЬЮ языка, благодаря которой в самом высказывании содержатся отсылки к нему



самому – в эгоцентрических словах. По мнению Бертрана Рассела, который и ввел термин "ЭГОцентрические слова", "Целью как науки, так и обыденного здравого смысла является замещение изменчивой субъективности эгоцентрических слов нейтральными общественными терминами... в этом процессе нашего избавления от субъективности истолкование эгоцентрических слов представляет собой один из существенных шагов". Исследования речи людей с "выключенным" с помощью электрошока правым полушарием показало, что в речи таких людей резко возрастает количество "эгоистических слов", в частности личных местоимений первого лица. Этот признак сближает продукты субъективной логики с "вербальным бредом". Из работ автора по измененным, в частности высшим формам сознания, следует, что процесс развития сознания можно рассматривать как процесс последовательного преодоления ЭГО. Само ЭГО имеет сложную структуру, модель которой также была предложена автором. Исходя из всего вышеизложенного автор предполагает, что в принципе возможна объективная логика, не содержащая никаких эгоцентрических слов, но это логика не может быть логикой какого-либо существа, которое считает, что "Я есть ЭТО", или "Я есть ТО", таким образом неэгоцентрическая логика – это логика Вселенной–в–Целом. Это не означает, что она недоступна никакому конечному существу, а означает лишь, что это существо должно иметь такую ФОРМУ СОЗНАНИЯ, при которой оно не отождествляет себя с какой-либо конечной материальной структурой, например структурой типа физического тела. Мышление такого существа может быть в принципе не отличается от самой Реальности (в индийском эзотеризме есть глубочайшая идея, что весь Мир – это сон Шивы). Роберт Г.Джан и Бренда Дж.Данн, наиболее выдающиеся исследователи микротелекинеза и других (–явлений современными научными методами, высказывают глубокую мысль, что поскольку физическая ре-



альность зависит от сознания (а именно это доказано ими с небывалой надежностью и убедительностью), то строго говоря не существует непреодолимого барьера между физической и психической реальностью. Из этого вытекают очень значительные мировоззренческие выводы.

В этой связи представляет интерес глубокая аналогия между задачей Учителя (такого как И.А.Соколянский), который обучает слепо–глухо–немых и делает их полноценными членами нашего общества (видящих, слышащих и говорящих на физическом уровне Реальности), и задачей Гуру – который ведет нас – слепых, глухих и немых на высших уровнях Реальности к высшим формам сознания. Мы все действительно являемся слепыми, глухими и немymi с точки зрения человека, у которого раскрыты центры высшего сознания (чакры). Действительно можно с полным основанием ожидать, что преодолев физическое ЭГО и перейдя в ментальное сознание человек овладеет абсолютной объективной логикой, лишенной в своей структуре тех причин неполноты, которые имеются в относительной субъективной логике и которые с наивысшей убедительностью вскрыты в теореме Курта Геделя и последовавшими за ней исследованиях Бертрانا Рассела и Х.Рейхенбаха.

Что же можно сегодня сказать об этой абсолютной логике? Некоторое представление о ней можно получить, если в предельно обостренной форме поставить человека перед логическими проблемами, принципиально неразрешимыми средствами субъективной логики. Если человек решает эти проблемы – он переходит в высшую форму сознания. Такие ситуации, из которых существует только один выход, а именно выход вверх, называются в Дзен–буддизме коанами. Внешне с формальной точки зрения коаны чаще всего являются неразрешимыми парадоксами. Таким образом парадокс если и не выражает саму истину, то во всяком случае прозрачно намекает на ее существование и в определенном смысле указывает на истину. Тради-



ция выражать некоторые высшие знания в форме парадоксов или системы взаимно исключающих высказываний (антиномий), о которых утверждается что они оба верны, глубоко укоренилась в эзотерической традиции. Учитывая результаты Геделя очевидно, что такой подход до основания разрушает субъективную логическую машину, делая её полной, но и внутренне противоречивой. Абсолютная объективная логика выходит за пределы как непротиворечивой и неполной субъективной логики, так и ее абсолютного отрицания – полной и противоречивой субъективной логики.

Рассмотрим подробнее два момента в предложенной нами концепции, имеющие с нашей точки зрения особое значение: это адаптивность и семантический анализ.

24.3. НЕКОТОРЫЕ ОБЛАСТИ ВОЗМОЖНОГО ПРИМЕНЕНИЯ СИСТЕМЫ "ЭЙДОС"

1. Исследования по политологии, социологии, прикладной психологии в том числе на основе обработки больших объемов информации, полученной в результате мониторинга в краткие сроки по распределенной многомашинной технологии,

2. Медицинская диагностика, мониторинг динамики состояний больных, изучение взаимосвязей между лечебными воздействиями и эффектом, определение гомеопатических типов, избыточности и недостаточности меридианов, и т.д.,

3. Определение профпригодности и оптимальной профессиональной принадлежности, в том числе в специальных областях, требующих от человека специфических способностей и адекватного поведения в экстремальных ситуациях, в том числе в измененных формах сознания,

4. Анализ и прогнозирование биржевых ситуаций, прогнозирование курсов валют и ценных бумаг, изучение тенденций фондового рынка,



5. Другие применения в любых областях, в которых возникают задачи идентификации и прогнозирования ситуаций, объектов или их состояний по внешним признакам;

6. Изучение влияния факторов различной природы на количество и качество результатов деятельности; использование выявленных зависимостей для разработки обоснованных рекомендаций;

7. Диагностика сверхспособностей (ясновидение, ретро и прекогниции, телекинез, психосинтез и т.п.), В том числе потенциальных;

8. Развитие, адаптация и привязка (локализация), разработка новых профессиональных методик специального назначения в области астрологии, психографологии, физиогномики (исследование фотороботов), дерматоглифики (хиромантии);

9. Выявление и изучения характера влияния факторов, связанных с переходами в осознанные сновидения и высшие формы сознания;

10. Прогнозирования способности человека адекватно действовать в экстремальных ситуациях и выйти из них с потерями или без потерь решив или не решив поставленные задачи (важно отметить, что данная методика может быть разработана по материалам исключительно личных дел, т.е. Заочно, без личного привлечения респондентов);

11. Прогнозирования места и времени аномальных явлений и катастроф различной природы.

24.4. ВЫВОДЫ

1. Рассматривая место и роль адаптивного распознавания и содержательного информационного (семантического) анализа в процессах восприятия окружающей среды (с точки зрения постановки цели и задач исследования) автор считает, что создание адаптивной модели распознавания является ключевым мо-



ментом в теоретическом решении исследуемой проблемы. Под адаптацией понимается гибкая перестройка механизма принятия решений, поддерживаемого Системой, за счет коррекции смысла (семантической нагрузки) признаков и информационного содержания образов, направленная на обеспечение их максимального соответствия фактическим изменениям предметной области. Такая "подстройка" интеллектуальной компьютерной системы к предметной области, призвана обеспечивать непрерывную адекватность разработанных и применяемых на ее базе приложений потребностям пользователей, работающих в динамичных предметных областях.

Дело в том, что продукты, созданные с помощью традиционных статических моделей, в связи с высокой динамичностью предметной области быстро морально устаревают, т.е. со временем работают все хуже и хуже, их адекватность падает. При их применении у пользователя, образно говоря, "почва непрерывно уходит из-под ног", т.к. качество работы таких приложений постоянно ухудшается, постепенно они перестают давать корректные и сопоставимые даже друг с другом результаты и в конце концов снимаются с эксплуатации. Адаптивные же модели порождают приложения, практическая и научная ценность (и стоимость) которых непрерывно возрастают, т.к. они являются "генераторами информации". Собственно говоря, ради этого они и создаются. Более того, адаптивные модели позволяют изучать динамику смысла признаков и информационного содержания образов, т.е. динамику самой предметной области.

Все отмеченные проблемы при прагматической оценке делают очень широкий класс математических моделей распознавания практически неинтересными (что не исключает их фундаментальную научную ценность), т.к. они дают либо интуитивно-непонятные, т.е. неинтерпретируемые результаты, либо приемлемые результаты, но требующие таких объемов вычис-



лений, которые непосильны для обычных персональных компьютеров.

2. Таким образом целесообразно сформулировать следующие задачи исследования:

- * проанализировать состояние и развитие современной теории и практики распознавания образов;

- * оценить место и роль адаптивного распознавания и семантического информационного анализа в процессе восприятия и познания окружающей среды;

- * разработать теоретические основы и технологию применения адаптивных автоматизированных систем распознавания образов;

- * создать универсальную автоматизированную систему адаптивного семантического анализа, а также методики ее применения в правоохранительной сфере;

- * разработать комплекс методик применения этой системы для решения задач в правоохранительной сфере.

3. Результатом решения указанных задач должно быть решение проблемы, исследуемой в данной работе.

4. Различные перспективные модели предлагают свои варианты решения некоторых из этих проблем, причем эти варианты в различной степени подходят (или, точнее, не подходят) для программной реализации. Очевидно, задача разработки адаптивной модели семантического распознавания и анализа, имеющей высокий уровень адекватности содержательной информационной интерпретации и реализуемой в виде реальной программной системы, работающей на обычном для России персональном компьютере, – это задача значительной научной и практической сложности, а также трудоемкости (достаточно сказать, что исходные тексты программ системы "ЭЙДОС-6.2" составляет около 2Mb, т.е. около 2500 листов формата А4).

Авторский вариант комплексного решения вышеперечисленных проблем отчасти практически реализован в универ-



сальной автоматизированной системе распознавания образов "ЭЙДОС–6.2", в технологии и опыте ее применения, на основе которых выработано представление об определенной оптимальной инфраструктуре применения данной системы (степень развития этой инфраструктуры может быть очень различна: от одного человека до солидной организации, в зависимости от решаемых задач). Система "ЭЙДОС–6.2" обеспечивает поддержку адаптивных алгоритмов распознавания и содержательный (семантический) анализ, т.е. позволяет измерять смысловую нагрузку признаков, изучать смысловые взаимосвязи между различными признаками, а также между смыслом признаков и категориями изучаемых объектов.

Система "ЭЙДОС–6.2" обеспечивает поддержку когнитивных функций, характерных как для левого, так и для правого полушария, рассмотренных в перспективной когнитивной концепции (см. п.12 и п.13 таблицы функций полушарий, раздел 2.1.1). Структура Системы "ЭЙДОС–6.2" отражает асимметричное распределение этих функций по полушариям мозга.

Левополушарные функции: Объекты рассматриваются как системы признаков (свойств). Формируемые системой обобщенные образы объектов выводятся в текстовом и графическом виде (информационные портреты классов распознавания) и представляют собой описания объектов на языке признаков (свойств) с указанием информационного вклада каждого признака в суммарное количество информации, содержащейся в данном образе. Сами признаки рассматриваются как "метки", "указатели" на определенные объекты. В текстовом и графическом виде выводится информация о том, в какой степени каждый признак "указывает" на обобщенные образы объектов (информационные портреты признаков). Обеспечивается синтез объектов по их свойствам и признакам, распознавание и идентификация объектов.



Правополушарные функции: Объекты рассматриваются как нечто целостностное. Изучается сходство и различие объектов (кластерно–конструктивный анализ классов распознавания). Признаки (свойства) рассматриваются как нечто самостоятельное. Изучается сходство и различие между признаками по их смыслу (кластерно–конструктивный анализ признаков). Результаты конструктивного анализа признаков могут быть использованы для построения семантических сетей признаков, т.е. ориентированных графов, в вершинах которых находятся признаки, а ребра представляют собой семантические связи между признаками (каждая семантическая связь характеризуется величиной и знаком, т.е. является вектором).

В зависимости от преобладающего типа мышления (формально–логического или образного) пользователи отдают предпочтение соответствующим способам анализа данных, реализованным в Системе "ЭЙДОС–6.2", которые лично для них более удобны, понятны и естественны.

25. БИОЛОКАЦИЯ, КАК КОЛИЧЕСТВЕННЫЙ СОПОСТАВИМЫЙ МЕТОД ИССЛЕДОВАНИЯ ОБЪЕКТОВ РАЗЛИЧНОЙ ПРИРОДЫ И МАСШТАБА

25.1. ИСТОЧНИКИ ИНФОРМАЦИИ

Данный раздел по сути дела является обзором некоторых результатов, представленных в фундаментальной работе патриарха российской биолокации Н.Н.Сочеванова [25], с которым автор был знаком (по переписке). Далее, по ходу изложения, мы не будем ссылаться на эту замечательную работу, т.к. это пришлось бы делать практически в каждом предложении (будем считать, что мы это уже сделали).

Автору же здесь принадлежит лишь расстановка акцентов и формулировка обобщающих выводов. Сами эти выводы



представляются очень важными, что и обусловило включение данного раздела в настоящую работу.

25.2. ТЕРМИНОЛОГИЯ

Термин "биолокация" – это современный термин, обозначающий "лозоходство", т.е. древнюю технологию поиска подземных вод, кладов, пустот и т.п. с помощью зажатой в руках вильчатой древесной ветки – лозы. Этот термин образован от "bio" – жизнь, и латинского "loco" – место, и обозначает способность животных и человека определять "локализацию", т.е. местонахождение определенных объектов поиска (направление на них и расстояние или глубину). При этом подразумевается, что способ, с помощью которого при биолокации определяется местонахождение объекта, основан на использовании не обычных органов чувств, а так называемого "биолокационного эффекта". Этот эффект сводится к тому, что у некоторых лиц при прохождении над объектом поиска наблюдается отклонение или вращение лозы или специальной металлической рамки.

Необходимо подчеркнуть, что термин "биолокация" не имеет никакого отношения к "радиолокации", "эхолокации" и другим "локациям", основанным на излучении зондирующего сигнала с известными характеристиками и анализе структуры отраженного от объекта сигнала и времени его запаздывания. Этот конкретный способ определения местоположения объектов (локации) в настоящее время неоправданно отождествляется с локацией вообще, как будто других способов и не существует.

Это означает, что вообще говоря сам термин "биолокация" не должен ассоциироваться с тем или иным способом осуществления, содержательной моделью этого явления. Тем более, что в настоящее время исследователи (в основном – энтузиасты)



находятся на эмпирической стадии изучения данного явления и его общепринятой модели пока не существует.

25.3. ИСТОРИЯ

Первое документальное упоминание о лозоходстве (гравюра с изображением лозоходца) относится к 2100 году до нашей эры. В древнем Китае при выборе места постройки дома предварительно площадь обследовалась с помощью лозы и дом ставился на месте, где лоза не отклонялась. О локациях писали Плиний и Агрикола. В период "охоты на ведьм" в Европе лозоходство преследовалось наравне с колдовством, как, впрочем, и так называемая "современная наука", в той форме, конечно, в которой она тогда существовала.

25.4. ИНСТРУМЕНТАРИЙ

Начиная с XV – XVI веков наряду с лозой стали все чаще применяться рамки различной формы (контуры), сделанные из проволоки.

В настоящее время наиболее популярными являются "Г-образные" рамки, сделанные из проволоки (диаметром 2 – 3 мм), с ручкой 12–15 см и длинным плечом около 15 – 25 см. Как выяснилось в результате исследований, материал проволоки (сталь, медь, алюминий и др.) особой роли не играет и каждый оператор выбирает тот, с которым ему приятнее работать.

Н.Н.Сочеванов в начале 60-х годов предложил количественный критерий оценки величины эффекта – угол отклонения рамки на единицу расстояния. До этого использовались лишь качественные (дихотомические) оценки:

- * "есть отклонение (вращение)";
- * "нет отклонения (вращения)".



Использование количественных оценок эффекта совершило качественный скачок в научных исследованиях лозоходства, т.к. позволило применить для выявления и представления закономерностей весь аппарат математической статистики, корреляционного, дискримантного, регрессионного и других форм анализа.

25.5. СПОСОБНОСТЬ К БИОЛОКАЦИИ

Способностью к биолокации обладают практически все. Эту способность можно сравнить со способностью плавать или ездить на велосипеде. Однако, наряду с мировыми рекордсменами и олимпийскими чемпионами есть и люди, которые ездят или плавают с трудом или вообще не умеют этого (но таких не более 5%). Способность к биолокации развивается тренировками.

25.6. СУТОЧНЫЕ ВАРИАЦИИ

Существуют суточные вариации величины фиксируемого операторами угла поворота рамки, т.е. биолокационного эффекта (БЛЭ) от одного и того же объекта. Как показали исследования, эти вариации не связаны ни с оператором, ни с объектом, а зависят только от времени суток по местному времени, т.е. только от времени восхода и захода Солнца. Эти вариации никак не связаны с фазами Луны. Минимумы наблюдаются в 11 часов и в 13–14 часов местного времени. Очевидно, в периоды минимумов БЛЭ заниматься биолокацией низкоэффективно, если вообще возможно. Интересно отметить, что дневной максимум БЛЭ совпадает с временем активности меридиана сердца.



25.7. ОШИБКИ ОПЕРАТОРОВ

Все операторы (лозоходцы) работают с ошибками. Ошибки максимальны у неопытных операторов, а также у опытных после длительного перерыва. Ошибки резко снижаются через несколько дней тренировок.

Основные причины ошибок: недостаточная опытность оператора, болезненное состояние, усталость, работа в период суточного минимума БЛЭ.

Пути устранения ошибок: повторные с тем же оператором или независимые наблюдения другими операторами при полном сохранении условий опытов (воспроизводимость). Опыт показывает, что биолокационный эффект хорошо воспроизводим даже необученными и неопытными операторами, и, следовательно, за ним скрывается некоторая объективная реальность.

Представляет интерес разработка автоматизированной методики, обеспечивающей выявление особо одаренных и талантливых операторов, способных работать с минимальными ошибками. Для этих применима кратко описанная выше система "ЭЙДОС".

25.8. БИОЛОКАЦИЯ И ЭКОЛОГИЯ

Зоны с повышенным БЛЭ опасны для здоровья людей и животных (кроме кошачьих, которые наоборот стремятся в эти зоны и чувствуют себя в них прекрасно).

Большой БЛЭ служит благоприятным фоном для возникновения заболеваний мозга, рака, функциональных психических нарушений, бронхиальной астмы. На очень большой статистике (25000 коров) Я.Лигерсом установлено, что из больных лейкозом 85% коров находились в стойлах с большим БЛЭ. Из 35000 коров, болеющих маститом, на такие стойла приходится



78% животных. Деревья, растущие в пределах неблагоприятной зоны, имеют наросты на стволах. Установлена повышенная поражаемость молнией таких неблагоприятных зон.

25.9. МОРСКАЯ БИОЛОКАЦИЯ

Была экспериментально доказана возможность определения пеленга на суда, не видимые с мостика и не фиксируемые радаром, при дистанциях от 20 до 40 км между оператором и пеленгуемым судном. При этом расстояние до видимого с мостика горизонта составляла 16,5 км.

С помощью биолокации может исследоваться рельеф дна, осуществляться поиск затонувших и подводных судов, надводных судов в условиях плохой видимости, ночью и за линией горизонта, а также решаться другие задачи (такие, например, как поиск неисправностей в трубопроводах и кабелях).

25.10. ЧЕТЫРЕ ТИПА ПОЛЯРИЗАЦИИ ЭНЕРГЕТИКИ ЛЮДЕЙ

В многочисленных экспериментах установлено, что если испытуемый стоит неподвижно, а оператор подходит к нему с рамкой, зажатой в левой руке, то:

- * при приближении вплотную к испытуемому рамка отклоняется в одном направлении;

- * на расстоянии 5 – 15см от тела есть область шириной 1 – 2см, в которой рамка вообще не отклоняется;

- * при большем удалении от испытуемого рамка отклоняется в другую сторону.

При фиксации рамки кистью правой руки направления отклонения рамки меняются на обратные, при сохранении величины угла отклонения.



Если подобные измерения, держа рамку в левой руке, произвести подходя к испытуемому сзади, спереди, со стороны левого плеча и со стороны правого плеча, то четко выявляются четыре типа поляризации энергетики. На рисунке стрелка к испытуемому указывает на такой разворот рамки, который мог бы быть вызван потоком некоторой среды к нему, что соответствует "притяжению" рамки. Стрелка от испытуемого, напротив, соответствует – "отталкиванию" рамки от него. Испытуемый условно изображен сверху треугольником, с вершиной со стороны груди и основанием со стороны спины.

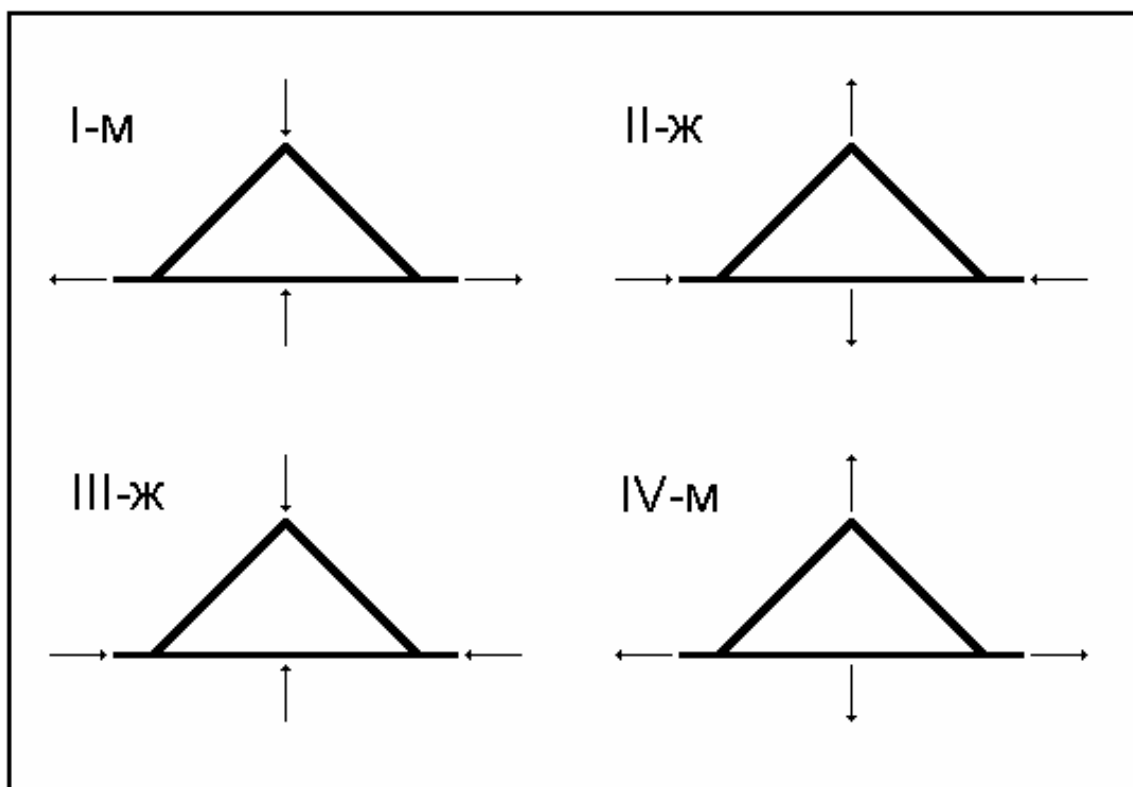

Не исключено, что помещение в правую и левую руку предметов (например, цилиндров) из определенных веществ, может оказывать определенное воздействие на человека (цилиндры фараонов). При этом должен учитываться тип энергетики конкретного человека.



РАСПРОСТРАНЕННОСТЬ РАЗЛИЧНЫХ ТИПОВ ПОЛЯРИЗАЦИИ

№ группы	% людей от числа обследованных	В том числе	
		% мужчин	% женщин
I	25	38	6
II	4	4	3
III	31	2	72
IV	40	56	19

Обращает на себя внимание, что преимущественно женский тип поляризации (III) выражен у женщин значительно более резко – 72%, чем преимущественно мужской (IV) у мужчин – 56%, т.е. грубо говоря, в определенном смысле женщины в большей степени являются женщинами, чем мужчины – мужчинами. Кроме того довольно значительный процент женщин (19%) имеют мужской тип поляризации энергетики. Специфическим для мужчин является I тип, который у женщин встречается редко. Углубленный анализ позволяет сделать и другие интересные выводы.

Никакой зависимости между возрастом, ростом или весом испытуемых т углом отклонения рамки не установлено.

Обычно люди с углом отклонения рамки от плеча более 170° довольно быстро осваивают метод биолокации. Ясновидящие, а также лица, владеющие телекинезом, имеют отклонения от плеча от 360° до 540° и более.

Установлено, что угол отклонения рамки от руки может быть увеличена в 1,5 – 3 раза, если совершить 7 – 10 сжатий пальцев в кулак за время около 40 сек.

Очень интересно, что при задержке дыхания на вдохе угол поворота рамки растет в течение 70 секунд от 380° (до задерж-



ки дыхания) до 900° . При задержке дыхания на выдохе БЛЭ падает с 380° до 130° на 35 секунде.

25.11. БИОЛОКАЦИЯ, БИОРИТМЫ И АКУПУНКТУРА

Выше уже упоминалось, что дневное время выраженности биолокационных эффектов совпадает с периодом активности меридиана сердца. Может быть, поэтому, не случайно, что во время произвольного вращения рамки частота сокращений сердца оператора возрастает на 10 – 14 ударов в минуту, тогда как при имитации вращения (когда оператор по просьбе экспериментатора умышленно крутит рамку) пульс замедляется на 3 – 4 удара в минуту.

Установлено, что величину БЛЭ можно усилить или ослабить. Так подключение к рамке электрических емкостей или индуктивностей с определенными параметрами может увеличить угол отклонения рамки в 2 – 3 раза.

Однако этот способ требует специального подбора параметров емкостей (индуктивностей), которые являются различными для разных объектов. Это означает, что исследуемые объекты могут быть охарактеризованы некоторыми значениями емкостей (индуктивностей), подключение которых к рамке приводит к максимальному увеличению угла ее поворота. Интересно составить своеобразную "таблицу Менделеева", с той разницей, что в ней элементы будут расположены не в порядке возрастания атомного веса, а в порядке возрастания значений этой емкости (индуктивности).

Важную роль играет также психологическая настройка оператора на фиксацию заданного возмущающего объекта. Это состояние можно назвать также "активная психологическая установка (по Узнадзе) на восприятие", сопровождаемая яркой визуализацией образа фиксируемого объекта, который должен восприниматься оператором как эмоционально значимый.



Здесь необходимо упомянуть о так называемых "вызванных потенциалах" мозга, которые возникают тогда, когда человек начинает воспринимать некоторый объект, который он до этого хотел воспринять. Вспомним, что воспринимать и осознавать – это совсем не одно и то же. Существует подпороговое восприятие, когда человек уже воспринимает объект, т.е. находится с ним в сенсорном контакте (причем совершенно не обязательно с использованием обычных органов восприятия), но еще не осознал самого факта этого восприятия, а также не сформировал осознанный образ этого объекта. Из этого следует, что подпороговое восприятие является первым этапом восприятия, а осознание является более поздним этапом, до которого может и не дойти. Очень важно, что вызванные потенциалы генерируются уже на этапе подпорогового восприятия. Этот факт может стать основой для создания специальной компьютерной и электронной аппаратуры, позволяющей вывести на уровень сознания информацию о наступлении факта подпорогового восприятия заранее заданного объекта – мишени.

Настройка оператора на фиксацию данного возмущающего объекта может быть облегчена или затруднена с помощью другого объекта – резонатора, зажатого в кисти руки, свободной от рамки, который используется оператором в качестве "примера" или "образца" искомого объекта.

Например, определяется величина БЛЭ над железным бруском. При взятии в свободную руку объекта из железа эффект усиливается примерно в 1,8 раза, а резонатор из латуни ослабляет эффект от железа почти в два раза, тогда как карандаш в 5 раз. Было установлено, что масса резонатора никак не влияет на его эффективность. Однако существует связь между эффективностью использования объекта в качестве резонатора и его положением на ладони. При этом отмеченные изменения в 10 – 15 раз значительно превышали среднеквадратичную ошибку наблюдения, т.е. это факт установлен достоверно.



В связи с этим возникло предположение (Н.Н.Сочеванов) о связи эффективности использования резонатора оператором и его положением относительно точек акупунктуры, которое и подтвердилось в последующими опытами. Оказалось, что резонатор наиболее эффективен, когда он зажат между подушечками большого и четвертого пальцев. Если же резонатор помещать на подушечках указательного, среднего пальца или мизинца, то его действие практически отсутствует.

Как известно (автору эта информация была сообщена к.м.н Георгием Андреевичем Авакимяном), большой палец соответствует меридиану легких и отвечает за связь с внешней средой, космической первичной энергией. Четвертый палец находится на меридиане внутренних органов и отвечает за связь с внутренней средой и человеческой энергией. Таким образом, зажать резонатор между большим и четвертым пальцами – это означает включить его в контур взаимодействия внешней и внутренней Среды и энергии. Очень интересно, что именно так складывают пальцы при крещении и йоговских асанах.

В этой связи начинаешь иначе относиться к такому древнему изобретению человечества, как кольца и перстни, которые с древних времен считались не только украшениями, но и имеющими особую таинственную силу, а часто и были символами Посвящения. Может быть камень в перстне или вещество в нем – это тоже своего рода резонатор, облегчающий его обладателю доступ к определенным слоям Реальности.

С учетом вышеизложенного возникают, также, следующие предложения по направлениям научных исследований. Можно взять резонатор – один из элементов таблицы Менделеева, и расположить все ее элементы в порядке убывания эффективности данного резонатора для их обнаружения. Это можно повторить с другими элементами в качестве резонаторов. Аналогичные исследования можно провести с химическими соедине-



ниями. Н.Н.Сочеванов приводит следующий фрагмент данных, полученных при подобных исследованиях.

ДЕЙСТВИЕ РАЗЛИЧНЫХ РЕЗОНАТОРОВ

Резонатор	Возмущающий эффект резонатора в (°)			
	Вода	Спирт	Ацетон	Керосин
Без резонатора	400	400	360	280
Вода	520	190	90	220
Спирт	180	460	135	270
Ацетон	360	560	700	460
Керосин	130	330	70	520

Представим эту же таблицу в более удобном для анализа виде, измеряя отношение угла поворота рамки с резонатором к углу ее поворота в тех же условиях, но без резонатора.

ДЕЙСТВИЕ РАЗЛИЧНЫХ РЕЗОНАТОРОВ

Резонатор	Возмущающий эффект резонатора			
	Вода	Спирт	Ацетон	Керосин
Вода	1,30	0,48	0,25	0,79
Спирт	0,45	1,15	0,38	0,96
Ацетон	0,90	1,40	1,94	1,64
Керосин	0,33	0,83	0,19	1,86

По-видимому, каждый резонатор усиливает эффект от возмущающего объекта, совпадающего по составу с резонатором и ослабляет БЛЭ от объектов другого состава. Исключение – ацетон, который усиливает БЛЭ от керосина и спирта, причем от спирта даже больше, чем сам спирт в качестве резонатора.



25.12. БИОЛОКАЦИЯ И ГИПНОЗ

Исследования показали, что гипнотическое состояние оператора практически не влияет на интенсивность биолокационного эффекта, фиксируемого от внешних объектов, и не способствует превращению неоператора в оператора.

Динамика величины БЛЭ у психотерапевта и гипнотика резко отличаются:

* у психотерапевта в период активного гипнотического воздействия величина БЛЭ непрерывно растет и достигает максимума. Далее, после прекращения активного воздействия, наблюдается довольно глубокий минимум (на 170° ниже его обычной величины), и только через 20 – 25 минут после окончания сеанса величина БЛЭ возвращается к норме;

* у гипнотика с момента начала погружения в гипнотический сон наблюдается непрерывный рост БЛЭ, который продолжается еще несколько минут после окончания активного воздействия психотерапевта. В гипнотическом сне, продолжающемся после воздействия психотерапевта, БЛЭ гипнотика постепенно (плавно) уменьшается, резко падает в момент пробуждения и затем через 10 – 15 минут приходит в норму.

25.13. ОСТАТОЧНЫЙ БИОЛОКАЦИОННЫЙ ЭФФЕКТ И АКТИВАЦИЯ

Остаточный биолокационный эффект (за рубежом его называют "теневым эффектом") – это способность объектов окружающей среды, находившихся определенное время в непосредственном контакте с некоторым объектом, после удаления последнего воспроизводить определенное время биолокационный эффект, идентичный по всем своим характеристикам (величина, анизотропия, длина стоячих волн) БЛЭ от удаленного объекта. Обычно величина остаточного эффекта быстро



уменьшается во времени: в 2 раза примерно за 5 – 8 минут. Это похоже на улыбку Чеширского кота, которая растаяла лишь через несколько минут после его ухода.

Остаточный эффект приурочен к поверхности, т.е. исчезает при ее обтирании материей или щеткой.

Активация – это процесс создания остаточного биолокационного эффекта от контакта с биологическим объектом, проще говоря это процесс создания наведенного БЛЭ. Максимальное значение величины остаточного БЛЭ от берета (выход на асимптоту) отмечается через 30 минут после того, как он одет на голову. Далее величина остаточного БЛЭ остается постоянной, причем она почти в два раза превышает БЛЭ от головы, на которую он был одет, Очевидно, при контакте с биологическими системами имеет место какое-то явление вроде накопления источника БЛЭ в окружающей среде, своего рода активная "накачка" или "активация" окружающих объектов, которая отсутствует при остаточном эффекте от неживых объектов, который, по-видимому, является результатом пассивного взаимодействия последних с их кружением. Остается лишь добавить, что уменьшение наведенного БЛЭ до нуля наступает лишь через 3 часа 20 минут после снятия берета с головы. Причем ни выбивание, ни щетка не снимают с берета наведенного БЛЭ. Любопытно, что попытка создания остаточного эффекта на том же берете с помощью сильного полосового магнита в течение 3 часов вообще не изменил значения его БЛЭ, равного 10° .

Установлен, также, так называемый "эффект просачивания", состоящий в том, что при экранировании возмущающего объекта сначала наблюдается резкое снижение величины БЛЭ от него до некоторого значения, зависящего от толщины и материала экрана. Затем же происходит постепенное увеличение фиксируемого БЛЭ до исходной величины, характерной для неэкранированного объекта. Возникает впечатление, что некоторая среда, фиксируемая при БЛЭ постепенно "просачивается"



через экран. "Время до полного просачивания" зависит от материала и толщины экрана.

Агент, фиксируемый методом БЛЭ от исследуемого объекта, может быть отражен экраном. Коэффициент отражения различен для экранов из разных материалов.

25.14. БИОЛОКАЦИОННЫЙ ЭФФЕКТ ОТ ИЗОБРАЖЕНИЙ

Чрезвычайно важные результаты дали исследования БЛЭ от изображений. Было установлено, что фотографии людей, зданий, машин и пр., вызывают отклонение рамки.

Фотографии людей вызывают вращение рамки от 100° до 700° . Тогда как фотобумага или просто проявленная и закрепленная фотобумага без изображения дает угол отклонения $10-15^\circ$.

Прямой зависимости между размером фотографии и углом отклонения рамки нет.

Фотографии людей характеризуются анизотропией, проявляющейся в том, что величина БЛЭ при перемещении рамки вдоль линии плеч в 1,2 – 1,7 раза больше, чем при перемещении рамки вдоль лица. Измерения показали, что коэффициент анизотропии, измеренный по фотографиям, совпал с измеренным непосредственно "на оригинале".

Для БЛЭ от фотографий имеет место резонансный эффект. Если на фотографии – снимок стального моста, то взятие оператором в другую руку кусочка железа приводит к увеличению БЛЭ в 1,2 – 1,4 раза, а взятие дерева уменьшает угол отклонения рамки в 1,5 – 2 раза. При наблюдении над фотографией деревянного моста наблюдается обратная зависимость. Таким образом с помощью резонансного эффекта можно выяснить из чего состоят объекты, изображенные на фотографии.



БЛЭ от фотографии, перекрытой несколькими листами писчей бумаги ослабляется в 3 – 4 раза, но анизотропия и эффект резонансной настройки сохраняются.

Помимо отклонения рамки от всей фотографии, может быть получена характеристика изображений отдельных объектов на фотографии. Для этого во вторую руку, свободную от рамки, берется карандаш и его грифелем следует касаться центра исследуемого фрагмента изображения, отмечая величину БЛЭ. На коллективной фотографии изображение каждого человека характеризуется своим биолокационным эффектом, идентичным по своим свойствам, полученному от оригинала. Тот же способ может быть успешно использован для исследования местности по ее аэрокосмическим снимкам, а также с использованием карты, причем даже достаточно условной.

БЛЭ фотографии при удалении рамки от изображения вверх ослабляется значительно сильнее, чем БЛЭ от реального объекта: примерно в 2 раза при удалении на 20 см. Уже на расстоянии 1,2 метра БЛЭ от фотографии практически не фиксируется, тогда как БЛЭ от реального объекта на этом расстоянии ослабляется не более чем на 10%.

Примерно 60 – 70% суммарной величины БЛЭ от фотографии человека фиксируется от зоны, окружающей собственно изображения человека и выходящей за пределы контура изображения его тела. Повышения значения БЛЭ отмечается на высоте 1 метр и более над головой (в масштабе изображения). Это место, как известно, занято аурой человека. При специальных условиях съемки на обычной оптической фотографии видно отличие этого пространства вокруг человека от окружающего (Инюшин, Крохалев, Охатрин). Все это наводит на предположение, что значительная доля БЛЭ связана не с самими физическими структурами, а с структурами эфирного, астрального и может быть ментального планов, которые каким-то образом фиксируются и фотографией. "Кстати", на первых фотографиях



XIX века и начала XX вокруг людей иногда были четко были видны какие-то пятна и даже лица, которые приняли за дефекты якобы несовершенной технологии. Последующее совершенствование фотографической техники позволило почти освободиться от этих пятен (кроме цветной пленки фирмы AGFA), в результате теперь для их съемки нам нужны "специальные условия".

Остаточный эффект от фотографии сам по себе не возникает, но он может быть создан следующим образом. Накладка на фотографию чистого листа бумаги и плотная прокатка по ней валиком или ребром линейки приводят к тому, что после 4–5 прокатов бумага, снятая с фотографии "активируется" и от нее наблюдается отклонение рамки аналогичное тому, что и от фотографии, но быстро спадающее во времени. За время около 5 минут величина БЛЭ от такой активированной бумаги уменьшается в 2 раза. Этот эффект напоминает приемы контагиозной магии. Можно предположить, что непосредственно на поверхности фотографии (или даже чуть-чуть внутри нее) мы имеем возможность в определенном смысле как бы непосредственно прикоснуться к изображенному на ней объекту.

Исследование реалистических изображений объектов, выполненных по нефотграфической технологии (литографии, типографские отпечатки и др.) показали, что они сохраняют все особенности БЛЭ изображенных на них оригиналов, причем на них, как и на фотографиях, величина БЛЭ устойчива и не ослабляется во времени.

Сжигание фотографии приводит к мгновенному исчезновению наведенного БЛЭ у активированной с помощью этой фотографии бумаги. БЛЭ пепла крайне низок. Это наводит на мысль о том, что с помощью активированной бумаги мы фиксируем не ее собственный БЛЭ, а часть эффекта от исходной фотографии. Сам же лист бумаги служит лишь каналом взаи-



модействия оператора с фотографией, причем каналом, характеристики которого быстро ухудшаются во времени.

Итак, от реалистичных изображений фиксируется биолокационный эффект изображенного оригинала со всеми его особенностями. Очень важно, что эти особенности соответствуют не тому состоянию изображенного объекта, которое он имел в момент фиксации изображения, а его актуальному, т.е. текущему состоянию, – состоянию в данный момент времени. Это означает, что изображение имеет не собственный БЛЭ, а является лишь каналом связи с оригиналом для оператора, причем с оригиналом в его текущем состоянии. Это явление является основой для диагностики по фотографии. Более того, этот канал связи не является односторонним, т.е. оператору с помощью фотографии объекта гораздо легче точно "настроиться на него" и оказать на него энергетическое или психическое воздействие.

В этой связи возникает несколько глубоких соображений и ассоциаций.

Известно, что в Исламе и запрещено изображать Бога. С одной стороны возникает сомнение в принципиальной возможности создания его адекватного изображения. Неадекватное же изображение – это своего рода святотатство. С другой стороны если бы такое достаточно адекватное изображение Бога было создано, то оно само по себе служило бы каналом прямого взаимодействия с ним. А это уже означает, что адекватное изображение Бога, возможно, является слишком широкой дорогой к нему, тем путем, используя который всякий, кому не лень, и, возможно, с праздными и недостойными мотивами мог бы "беспокоить" его. Но допустимо ли это?

В Протестантстве также имеет место очень сдержанное отношение к изображениям Бога и святых, т.е. к иконам. В Православии же, напротив, иконы широко распространены. Но и икона иконе рознь. Точнее, не всякое изображение, внешне вроде бы являющееся иконой в действительности является ею.



И дело здесь не столько в красках, досках и особой технике создания изображения, хотя и это все играет свою роль. Дело в том особом молитвенном состоянии Духа иконописца, в котором он единственно и мог созерцать своим духовным взором светлый высочайший оригинал. Если он был с Ним в Духовном контакте в период создания иконы, если она так сказать "бог вдохновенна" или по крайней мере "благословлена свыше", то это будет Икона, иначе – просто красивая доска покрытая красками. Истинная Икона служит средством непосредственного общения молящегося с изображенным духовным лицом, причем в том его состоянии, в котором это лицо находится в данный момент. Здесь необходимо упомянуть, что зона контакта находится непосредственно над поверхностью Иконы и для вхождения в контакт необходимо приблизиться к ней вплотную (принято целовать, хотя это и не обязательно). Наблюдая Икону с расстояния несколько метров мы по сути дела практически лишаемся самого Духовного Kontakта и лишь созерцаем изображение. Отсюда ясно, что создать Истинную Икону может лишь художник, знающий Бога и его святых "не по наслышке", а лично. Не случайно такие иконописцы, как Андрей Рублев возведены сами в ранг святых. Может быть это звучит несколько парадоксально, но истинный Иконописец может состояться, даже если он в общем – то неважный художник в смысле владения художественной техникой, но имеет этот прямой Духовный Kontakт.

Истинно талантливая картина живописца, даже если это картина Сальвадора Дали, мягко говоря не относящаяся к жанру "социалистического реализма", все же вводит зрителей в контакт с некоторой Реальностью. Вопрос не в том, существует эта Реальность или нет, а в том, стоит ли эта Реальность того, чтобы входить в этот контакт с ней, т.е. так ли это необходимо, к добру это или к худу?



Очень интересен вопрос о БЛЭ от динамичных изображений, таких как телевизионное или видео изображение, изображение в кинотеатре, высококачественные динамичные изображения, синтезированные на компьютерах, в том числе в системах виртуальной реальности. Динамичные изображения представляют собой быстро сменяющиеся статичные изображения, смежные из которых весьма незначительно отличаются друг от друга. Это значит, что БЛЭ от всяких эротических триллеров с элементами космических войн и ужасов наполняют наши квартиры не только навязчивыми патологическими образами, но и отборными отбросами на грубом психоэнергетическом уровне (эфирный уровень и низший астрал). И это вполне реально воздействует на наше физическое и психическое состояние и становится элементом окружающей среды.

Итак, нужно учитывать то, что мы уже знаем об изображениях: изображение – это не просто чередование темных и светлых пятен разной формы, цвета и размера, – это магическая дверь в изображенную Реальность. Не только мы получаем возможность видеть эту иную Реальность, – она также видит и чувствует нас и может через это изображение осуществить, и часто действительно осуществляет агрессивное вторжение, экспансию в нашу Реальность, в наш дом.

Вышесказанное приобретает новое звучание в свете результатов последних исследований коллектива академика Бехтеревой. Согласно этим исследованиям непосредственно на поверхности коры больших полушарий головного мозга человека в режиме реального времени возникают и сменяют друг друга динамичные тепловые изображения тех образов, которые в данный момент являются содержанием сознания. Это значит, что возможно мозг является в определенном смысле просто системой отображения, чем-то вроде магического зеркала или экрана компьютера с телекинетическим управлением, системой, изображение на которой формируется непосредственно



воздействием с астрального уровня (через эфирный). Создаваемые на поверхности мозга изображения приводят к мгновенному возникновению и переключению информационных каналов его взаимодействия с оригиналами (реальными прототипами) изображений. В результате структура БЛЭ мозга, как носителя изображения, приобретает все характеристики БЛЭ реальных прототипов. Следовательно, когда человек что-либо познает или пытается понять, то он этого достигает во многом просто благодаря тому, что в определенном смысле становится похожим на предмет своего познания. Особенно это заметно в пантомиме и балете, но из вышесказанного ясно, что это так и в других областях.

СХОДСТВО И РАЗЛИЧИЕ ХАРАКТЕРИСТИК БЛЭРЕАЛЬНЫХ ОБЪЕКТОВ И ИХ ИЗОБРАЖЕНИЙ

Параметр	Характеристика БЛЭ	
	Реальных объектов	Изображений
Сходство		
Изменение во времени	устойчивы	устойчивы
Анизотропия	есть	есть и такая же
Резонансный эффект	есть	есть и такой же
Длина стоячей волны	есть	есть и не отличается
Различия		
Затухание с расстоянием	медленное	быстрое
Остаточный эффект	есть	нет
Суточные вариации	есть	нет

Как видно, важными отличиями БЛЭ изображений от БЛЭ реальных объектов является отсутствие у первых суточных вариаций и остаточного эффекта.



25.15. БИОЛОКАЦИЯ И РАСТЕНИЯ

Если величина БЛЭ людей никак не связана с ростом и весом испытуемых, то для растений эта связь существует и является линейной и прямопропорциональной.

Вспомним про 4 типа поляризации БЛЭ у людей. В отличие от людей, отклонение рамки от деревьев всегда происходит в одну и ту же сторону: в правой руке – против часовой стрелки, в левой – по часовой. Примерно у 20% операторов наблюдается противоположное направление вращения рамок от деревьев.

Человек может оказывать бесконтактное воздействие на растения (вспомним опыты Бакстера). Например, приближение и удаление в течение 10 секунд обеих кистей рук оператора к кактусу на расстоянии 5 – 10 см приводит к увеличению БЛЭ от 270° до 720°. Далее величина БЛЭ постепенно снижается и только через 2 часа 40 минут возвращается до начального значения. У неорганических объектов после воздействия величина БЛЭ восстанавливается уже через несколько минут.

Экспериментально установлено наличие бесконтактной дистанционной как внутривидовой, так и межвидовой связи у растений. При стрессовых воздействиях на индуктор четко фиксируется изменение величины БЛЭ у растений того же вида, других видов и у куриного яйца.

При индукторе – клубне картофеля наиболее четкие минимумы БЛЭ обнаружены у помидора, затем (в порядке убывания) у редьки, картофеля, куриного яйца.

Дальность межвидовой связи определяется сотнями метров.



25.16. БИОЛОКАЦИОННЫЙ ЭФФЕКТ, КАК КОЛИЧЕСТВЕННЫЙ СОПОСТАВИМЫЙ МЕТОД ИЗМЕРЕНИЯ УРОВНЯ СИСТЕМНОЙ ОРГАНИЗАЦИИ ОБЪЕКТОВ РАЗЛИЧНОЙ ПРИРОДЫ И МАСШТАБА

При измерении величины БЛЭ по разным направлениям над различными объектами установлена анизотропия этого эффекта. Для живых систем (растения, животные, люди) угол отклонения рамки при движении оператора поперек организма всегда выше, чем вдоль него. Это отношение, называемое коэффициентом анизотропии, колеблется от 1,1 до 4,0.

Анизотропия характерна также для воды. Налитая в сосуд и перемешанная вода изотропна, но уже через 10 –15 минут после окончания ее перемешивания углы отклонения рамки при приближении оператора к сосуду с разных сторон света становятся различными. Кроме того при движении навстречу потоку угол отклонения рамки всегда больше, чем при движении по течению.

Любой однородный объект в верхней части имеет большую величину БЛЭ, чем в нижней. Например, железный цилиндр высотой 40 мм и диаметром 50 мм имеет на основании БЛЭ 330°, а на верхней плоскости 450°. "Кстати", у человека есть нечто, что сближает его с железным цилиндром: максимальные значения БЛЭ у человека наблюдается тоже от верхней части тела (головы), а минимальные – от нижней (ног).

При подходе с рамкой к любому объекту наблюдается перемена направления вращения рамки.

Теперь, уважаемый читатель, внимание!!!

Далее по тексту **ОЧЕНЬ** важная информация!!!

Вокруг возмущающего объекта установлено существование своего рода "стоячих волн", которые могут быть зафиксированы с помощью рамки. Наблюдения с рамкой производятся



поперек провода (например, медного), один конец которого прикреплен к исследуемому объекту. Пересекая провод рамкой на разных расстояниях от объекта, оператор фиксирует поочередно положительное и отрицательное ее вращение с переходом через ноль. В этих точках вращение рамки отсутствует ("узлы стоячих волн"). С увеличением расстояния от исследуемого объекта величина БЛЭ плавно уменьшается, иногда также с увеличением расстояния наблюдается уменьшение длины стоячих волн. В общем, эти "стоячие волны" напоминают по виду медленно затухающие колебания. Не исследованным остается вопрос о наличии стоячих волн в пространстве при отсутствии провода.

С проводами связано еще одно очень интересное явление. Добавление в воду различных растворимых веществ (соль, сахар, кислота) приводит к изменению БЛЭ и длин стоячих волн. Так, вот, если взять два стакана с чистой водой и соединить их проводом или суровой нитью (?!?!?!), опустив концы провода (нити) в воду, то изменение БЛЭ воды в одном стакане после добавления растворимых веществ, приводит к аналогичному изменению БЛЭ и в другом стакане. Это значит, что нечто, регистрируемое методом БЛЭ, передается от одного стакана к другому по проводу или суровой нити !!!

По данным исследования около 100 различных объектов – диапазон изменений длин стоячих волн составляет от 10 сантиметров до 2 метров. Наблюдается прямая, но нелинейная зависимость между величиной БЛЭ и длиной стоячей волны.

Для человека характерны разные длины стоячих волн:

- * голова – 120 см;
- * грудь – 65 см;
- * ноги – 30 см.

У разных людей длина стоячей волны различна. Зависит она и от актуального состояния человека, например длина стоячей волны изменяется у психотерапевта и гипнотика в пе-



риод проведения сеанса гипноза, у экстрасенса–целителя в момент оказания воздействия на пациента (если, конечно, воздействие действительно оказывается), и т.п.

Были проведены измерения длин стоячих волн для целого грецкого ореха и каштана, а также отдельно для их скорлупы и их ядер, причем ядра исследовались целые и раздробленные.

Целые плоды и их ядра (т.е. живая материя) характеризуются большим значением БЛЭ и большей длиной стоячей волны, чем скорлупа или раздробленное ядро. У ядер в результате дробления исчезает также анизотропия.

Из этих исследований следует, что длина стоячей волны определяется надмолекулярным кристаллическим, клеточным или даже общесистемным уровнем, т.е. по сути дела уровнем организации исследуемого объекта, как целого.

Известно, также, что для людей, обладающих ярковыраженными парапсихологическими способностями (ясновидение, телекинез), т.е. обладающих высокими формами сознания, высоким уровнем самоорганизации, характерны очень большие величины БЛЭ, анизотропии и длины стоячих волн.

Учитывая все вышеизложенное, мы можем сформулировать следующий фундаментальный вывод: биолокационный эффект, может быть впервые в истории развития современной науки, предоставляет нам возможность объективного количественного, а значит сопоставимого измерения уровня системной организации (УСО) объектов самой различной природы и масштаба: от камня на мостовой, камня в перстне, горошины, отдельной пчелы или роя пчел, и до человека, относительно целостной экосистемы (биоценоза), социальной системы, планеты с ее био и ноосферой, отдельной звезды с ее планетарной системой, или даже звездной системы, такой, например, как галактика.

Чем выше уровень системной организации объекта, тем выше значения биолокационного эффекта (БЛЭ), тем выше ко-



эффицент анизотропии, тем больше длина стоячей волны, и это верно для объектов самых различных масштабов и природы.

Таким образом мы получили в свое распоряжение шкалу с соответствующей ей единицей измерения, которая имеет очень широкую область применимости и позволяет на единой основе количественно сравнивать и сопоставлять ранее практически несопоставимые объекты, причем сравнивать по уровню их системной организации, практически по уровню развития, т.е. по положению на эволюционной шкале.

Это очень большое и принципиальное достижение, которое, возможно, со временем незаметно произведет великий переворот в умах целых поколений на подобие того, который совершил сэр Исаак Ньютон, когда убедительно доказал тождество великой силы, которая управляет и падением яблока, и движением Луны вокруг Земли.

Например, длина стоячей волны БЛЭ от среднего человека составляет величину порядка 1,2 метра. Примерно такая же длина стоячей волны наблюдается у компактной и относительно автономной биосистемы, включающей склон горы с покрывающим его хвойным массивом; горную речку, которая пересекает лес и впадает в небольшое горное озеро у подножия горы, а также воздушные потоки и всех живых существ, обитающих в этой среде. По-видимому, это означает, что уровень системной организации этой экосистемы примерно равен уровню человека. Таким образом эта система в принципе может иметь единое неантропоморфное сознание, сопоставимое по уровню отражения Реальности с человеческим. В ряде случаев человек может вступать с этим сознанием в диалог. Как правило, сознание природных экосистем при контакте с человеком визуализируется в форме, которую можно назвать "условно антропоморфной" (дух леса – в виде лешего, дух реки – русалки, дух ветра – просто очень бородатой и косматой головы, т.п.), а так-



же в форме "сказочных" животных, образами которых полны древние сказания всех народов.

В этом примере обращает на себя внимание, что масса экосистемы, эквивалентной по уровню системной организации человеку, может в десятки тысяч, а может быть и в миллионы раз превосходить его по своей массе. Если посчитать удельный уровень системной организации, т.е. вклад единицы массы человека и экосистемы в уровень системной организации соответствующих объектов, то получится, что у человека это вклад в миллионы раз больше. Это означает, что характеристики БЛЭ определяются не массой объекта самой по себе, а его функциональной (а значит и структурной) сложностью. Конечно, при использовании элементов с некоторым фиксированным уровнем удельной системной организации будет наблюдаться и зависимость общей сложности системы от ее массы. Можно из относительно просто устроенных элементов составить громадную систему очень большой сложности, но можно получить и очень компактную систему той же сложности, если воспользоваться компактными и многофункциональными базовыми элементами. При все большей миниатюризации объектов некоторого определенного уровня системной организации наблюдается практическое исчезновение заметной зависимости этого уровня от массы объекта (так далеко не всегда самый мощный компьютер одновременно и самый большой).

И все же в целом существует закономерность, состоящая в том, что объекты разного размера фиксируются методом биолокации на разных удалениях:

- * мелкие – при непосредственном приближении к ним;
- * средние – при приближении к ним на первые десятки метров;
- * крупные – при приближении на сотни метров и километры.



Однако, если подсчитать количество периодов стоячих волн от исследуемого объекта до места, где величина отклонения рамки уменьшается, например, в 2 раза от первоначальной, то окажется что эта величина является практически постоянной для объектов очень широкого диапазона размеров, массы и уровней системной организации (предположение автора).

Значит объекты разного уровня развития по структуре их биолокационного эффекта отличаются только размерами. Следовательно, развитие объекта (повышение уровня его системной организации) можно рассматривать как процесс роста (увеличения размера) некоторой информационно–энергетической структуры, которая фиксируется с помощью биолокационного эффекта.

Примечание: Здесь уместно упомянуть, что само русское слово "развитие" состоит из двух частей "раз" и "витие", первая из которых означает увеличение, а вторая связана с понятием вращения. Увеличение и вращение вместе дают спираль – один из самых глубоких символов, связанных с развитием. В общем это слово имеет смысл, очень сходный со смыслом слов "развертывание", "разворачивание". Очень хорошей иллюстрацией подобного процесса является распускающийся (разворачивающийся) бутон розы, в котором листки расположены по спирали, а также различные фрактальные структуры, типа улитки или галактики.

Эта структура, имеет слоистое строение, наподобие вложенных друг в друга матрешек. Ближайший к поверхности объекта слой очень точно повторяет форму его поверхности, но чем более внешним он является, тем более сглаживаются мелкие детали формы объекта и тем больше приближается форма этого слоя к эллипсоиду или сфере. По–видимому, слои этой структуры и фиксируются методом биолокации как стоячие волны. Совершенно очевидно, что данная структура непосредственно ассоциируется с тем, что сейчас часто называют "око-



лонаучным" термином "биополе". Этот термин является современным названием разноцветного и динамичного свечения вокруг объектов, которое воспринимается ясновидящими и уже много тысячелетий известно в эзотерической литературе под названием "АУРА".

В йоговской (и другой эзотерической литературе) дается описание значения (смысла) различных характеристик ауры человека. В ауре наблюдаются области (структуры) различного цвета и размера. Эти области отличаются также степенью динамичности, т.е. скоростью изменений цвета и размера. Стабильные области отражают конституционные (базовые) характеристики психики человека, а динамичные – его эмоциональное и интеллектуальное состояние в данный момент (момент наблюдения).

Каждый цвет в ауре соответствует определенному психическому свойству человека, а оттенок данного цвета – качеству проявления этого свойства. Размер означает количественную степень развития или проявления в данный момент данного свойства.

В широком смысле этого термина, аура является внешней структурой физического, эфирного, астрального, ментального и других тел человека, т.е. это структура, которая имеет сложное строение, различные аспекты которого относятся к различным уровням Реальности. Термины "биополе" и "аура" имеют сходное, но несколько отличающееся содержание. Под биополем чаще понимают физические и эфирные компоненты ауры, а под аурой (в узком смысле) – астральные, ментальные и более высокие компоненты. Для изучения различных компонент ауры необходим различный инструментарий, а для непосредственного наблюдения без помощи приборов – развитие различных способностей, характерных для различных форм сознания.



ЗНАЧЕНИЯ ЦВЕТОВ АУРЫ

Цвет	Диапазон оттенков и значений
Желтый: интеллект	Темно–желтый – интеллект, направленный на достижение материального благополучия (бизнес); ярко–лимонный – интеллект, устремленный к познанию Истины.
Оранжевый: эгоизм	Коричневый – жадность (“комплекс” Гобсека) – оранжевый: эгоизм; охра (светло–коричневый) – прагматизм, рационализм.
Малиновый: любовь	Темно–бордовый – разврат; бордовый – секс; малиновый – эротика; розовый – любовь; ярко–розовый – возвышенная духовная “платоническая” любовь.
Зеленый: воображение	Темный травянисто–зеленый – склонность к бессовестному вранью; светло–зеленый (салатный) – развитая фантазия, склонность к невинному “приукрашиванию” без особой необходимости; ярко–изумрудный (цвета морской волны) – непредвзятость, интеллектуальный синтез, способность видеть взаимосвязи между отдаленными областями знаний и “объять необъятное”.
Синий: духовность	Темно–синий – фанатизм; синий – религиозность; ярко–синий – религиозная возвышенность; насыщенный голубой, лазурь, бирюза – духовность; ярко–голубой – развитая интуиция, гениальность, “просветленность”, буддическое сознание.
Фиолетовый: альтруизм	Фиолетовый – альтруизм.
Серый: трусость	Темно–серый – ужас, страх; серый – трусость; светло–серый – осторожность.

Могут быть и другие цвета в ауре, например: черный в сочетании с красным (у убийц), несоставной истинно белый цвет (у святых), а также цвета, находящиеся за пределом видимого при физической форме сознания спектра, но видимые ясновидящими. В различных источниках приводимые значения цветов



ауры несколько отличаются. Есть также много различных структур в ауре (оболочки, полосы, "звезды", различные знаки, и т.п.), которые здесь нет возможности рассматривать. В целом же можно сказать, что из темных грязных цветов состоит аура низкого неразвитого человека, вид такой ауры вызывает неприятное, а иногда и жуткое впечатление. Чем выше уровень развития человека, форма его сознания, цели и мотивации, тем светлее и прекраснее его аура.

Значение размера области, закрашенной в ауре определенным цветом, рассмотрим на примере интеллекта. Обычное (характерное для большинства людей) развитие интеллекта выражается в ауре узенькой, около 5 мм, желтой полоской вокруг головы (у некоторых людей ее вообще нет). Желтое кольцо шириной 2 – 3 см уже означает неплохое развитие интеллекта (по обычным меркам). Выдающееся развитие интеллекта, встречающееся у апостолов, мудрецов и выдающихся ученых в ауре представляется широким кольцом желтого цвета, которое выходит за пределы плеч, как у святых на иконах. Наибольшее величина интеллектуальной (ментальной) ауры человека, упоминаемая в литературе, была у Гаутамы Будды и составляла около 80 километров. Размер интеллектуальной ауры нашей звезды – Солнца выходит за пределы орбиты Плутона и, по-видимому, в несколько раз превышает размер Солнечной системы. Так что судя по этому Культ Солнца у египтян, славян и многих других народов был совершенно оправдан.

25.17. ВЛИЯНИЕ ФОРМЫ И РАСПОЛОЖЕНИЯ ОБЪЕКТОВ НА ВЕЛИЧИНУ БИОЛОКАЦИОННОГО ЭФФЕКТА

Рупор пирамидальной или конусной формы, изготовленный из ватмана и направленный широкой частью на исследуемый объект, изменяет величину БЛЭ от него. Величина изменения зависит от длины и угла в основании рупора. Характери-



стики рупора, которые в наибольшей степени увеличивают БЛЭ, индивидуальны для каждого объекта.

Не по этой ли причине египтяне строили пирами, а на церквях и готических соборах устанавливают купола и пирамидальные крыши? Кстати, очень похожей формы головные уборы носили "маги и волшебники", а также русские витязи.

Изучение БЛЭ объектов различной формы, имеющих полости (блюдца, стаканы, миски, бутылки и т.п.) показали, что величина БЛЭ с открытой стороны всегда в 1,4 – 2,4 раза превосходит БЛЭ со стороны дна.

В связи с этой информацией возникают ассоциации с известным "эффектом формы", сотовых конструкций, стопок различных материалов, да и с египетскими пирамидами, конусными шпилями готических соборов, куполами минаретов, христианских церквей и культовых сооружений других религий. Широко известен эффект формы египетской пирамиды, когда даже картонный макет обеспечивает самозатачивание бритвенных лезвий и мумификацию сырого мяса. Египетская пирамида – это пирамида с квадратным основанием, длина периметра которого точно равна длине окружности с радиусом, длина которого равна длине бокового ребра пирамиды (из вершины в угол основания). Таким образом, египетская пирамида является своего рода наглядным решением задачи квадратуры круга.

Картонная шайба диаметром 25 мм, надетая на рамку в любой точке полностью прекращает ее вращение. При двух шайбах величина ослабления БЛЭ зависит от расстояния между шайбами: при расстоянии 70 мм ослабление БЛЭ минимальное (около 10%), тогда как при других расстояниях наблюдается ослабление до 90%.

При измерении биолокационного эффекта от нескольких объектов, рассматриваемых как система, то наблюдается зависимость БЛЭ от взаимного расположения этих объектов. Так, при измерении БЛЭ в центре между двумя железными грузи-



ками при изменении расстояния между ними от 0 до 20 см было обнаружено, что величина БЛЭ изменяется от 400° до 120° , давая два плавных минимума при расстояниях 6 и 17 см. Таким образом, можно констатировать, что при взаимодействии "полей" двух грузиков наблюдается явление, сходное с явлением интерференции акустических волн (Кок, 1974). По-видимому, можно ставить вопрос о подборе таких объектов и о таком их взаимном расположении, и о таком их расположении, относительно природных объектов, что их взаимодействие приведет к максимальному или минимальному БЛЭ от всей системы, или к БЛЭ с другими заранее заданными характеристиками. Эта задача имеет отношение к планировке квартиры и расположению мебели и предметов в ней, и к планировке города и расположению зданий и других объектов в городе. Интересно было бы исследовать с этих позиций такие объекты, как Стоунхедж, комплекс пирамид в Гизе и т.п.

25.18. БИОЛОКАЦИОННЫЙ ЭФФЕКТ И "ПОТЕНЦИАЛ ДЕЙСТВИЯ" СИСТЕМЫ

Начнем с того, что как показывают эксперименты, звуковые колебания снижают БЛЭ объектов. Аналогично действует на исследуемый объект и резкий удар и даже небольшой щелчок. При этом происходит кратковременное резкое уменьшение БЛЭ в 2 – 4 раза с последующим плавным восстановлением до первоначального уровня.

Выключенный секундомер дает отклонение рамки 360° , а включенный – 90° . Выключение секундомера приводит к восстановлению первоначального значения БЛЭ 360° .

Но не будем спешить с выводами и объяснять весь эффект влиянием звука, который секундомер издает при работе.

Рассмотрим очень показательный эксперимент с сетевым трехпрограммным приемником "Рига", который включается



также в силовую электросеть (~220В, 50Гц) и имеет усилитель. Результаты эксперимента приведены в таблице.

БИОЛОКАЦИОННЫЙ ЭФФЕКТ СЕТЕВОГО РАДИО-ПРИЕМНИКА В РАЗЛИЧНЫХ СОСТОЯНИЯХ

№ п/п	Состояние радиоприемника			Угол отклонения рамки
	Электросеть	Радиосеть	Звук	
1	Нет	Нет	Нет	90°
2	Есть	Нет	Нет	140°
3	Нет	Есть	Нет	180°
4	Есть	Есть	Нет	380°
5	Есть	Есть	0,5 Мах громкости	220°
6	Есть	Есть	Мах громкость	90°

Из приведенной таблицы видно, что несмотря на то, что энергетическая мощность силовой электросети в сотни раз больше, чем радиосети, тем ни менее подключение приемника к электросети увеличивает БЛЭ лишь на 50°, тогда как подключение в радиосети – на целых 90°. Это означает, что того, что регистрируется с помощью БЛЭ, в радиосети почти в два раза больше, чем в электросети!!! Но и на этом "сюрпризы" не заканчиваются. Подключение приемника одновременно и к электро, и к радиосети увеличивает БЛЭ не на $50^\circ + 90^\circ = 140^\circ$, как вроде можно было бы ожидать, а на 290°, что больше простой суммы первого и второго БЛЭ на целых 150° и говорит уже о соответствующем системном эффекте. Этот системный эффект состоит в том, что приемник, включенный в обе сети – это нечто качественно новое, по сравнению с тем же приемником, но включенным только в одну из сетей или с их простой арифметической суммой.



Максимальный БЛЭ наблюдается при включении приемника в обе сети (питания и радио), но с выключенным звуком!!! Включение звука уменьшает БЛЭ и при увеличении громкости до максимальной приводит к резкому уменьшению БЛЭ до начального значения, соответствующего приемнику выключенному и из электро, и из радио сети!!!

Не знаю как у Вас, уважаемый читатель, а у меня все эти закономерности вызвали очень ясную наглядную картину (модель), которая на интуитивном уровне очень просто объясняет их все. Модель эта состоит в следующем. Представьте себе резиновый шарик, который можно надувать как обычно, но имеющий краник для выпуска воздуха и клапан, защищающий его от чрезмерного давления. Когда этот шарик просто лежит спущенный на столе – то он имеет определенный характерный для него размер. Пусть у нас есть два шланга одинакового диаметра, но по одному воздух идет под малым давлением, а по другому – под большим. Если подсоединить шарик к шлангу с низким давлением, то он надуется до определенного размера, а если к шлангу с большим давлением – то до большего размера. Если же его подсоединить к обоим шлангам одновременно – то он надуется до размера большего, чем в первом и втором случае. Шарик не лопается, так как срабатывает предохранительный клапан. Если теперь открыть краник для выпуска воздуха, не отсоединяя шарик от шлангов, то размер шарика опять уменьшится. Если же открыть краник полностью – то и шарик также спустится практически полностью и станет на вид почти таким же, как до подключения к шлангам с воздухом.

Как Вы уже поняли, шарик – это приемник, а краник – регулятор громкости. Шланг с воздухом низкого давления – электросеть, а высокого давления – радиосеть. Размер же шарика – это и есть величина биолокационного эффекта, регистрируемого углом поворота рамки.



Чем же отличается приемник, отключенный от электро и радио сетей, от того же самого приемника, но включенного в обе сети и выключенным звуком? Внешне – совершенно ничем не отличается. Но функционально есть отличие чрезвычайно существенное: выключенный приемник находится в таком состоянии, что он никак не может издать ни одного звука, точнее, он весьма далек от того, чтобы его издать, тогда как включенный приемник – может, хотя и не издает. А чтобы он его издал – нужно лишь одно действие – поворот ручки громкости.

Примерно того же рода отличие между автоматом Калашникова с пустым магазином и не взведенным затвором и тем же автоматом, но с полным магазином и взведенным затвором. Между автомобилем с пустым баком и разряженным аккумулятором, и тем же автомобилем, но полностью заправленным и аккумулятором в нормальном состоянии.

Подобных примеров можно привести сколько угодно, но суть их одна: одна и та же система может находиться в двух основных состояниях:

* в состоянии минимума внутренней (потенциальной) энергии, когда система не может совершить никакой работы и ее "потенциал действия" равен нулю;

* в состоянии далеко от положения равновесия с большой потенциальной энергией и высоким "потенциалом действия", когда система может совершить значительную работу.

Похоже, что методом биолокации непосредственно измеряется потенциал действия исследуемого объекта. Это соответствует и ранее сделанному выводу о том, что этим методом измеряется уровень системной организации объекта. Объект с высоким уровнем системной организации всегда играет более значительную роль в процессах взаимодействия, чем примитивные объекты.

Это верно и для людей, для которых их роль в обществе и влияние на историю непосредственно связаны с их внутренним



потенциалом и уровнем развития сознания. Для животных размер БЛЭ соответствует, по-видимому, состоянию здоровья, продолжительности жизни и количеству потомства. Измеряя потенциал действия котенка или младенца в роддоме мы фактически можем узнать о кое-что существенное об их будущей жизни.

Когда же работа, которую способен произвести объект, действительно совершается им, то это происходит за счет перехода потенциальной энергии в кинетическую. В результате этого процесса потенциал действия объекта уменьшается и в конце-концов становится равным нулю. Поэтому от приемника, включенного на полную громкость, фиксируется лишь минимальный БЛЭ.

Может быть этими закономерностями объясняется мощное увеличение духовного потенциала, достигаемое в результате "обета молчания". Известно, что если все время "тарахтеть", то ценность слов настолько "девальвируются", что практически они мало чем отличаются от стука капель о подоконник по своему воздействию на слушателей. В психотерапии известно, что для того, чтобы слова были не просто словами, но были действием, причем действием, производящим значительные последствия, психотерапевту нужно если не соблюдать полный обет молчания, то по крайней мере знать цену своим словам и не тратить их впустую на право и налево. Слова, произнесенные человеком, также уменьшают его потенциал действия, как и звук приемника уменьшают БЛЭ последнего. После многократного повторения одних и тех же даже самых правильных лозунгов они совершенно перестают восприниматься в качестве руководства к действию и вообще их смысл утрачивается. Более того, со временем они по сути дела заменяют и само действие, к которому призывают. Как в известном старом анекдоте про локомотив истории, который шел медленно, т.к. весь пар уходил на гудок.



Интересно, можно ли методом биолокации отличить поломанный приемник от внешне точно такого же, но исправного? Если они выключены из электро и радио сети, то едва ли (возможно лишь очень незначительное отличие). Но если оба приемника включить в электро и радио сети, то у исправного приемника при этом БЛЭ должен резко возрасти до максимального значения, тогда как у испорченного он должен остаться практически тем же (либо возрасти незначительно из-за того, что могут включиться некоторые исправные компоненты приемника, например, только блок питания). Это означает, что это сделать можно и очень надежно. Аналогично, если разбить секундомер, то его БЛЭ станет минимальным, т.к. после этого он уже вообще говоря перестает быть секундомером (это очень похоже на его смерть). Этим методом можно определить, долго ли прослужит батарейка, часы, телевизор или автомобиль. Можно узнать, суждено ли процессору Pentium-200ММХ, который только еще ползет по конвейеру, всю свою жизнь прокручивать "стрелялки" и "ходилки", или его работа позволит создать новые всемирно известные программные системы или литературные произведения, вылечить тысячи людей и т.п. А может быть он станет "мозгом" крылатой ракеты и примет участие в операции "Буря в пустыне"?

Отсюда можно сделать общий вывод, что методом биолокации непосредственно измеряется возможность объектов и систем произвести изменения в окружающем мире: чем больше БЛЭ – тем больше могут быть эти изменения. Величина БЛЭ объекта пропорциональна способности последнего являться причиной изменений в среде, т.е. объему тех последствий, которые порождаются данным объектом.

Эти выводы ассоциируются со способом восприятия мира при каузальном (будхическом) сознании и представляются важными и интересными.



25.19. ЗАВИСИМОСТЬ ДЛИНЫ СТОЯЧИХ ВОЛН БЛЭ ОТ ЦВЕТА ИССЛЕДУЕМОГО ОБЪЕКТА

Объекты из одного материала, но разных цветов весьма значительно отличаются по величине биолокационного эффекта и длине стоячих волн. Обратимся к таблице с данными экспериментов.

ВЕЛИЧИНА БЛЭ И ДЛИНА СТОЯЧИХ ВОЛН ДЛЯ ОБЪЕКТОВ РАЗНЫХ ЦВЕТОВ

Цвет изучаемого объекта	Угол поворота рамки (БЛЭ)	Длина стоячей волны (см)
Пластик:		
Красный (малиновый)	460°	24,7
Желтый	45°	19,7
“Слоновая кость”	30°	14,7
Стекло:		
Красное (рубиновое)	450°	80,0
Желтое	100°	24,0

Аналогичные эксперименты проводились на разноцветных резиновых надувных шариках, фломастерах, цветных мелках.

Все эти эксперименты подтвердили, что существует единая общая для объектов из всех материалов закономерность:

- * максимальное значение БЛЭ и стоячей волны характерно для красного и черного цветов;
- * средние и очень близкие значения – у синего и зеленого;
- * минимальные – у желтого и белого.

В связи с вышеизложенным, возникают ассоциации с цветами национальных флагов, цветами драгоценных камней.

Известно, что окраска стен влияет на пульс человека, независимо от того, воспринимает он ее зрительно или нет: красный цвет повышает пульс, желтый нормализует, а синий – замедляет. Возможно, эти явления взаимосвязаны.



Очевидно, что эти характеристики никак не коррелируют с длинами волн цветов оптического спектра.

25.20. ЗАВИСИМОСТЬ БЛЭ ОТ ТЕМПЕРАТУРЫ И ЭЛЕКТРОМАГНИТНОГО ИЗЛУЧЕНИЯ

Повышение температуры возмущающего объекта приводит к понижению интенсивности БЛЭ, а его охлаждение – к увеличению на величину, в несколько раз превышающую средне-квадратичную ошибку измерения.

Воздействие на возмущающий объект электромагнитным излучением понижает величину БЛЭ, но сама величина уменьшения периодически изменяется в зависимости от длины волны излучения.

Как здесь не вспомнить широко распространенное применение холодильников для хранения пищи, а огня и высокочастотных электромагнитных излучений для ее приготовления.

В результате трехминутной активации воды руками на 9 – 12% понижается ее поверхностное натяжение. При том же воздействии на хлорид меди его цвет меняется с зеленого на синий.

25.21. "ЧТО ЖЕ ДВИЖЕТ РАМКОЙ" И КАКОВ ВОЗМОЖНЫЙ МЕХАНИЗМ БИОЛОКАЦИОННОГО ЭФФЕКТА?

Большинство операторов на основании субъективных ощущений утверждают, что они не крутят рамку, а "она вращается сама". В литературе встречаются даже сообщения, что если оператор старается не давать рамке вращаться, удерживая ее со всей силы, то она все равно крутится (при этом сила вращения рамки такова, что даже может сняться кора на лозе).



Специальные высокоточные исследования показали, что движению рамки всегда предшествует (примерно на 0,5 секунды) сокращение мышц оператора. Это позволяет выдвинуть гипотезу, согласно которой вращение рамки является бессознательной реакцией оператора на подпороговое восприятие искомого объекта и тем способом, с помощью которого подсознательно воспринятая информация переводится на уровень сознания. Кроме того наличие обратной связи, т.е. наличие у оператора информации о степени адекватности информации, полученной им методом биолокации, позволяет обучать оператора данному методу точно также, как это происходит в любой другой области, в которой развиваются практические навыки (как система условных рефлексов).

Если же считать "информацию о сдирании коры на удерживаемой лозе" достоверной, то придется признать и наличие внешней силы, вращающей рамку. Реакция же мышц оператора вполне может быть его реакцией на эту же силу. С этой точки зрения то обстоятельство, что оператор реагирует на некоторую физическую реальность раньше рамки сам по себе еще не означает, что он ее крутит.

Все это значит, что в данном вопросе нет полной ясности и окончательно "ставить точку" на анализе гипотез, объясняющих биолокационный эффект, пока нет оснований.

25.22. АНАЛОГИЯ МЕЖДУ БИОЛОКАЦИОННЫМ ЭФФЕКТОМ, ИСПОЛЬЗОВАНИЕМ МАЯТНИКА И СПИРИТИЗМОМ

По-видимому, существует определенная аналогия между методом биолокации и применением маятника для получения ответов типа "ДА", "НЕТ" на различные вопросы. При этом мы не знаем, от кого получаем ответы на эти вопросы: от собст-



венного подсознания, сверхсознания или от некоторого воплощенного или невоплощенного существа.

"Механизм" же действия маятника, по мнению автора, может состоять в том, что он является одновременно и низкочастотным фильтром, на котором гасится сравнительно высокочастотный естественный тремор мышц, и резонансным сумматором низкочастотных регулярных сверхслабых (подсознательных для оператора) управляющих воздействий на его мышцы, со стороны неизвестного источника информации. В общем маятник, по-видимому, является гениальной по своей простоте и эффективности системой выделения сверхслабого низкочастотного сигнала из высокочастотного шума.

Известно, что если сигнал регистрируется многими приемниками для каждого из которых он общий, а многократно превосходящие его шумы у каждого из приемников свои и являются "белым шумом" (в среднем равны нулю), то для выделения сигнала из шума очень эффективным является простое синфазное сложение результатов измерения с каждого приемника. При этом сигнал усиливается пропорционально числу приемников, шум от них взаимно гасится, а отношение сигнал/шум быстро растет.

По-видимому, спиритическая тарелочка, которой касается сразу несколько человек – приемников некоторого сверхслабого и подсознательного для каждого из них сигнала, является одновременно низкочастотным фильтром, на котором взаимно гасится тремор мышц участников, а также сумматором, который реагирует своим перемещением на результирующий низкочастотный полезный сигнал от участников.



26. КРАТКОЕ ОПИСАНИЕ НЕКОТОРЫХ СЛУЧАЕВ И ЭКСПЕРИМЕНТОВ АВТОРА В ВЫСШИХ ФОРМАХ СОЗНАНИЯ

Автором в 1968–1972 годах проведено более 150 целенаправленных протоколированных экспериментов по изучению высших форм сознания. Проводились подобные эксперименты и в последующем, но с меньшей интенсивностью. В основном эксперименты были успешными. Были и довольно многочисленные спонтанные (т.е. самопроизвольные, неспровоцированные) проявления, связанные с высшими формами сознания, которые отражались в дневниках и в последующем анализировались.

Здесь описывается некоторая часть этого опыта (но "самый первый толчок" не описывается, а только упоминается в этой фразе, что он был). Однако это описание сделано по памяти, а не на основе протоколов и дневников, т.к. они все были уничтожены по совету директора школы (Теплинская Елизавета Ивановна), после того, как к ней приходили из КГБ, и интересовались, "чем это там занимаются восьмиклассники и не грозят ли их занятия Государственной безопасности". Это произошло в начале 70–х годов в период активизации борьбы против "инакомыслия".

Примечание: при описаниях опытов и случаев фамилии участников как правило не приводятся, т.к. по техническим причинам автор не мог получить у них всех разрешения на это упоминание.

Хотя на первый взгляд экспериментов и случаев с высшими формами сознания у автора было довольно много (в данной работе описана лишь некоторая, хотя и довольно значительная их часть), все же надо учесть, что этот материал накоплен почти за тридцать лет и на самом деле подобные случаи очень редки. Автор хотел бы отметить, что в действительности он



99,99999999% времени проводит в обычном физическом сознании и обычном сне, а не в высших формах сознания, как это, возможно, может показаться после прочтения нижеследующего.

Необходимо упомянуть здесь также классическое суфийское высказывание: «Кто делал, – тот знает» (Идрис Шах). Удивительно, насколько просто и обыденно происходят переходы в высшие формы сознания, и еще более удивительно, насколько сложно бывает их логически объяснить (т.е. построить адекватную теоретическую модель явления).

Автор не согласен с положением, когда «последнее слово» в этой области остается за так называемыми «учеными», которые сами не имеют никакого личного опыта в высших формах сознания и изучали их лишь «на кроликах», т.е. тех, кто в действительности гораздо выше их по развитию, или вообще знакомы с данным явлением лишь «понаслышке». Интересно, что бы вы сказали об обезьянах, которые изучая людей сделали бы вывод, что: а). так называемых «людей» вообще в природе нет и быть не может; б). те якобы «люди», которых удалось обнаружить, – это лишь сумасшедшие обезьяны, которые вместо того, чтобы спокойно есть бананы, таскаются по джунглям с какими-то вонючими железяками без всякой разумной цели. «Кто не делал, – тот знать не может». Так и ученые, которые сами «не делали», «знать» в принципе не могут. Зато часто они имеют доступ к научным публикациям и средствам массовой информации и могут «говорить», причем много и весьма громко. К ним следует относиться снисходительно, так как действительно проще бывает сделать, чем понять и объяснить. Автор же, относит себя к тем, кто имея определенный личный опыт в этой области, предпринял еще одну попытку научно объяснить его.

В качестве примера самопроизвольного (спонтанного) перехода в астральное сознание из сна я приведу здесь один из



ранних случаев, который произошел, когда мне было 13 лет. Подобные состояния возникали довольно часто, что и пробудило у меня интерес к исследованию осознанных сновидений и высших форм сознания. Одними из моих первых книг по этим вопросам были: "Теория сновидений" Касаткина и "Охота за мыслью" Леви.

Я осознал себя в реликтовом сосновом лесу на берегу Черного моря в очень красивом месте, в котором я никогда не был в физическом сознании. Я стоял на толстом слое сосновых иголок и вдыхая полной грудью чистейший прохладный воздух, пропитанный запахом моря и хвои, смотрел вверх на вершины гигантских древних сосен. Их красновато-коричневые стволы поднимались к небу ровными колоннами, которые, казалось, соприкасались где-то в вышине. В лесу было довольно темно, несмотря на яркий свет Солнца и без единого облачка ярко лазурное небо. В одном месте в густых кронах сосен был небольшой просвет, сквозь который светил расширяющийся солнечный луч. В этом луче, переливаясь всеми цветами радуги, кружились какие-то мельчайшие искорки или капельки утреннего тумана. Я засмотрелся на них и вдруг заметил, что поднимаюсь в этом луче по спирали, двигаясь как-бы вместе с этими искорками. Было необычайно счастливое, радостное и возвышенное состояние, все мое существо буквально пело от радости жизни.

Поднимаясь, я пролетал сравнительно близко от какого-то листика, и только тут понял, что имею микроскопические размеры. Когда я подлетел к листику, то обнаружил, что он поднимался передо мной подобно пологому холму, состоящему из каких-то полупрозрачных мешков, похожих на полиэтиленовые, внутри которых что-то непрерывно двигалось и переливалось разноцветными огоньками. Я понял, что это были клетки. Но самое удивительное, что на листике была капелька росы! Это было настоящее чудо. Капелька лежала на листике, кото-



рый по всей видимости не смачивался, нависая надо мной прозрачной вибрирующей горой жидкого хрусталя. В ней непрерывно происходило какое-то движение, она вся дышала жизнью, но самое чарующее впечатление на меня произвела игра солнечных лучей на поверхности и внутри этого драгоценного произведения природы. Полюбовавшись на эту капельку, я стал быстро подниматься вверх и скоро взлетел высоко над соснами.

Передо мной открылся удивительный по красоте вид. С одной стороны был мир гор. Они гигантскими зелеными волнами, застывшими в незапамятные времена, шли до самого горизонта. С другой стороны было море, гладкое и неподвижное как стекло в этот ранний утренний час. Длинная узкая как сабля песчанная коса изгибаясь огораживала неглубокую лагуну с совершенно прозрачной и какой-то легкой, как жидкий газ водой. Сквозь воду были хорошо видны солнечные зайчики, прыгающие по песчаным волнам дна, и морские обитатели, занимающиеся своими обычными делами. Но в этой лагуне был и еще кто-то. Это был прекрасно сложенный довольно смуглый юноша (грек), который весело плавал и нырял как рыба.

У меня созрел каверзный план. С большой высоты я стрелой влетел в воду, почему-то не подняв брызг, пролетел (именно пролетел, а не проплыл) под водой около ста метров и с радостью обнаружил, что могу находиться под водой сколько угодно, и затем вынырнул недалеко от юноши. Похоже, он не заметил, откуда я взялся, или сделал вид, что не заметил. Я предложил ему поплавать на перегонки и он согласился. Некоторое время мы плыли вместе, причем мне нужно было специально обращать внимание на то, чтобы от меня были реалистичные волны. Но через некоторое время мне эта игра надоела и я, как глисер, резко ушел вперед с такой скоростью, при которой руки и ноги, кажется, только мешают, задевая за воду. Он сразу остановился и обиженно сказал, что так соревноваться нечестно, т.к. я могу летать, а он нет. Он совершенно ясно



дал понять, что я не должен был пользоваться своими необычными возможностями, соревнуясь с ним.

В этот момент я вдруг ясно понял, что я и не бодрствую, и не вижу сон, а нахожусь в какой-то другой форме сознания.

Еще немного побеседовав с этим юношей я взлетел на высоту около 400 метров и стал думать, как возвращаться домой. Дело в том, что направление на Краснодар я мог определить лишь довольно приблизительно. На какое-то мгновение я даже немного растерялся, но затем решив, что в этой форме сознания все возможно, я "закрыл глаза" и пожелал, чтобы от того места, где я нахожусь, и прямо до моего дома появилась широкая и ровная дорога. Когда я открыл глаза, то успел заметить, что от места прямо подо мной, как ковровая дорожка из рулона, развернулась и легла прямо поверх гор удивительная дорога. Она была ровная как стрела и имела пунктирную центральную разметку. По своим угловым размерам дорога с моей высоты воспринимались примерно так, как обычная дорога из машины, но я то был на довольно большой высоте. Это значит на поверхности ширина дороги была не менее сотни метров. Еще она напоминала взлетно-посадочную полосу. Я полетел прямо над центральной полосой домой. Скорость полета была около 2000 км/час.

Тут мне тоже захотелось "газануть", т.е. посмотреть, какую максимальную скорость я могу развить в этой форме сознания. Когда я совершил соответствующее усилие, то заметил два основных эффекта:

1. свет по бокам стал меркнуть, так что там почти ничего не было видно, впереди же все изменило цвет на какой-то темнофиолетовый, так что я оказался как бы в тоннеле, но при этом я продолжал как на автопилоте лететь над "пунктирной разметкой", которую я еще с трудом различал;

2. раздался резкий звенящий вибрирующий звук, как от циркулярной пилы, когда на ней пытаются перепилить ломик.



Больше я ничего не смог заметить, т.к. не прошло и полсекунды, как я оказался дома и сразу проснулся. Надо сказать, что я был от дома на расстоянии около 150 километров.

Уже когда я вспоминал происшедшее в физической форме сознания, то заметил, что оказывается весь наш разговор с греческим юношей на берегу моря происходил в прекрасных стихах, по стилю больше всего напоминающих Пушкинские. Но облекать речь в эту совершенную форму для нас в том состоянии было так же естественно, как дышать, и это так же не требовало ни малейших специальных усилий с нашей стороны.

26.1. ПЕРВАЯ ВСТРЕЧА С НЛО (ПОДОБНАЯ ОПЫТУ МОНРО)

Этой встрече предшествовала определенная подготовительная работа, которая заключалась в теоретических размышлениях и тренировках сознания, примерное описание которых дано ниже.

Теоретическая подготовка. Когда автором в 1968 году по методикам деда были проведены с друзьями первые успешные эксперименты по ясновидению, то появилась мысль о том, что высшие цивилизации, если они существуют, наверное давно уже не пользуются для связи электромагнитными волнами и основанными на них системами типа радио и телевидения.

Само существование высших цивилизаций не вызывало никаких сомнений. Думать, что мы единственные разумные существа Космоса казалось не намного умнее, чем считать себя самым умным в своем городе, крае или стране. Уверенность в существовании "братьев по разуму" подкреплялась так же тем, что мы видим вокруг себя довольно много различных видов существ, стоящих на более низких ступенях развития. Правда мы сами довольно редко признаем их за своих "братьев", тем более по разуму (независимо от их собственной точки зрения



по этому вопросу, которой мы обычно не интересуемся). Поэтому неизвестно, признают ли нас высшие цивилизации за этих "братьев". Кажется также довольно странным предположение о том, что за многие миллиарды лет существования Вселенной в ней не возникло существ, стоящих выше человека по эволюционной шкале. Скорее наоборот, таких существ должно быть очень много различных видов. Но тогда возникает "естественный" вопрос, а почему мы их не наблюдаем? Ответ на него очень простой: "А может ли муха, летающая по салону автомобиля, когда мы возвращаемся с дачи, осознать, что она вся окружающая обстановка связаны с деятельностью высшей цивилизации?" Может быть и мы (не считая верующих) по аналогичным причинам просто не осознаем присутствие высшего разума рядом с нами и в определенном смысле вокруг нас?

Между тем в этот период как раз была проведена международная конференция по проблемам СЕТИ (связи с внеземными цивилизациями) в Тбилиси, активно издавалась литература по этой проблеме (Урсул, Троицкий, Кардашов и др.). В этой литературе в основном обсуждалась возможность использования в качестве средства связи с внеземными цивилизациями циклопических радиотелескопов, стоящих миллиарды долларов (один из подобных телескопов находится на Кавказе в районе Зеленчука).

После чтения этих книг для 14-летнего мальчишки, каким в то время был автор, стало совершенно очевидным, что попытки "умных дядь из академии наук" установить связь с высшими цивилизациями с помощью радиосистем совершенно аналогичны попыткам совершенно голых бушменов Центральной Африки (только у одного вождя в носу золотое кольцо) установить связь с американской суперцивилизацией с помощью дымящихся костров и там-тама.

Таким образом, для связи с высшими цивилизациями должны быть использованы адекватные для этого средства свя-



зи, которыми они пользуются. Возникло предположение о том, что высшие цивилизации выше нас не только в техническом отношении, но в других: научном, социальном и психологическом. По-видимому, представители этих цивилизаций находятся и в формах сознания более высоких, чем основная масса людей нашей цивилизации, т.е. в формах сознания, аналогичных известным нам как астральное и ментальное.

Да и каком контакте может идти речь, если контактирующие находятся в сильно отличающихся формах сознания? Например, в каком смысле и вообще можно ли говорить о каком-либо контакте между человеком и муравьем, тем более о контакте, инициированном муравьем? А с другой стороны может ли муравей считать состоявшимся контакт, когда на него наступила маленькая девочка, спешащая в школу? Хотя физический контакт без сомнения имел место, но девочка ведь даже не заметила муравья, хотя о нем самом этого не скажешь. Поэтому, физический контакт является лишь необходимым, но далеко не достаточным условием установлением подлинного двухстороннего и сознательного контакта. Очевидно, для установления контакта с представителями высших цивилизаций совершенно естественно попытаться использовать возможности высших форм сознания.

Однако я понимал, что даже если представители высшей цивилизации услышат мой зов с предложением о контакте, то кто я собственно такой, чтобы мне отвечать? Я предполагал, что, надо иметь определенные веские основания для того, чтобы получить ответ.

Примечание: прошу прощение читателей за слишком частое использование местоимения "я", но дело в том, что специфика материала (а он является личным опытом) очень затрудняет изложение "в третьем лице". Видит Бог, я до этого места в тексте пытался строить изложение, говоря о себе в третьем ли-



це, но в конце–концов бросил эти попытки, потому что они уже стали просто мешать.

Что же это могут быть за основания? По–видимому, они должны затрагивать какие–то ценности, которые имеют общекосмическое значение, т.е. признаются ценностями как у нас, так и у высшей цивилизации. Кроме того, эта ценность должна быть в моем распоряжении, чтобы я мог "поставить ее на кон", настаивая на встрече.

Я довольно быстро понял, что такого рода ценность у меня только одна: это моя Душа и ее Будущее. О бесконечной ценности Души говорил Христос, ее все время пытается заполучить "другая сторона", предлагая за нее любые, правда в основном "Земные" блага.

На этом теоретическая подготовка заканчивается.

Практическая подготовка заключалась в том, что у меня была определенная мотивация и определенные возможности.

Мотивация: у меня просто было большое желание установить связь с представителями высшей цивилизации, прежде всего для того, чтобы убедиться в существовании этих цивилизаций.

Возможности: к тому времени я имел определенный опыт в высших формах сознания и представлял себе, как перейти в эти формы сознания по своему желанию.

Действие по инициации контакта состояло в том, что я как–то поздно вечером хорошо расслабился и "заснул, удерживая сознание, контролируя свое состояние и осознавая что и для чего я делаю", т.е. перешел в высшую форму сознания, ориентировочно – астральное сознание. После этого я совершил традиционное приветствие и пожелание Мира всем существам по всем направлениям в пространстве и времени (так называемый "крест Будды", который имеет вид четырехмерной Декартовой системы координат). Затем я мысленно сформулировал просьбу к представителям высшей цивилизации наглядно и убедитель-



но продемонстрировать мне свое существование. Эта просьба была эмоционально насыщенной ("горячей"), очень корректной, но настолько же и настойчивой ("убедительной"). В заключение я очень серьезно принял твердое решение, и сообщил о нем гипотетическим представителям высшей цивилизации, что если они сей момент не появятся передо мной, то я буду считать, что все вышеизложенные теоретические представления не соответствуют действительности, и как следствие этого, я больше не буду интересоваться этой проблематикой и заниматься развитием своего сознания.

Послав во все стороны это вежливое приглашение к контакту и сопроводив его для убедительности своеобразным "ультиматумом" я стал ждать.

Контакт. Но ждать пришлось недолго. Не закончил я своего призыва, как на большом расстоянии увидел астральным зрением молодого человека (в европейском костюме, стройного, блондина с правильными европейскими чертами лица), движущегося в пространстве с большой скоростью на площадке не более 2м² площадью и с неровными округлыми краями. В центре площадки был высокий круглый столик на одной стойке, типа тех, которые используются в кафе "бистро". Молодой человек стоял за столиком и настраивал какой-то прибор с объективом, похожий на теодолит или буссоль (более отдаленно – на фотоаппарат или бинокль). Похоже, что все это окружал очень тонкий и очень прозрачный шар, наподобие мыльного пузыря, диаметром около 3-х метров.

Молодой человек услышал меня и повернул голову в мою сторону. На лице его изобразилось некоторое изумление и чуть заметная досада. Он мгновенно сориентировался и, приняв положительное решение, сделал широкий жест рукой в мою сторону и опять склонился над прибором.

В то же мгновение от площадки отделился небольшой объект и стал приближаться к тому месту и времени, где я нахо-



дился. По-видимому, это был автоматический аппарат, что-то вроде робота. Приближение аппарата происходило с одновременным уменьшением высоты и не по прямой линии, а по широкой дуге (с Юго-Запада). Материальное состояние аппарата было далеким от физического плана, т.е. он не имел физической формы, и по мере приближения в пространстве он также постепенно материализовался, т.е. приближался по своему материальному состоянию к физическому уровню, т.е. приближался и во времени. Если наше трехмерное пространство уподобить волнующейся поверхности океана, то физические объекты будут аналогичны различным предметам, плавающим на поверхности (при этом часть предмета находится над поверхностью, а часть под водой). Время при этом состоянии осознается как глубина океана. Пользуясь этой наглядной аналогией (которая очень недалеко от истины), можно сказать, что объект приближался к месту, где "плавало" мое физическое тело, а также постепенно приближался к поверхности. Это продолжалось до тех пор, пока он не оказался в моей комнате, застыв в месте соединения потолка и двух стен прямо передо мной, частично оставаясь в стенах, а частично выходя в пространство комнаты. Степень материализации была высокая, но не достигающая полностью материализованного состояния.

Объект представлял собой полый шар диаметром около 1-го метра, мягко светящийся желтовато-розоватым светом. Материал корпуса напоминал тонкую матовую пластмассу с небольшими пупырышками. От поверхности шара радиально во все стороны шли цилиндрические стержни идеально правильной формы, изготовленные как бы из кристаллического кварцевого стекла и заполненные ртутью. Диаметр цилиндров около 2-х сантиметров, а длина сантиметров 50. Внутри шара было почти пусто, но астральным зрением просматривались какие-то очень ажурные конструкции (как бы из 3-мм проволоки), образующие вписанный куб и спиральные образования внутри



него. В самом центре шара находился компактный объект, по форме и цвету напоминающий светящийся апельсин. По-видимому, этот объект и был "интеллектуальной" частью аппарата.

Как только это аппарат появился в комнате, сразу в воздухе как бы повис вопрос: "Ну что, ты убедился в нашем существовании, тебе этого достаточно?" Однако, я не спешил "убеждаться" и отвечать утвердительно на этот вопрос, и "представление" продолжалось. Скоро я почувствовал, что из шара исходит какая-то очень плотная энергетика, которую я в будущем встречал только у Вольфа Мессинга. Эта энергия начала наполнять комнату, как вода ванну, и скоро все пространство комнаты превратилось в некоторое подобие желе, в котором любое физическое или психическое движение сразу порождало колебания среды, распространяющиеся вокруг. Вдруг я заметил, что меня буквально вытолкнуло из тела и я повис между полом и потолком. Я прекрасно видел свое физическое тело, лежащее на кровати, однако не испытал по этому поводу особых эмоций, разве что некоторое любопытство (МС). Похоже, что мое восприятие было как бы "заторможено", т.к. до этого и определенное время в будущем на подобные ситуации я всегда реагировал резко и сразу отождествлялся с телом. Но воздействие аппарата продолжалось, т.к. я медлил с ответом. Я воспринимал это воздействие, как поток определенной содержательной информации и энергии. Я очень многое понял в это время, получил ответы, на многие вопросы, которые у меня существовали. Я продолжал следить за обстановкой и своим состоянием ничего не предпринимая. Через некоторое время я обнаружил, что осознаю себя не в антропоморфном виде, а виде светящейся сферы примерно два метра в диаметре. Все внутри этой сферы я осознавал и ощущал как "Я". Диаметр сферы непрерывно плавно увеличивался и соответственно изменялась форма сознания, скоро у меня возникло некоторое напряжение и беспо-



койство по этому поводу (возможно это было состояние "арупа ментал", ментал вне форм: МС–3.1.). Однако, я продолжал наблюдать за происходящим и все не давал положительного ответа. Через некоторое время я почувствовал, что дальнейшее расширение сферы сейчас для меня опасно. Ощущение было такое, как будто надувают резиновый шарик и он вот–вот может лопнуть. Мне показалось, что это нежелательно и я дал ответ: "Достаточно, я убедился в Вашем существовании". Однако аппарат никак не реагировал на мой ответ и его воздействие продолжалось. Это вызвало у меня резкое беспокойство и состояние близкое к панике, но я понял, что должен ответить на физическом плане, т.е. с помощью физического тела, чтобы ответ был принят. Это мне удалось далеко не сразу. Я как в тумане приблизился к физическому телу и судорожно пытался ощутить его и овладеть им, по крайней мере голосовым аппаратом. Это никак не получалось. Но все же через некоторое время мне удалось испустить настоящий вопль своим уже сформированным голосом. Смысл этого вопля был: "Хватит, достаточно, убедился". Это произвело оглушительный эффект: сфера сразу пропала, как будто выключили ее изображение, а на мой вопль сбегалась вся семья, которую я быстро успокоил, сказав, что мне приснился кошмар.

Гораздо позже я встретил в прекрасной книге Д.Мишлага "Корни сознания" ("София", Киев, 1995г.) описание похожих по сюжету случаев, которые произошли с самим Джеффри Мишлавом (стр.317) и известным экстрасенсом доктором Монро (стр.303–304).

Однако на этом встречи с НЛО не закончились...

Очень похожий случай произошел примерно в то же время с моим другом – Александром Дьяченко. Ниже приводится рассказ, записанный мной с его слов.

СОН О ШАРЕ-НЛО (ПОПЫТКА ПОХИЩЕНИЯ)



А.Н. Дьяченко



Александр примерно в то
время

Это произошло зимой с 1970-1971 года. Действие началось как обычный сон. Во второй половине ночи во сне возникло чувство нарастающей тревоги, которое не было связано ни с какими образами или сновидениями в традиционном понимании этого слова.

Весьма ясным для обычного ночного сна сознанием я ощутил, что лежу на своей кровати вверх лицом с закрытыми глазами, но при этом вижу пространство над собой через прозрачный или сначала полупрозрачный потолок (причем с закрытыми глазами). Мысленный взгляд устремился куда-то высоко в небо или пространство над нашим 5-этажным домом (угол улиц Стасова и К.Либкнехта, д.193) сквозь еще одну квартиру, которая находилась надо мной, через чердак и крышу. Над Краснодаром стояла влажная зябкая хмурая зимняя ночь. Небо было затянуто сплошной низкой облачностью и туманом. Нижний край облаков был совсем близко, как мне казалось в метрах 50 от меня.

Далее, я отчетливо почувствовал, что чувство тревоги исходит от некоего объекта, свет от которого начинает слегка пробиваться сквозь облака. Сразу стало ясно, что объект – шар, по угловым размерам в начале близкий к видимому диаметру Луны, как мы ее наблюдаем на небе. И он явно излучает собственный свет по всей своей поверхности. Шар отчетливо излучал лучи достаточно яркие, чтобы походить на маленькое



Солнце. Поверхность шара видно не было, а было видно только лучи. Но шарообразная поверхность угадывалась. Объект снижался, двигаясь строго по прямой в моем направлении, градусов под 60-70 к горизонту. Он не рыскал, а просто шел прямо на меня, увеличиваясь в размере и яркости. По мере приближения шара чувство беспокойства и тревоги нарастало и постепенно переходило в чувство безотчетного страха. Я невольно напрягся и, как мне показалось, уже не спал, хотя лежал с закрытыми глазами. Потолок, элементы верхней квартиры, чердак и крыша дома стали полностью прозрачными и возникло ощущение, что я лежу под открытым небом и ничем не защищен. Шар приблизился на расстояние около 8-10 метров и завис прямо перед моим мысленным взглядом. При этом была возможность детально рассмотреть его.

Это была сфера диаметром 1 метр, сплошь утыканная тонкими цилиндрами разной длины, расположенными строго радиально. Сфера полностью светилась матовым белым светом с оттенком молочным или слоновой кости. Свет слегка пульсировал, был неравномерным, с частотой примерно пол герца (одно колебание в 2 секунды) похоже на ритм дыхания. Стержни или лучи были похожи на некие колбы, заполненные тем же светящимся флюидом, и немножко напоминали стеклянные трубки с ртутью (как у градусника капилляр с ртутью). От шара отчетливо ощущалось мощное излучение, которое приводило к колебаниям окружающего пространства, в результате чего оно все двигалось. Причем, даже предметы в моей комнате, которые я почему-то видел сквозь закрытые глаза, тоже пульсировали и колыхались. В присутствии шара все ощущалось погруженным в некоторый звук, который чувствовался не столько слухом, сколько осязательно, т.к. видимо имел очень широкий распределенный спектр. Было ощущение, что включено множество звуковых генераторов на разных частотах, которые в



целом производят ощущение какого-то шелеста, шума падающего водопада, наложения множества широкополосных звуков.

Все это вместе взятое производило эффект чрезвычайного психологического напряжения, т.е. полу шока – полу стресса предельного экстремального напряжения. По всем параметрам самоотчета я уже явно не спал. Уже на всю катушку работало логическое сознание, а инстинкт самосохранения явно мобилизовал все ресурсы. Всю картину я видел совершенно отчетливо, ясно и резко, хотя продолжал держать веки сомкнутыми, видимо исключительно из чувства самосохранения. Мысленный контроль над телом показывал, что оно стало полупрозрачным. В зоне, где физически находится сердце, образовался объект диаметром около 12 сантиметров, оптически полностью копирующий висящий надо мной шар. А то, что мы называем кровеносной системой, фактически выполняло роль проводника того светоносного флюида, которым был наполнен объект. Вместо крови по сосудам пульсировала светящаяся субстанция молочного цвета. Движение этой субстанции вызывало жжение.

Я ясно почувствовал, что мое тело начинает подниматься над кроватью в горизонтальном положении вертикально вверх. Это сопровождалось деформацией постели, матраца. Я вцепился руками в боковые уголки каркаса кровати, явно пытаюсь воспрепятствовать своему отрыву от поверхности. При этом вся кровать стала подниматься над полом. Я отчетливо услышал скрип и кровать стала покачиваться в воздухе и откровенно скрипела. В этот момент я испытывал чувство безотчетного страха и невероятного внутреннего напряжения. И тогда собрав всю имевшуюся у меня силу, я мысленно закричал: "Нет!!! Назад!!! Нельзя!!!" И во время этого энергетического импульса совпадающего с криком подъем прекратился и кровать зависла сантиметров 15-20 над полом. Я держал кровать, вцепившись в нее мертвой хваткой.



Через 10-15 секунд отчаянного сопротивления я почувствовал, что начал медленно опускаться обратно. Ситуация стала изменяться в мою пользу. Я ясно ощутил как кровать со стуком ударилась об пол ножками, причем по очереди, т.к. она была явно перекошена. И потом почувствовал, что ко мне опять возвращается тяжесть и тело начинает постепенно вдавливаясь в матрац. По мере возвращения тяжести светящийся флюид, присутствовавший в кровеносной системе, растворялся и исчезал, а объект, находящийся на месте сердца диффузно уходил. Он не уходил из меня, а просто как бы переставал светиться и восприниматься. Большой же светящийся шар, который находился надо мной, еще некоторое время находился на своем месте и продолжал оказывать сильное воздействие на меня и окружающее. Все как бы гудело, каждый предмет.

Тогда я полностью почувствовал, как тело вдавилось в постель, а светящийся шар начал удаляться строго по той же траектории, по которой он появился, по той же прямой и под тем же углом. Было видно, как он четко входит в нижний край облаков, и как ветер перемещает полупрозрачные клочья облаков, и как они перемещаются на фоне шара. Шар уходил примерно столько же времени, как приближался или немного быстрее.

По мере его удаления стал снова виден потолок, который из полностью прозрачного стал восстанавливать оптическую структуру. Я снова увидел вверху квартиру пустую темную квартиру с мебелью, и темный пыльный чердак. После чего потолок достаточно быстро снова стал непрозрачным.

Я по-прежнему лежал на кровати по-прежнему судорожно сжимая боковины каркаса постели, но уже ощущая обычный вес. Я тяжело дышал, отчетливо слышал как на столе тикает будильник и как поскрипывает по-видимому еще не полностью восстановившийся каркас постели (после того как он был поднят). Я был крайне взволнован и напряжен, хотя было очевидно, что некая потенциальная опасность отступила. Когда про-



шло несколько минут и я окончательно понял, что опасность миновала и пришло некоторое успокоение я открыл глаза и посмотрел на комнату. Все предметы находились на своих обычных местах, но когда я, свесив голову посмотрел на пол, то увидел, что кровать стоит не на том месте. Это было видно по следам царапин и пыли, которые были на полу. Ножки стояли на несколько сантиметров не там, где до этого. Это было отчетливо видно даже в полутемной комнате.

Я еще долго лежал под впечатлением пережитого. Сердце билось ненормально сильно и напряжение еще долго не проходило. Потом постепенно разжал пальцы, которые онемели, долго шевелил ими, пока они пришли в норму. Еще какое-то время я лежал, пытаюсь проанализировать произошедшие события, и минут через 20 незаметно уснул. Проснулся в обычное время и пошел в школу. Я тогда учился в 9-м классе и рассказал все это Жеке (автору этой книги).

26.2. ПЛАВНЫЙ ПЕРЕХОД В АСТРАЛЬНОЕ СОЗНАНИЕ ИЗ СОСТОЯНИЯ ОСОЗНАННОГО СНА "ПРИ ПОЛЕТЕ НАД ЗОЛОТЫМ СВЕРКАЮЩИМ НА СОЛНЦЕ КУПОЛОМ КОЛОКОЛЬНИ"

Как-то мне приснился замечательный по яркости и красочности "осознанный сон". Я плавно без каких-либо усилий летел над совершенно прекрасной местностью на высоте в несколько раз выше "птичьего полета" (метров 400). Ярко светило Солнце, небо было изумительного лазурного цвета, весь воздух сам по себе мягко светился. Небольшой прохладный ветерок нес редкие светлые облака. Внизу проплывали поля и луга, деревушки, состоящие из аккуратных побеленных хаток утопающих в зелени цветущих садов. Настроение было чудесное, радость наполняла меня. Одна такая деревушка находилась по обеим сторонам небольшой извилистой речки с берегами, за-



росшими ивами. На центральной площади деревни находилась небольшая православная церковь с высокой колокольней, напоминающей многоступенчатую ракету. Купала церкви и колокольни были покрыты золотом и очень ярко сверкали на солнце.

Пролетая над колокольней я стал смотреть прямо на отражение Солнца в ее куполе и в этот момент мое сознание прояснилось и я вдруг понял, что сплю. Я сразу понял, что вся прекрасная картина, которую я наблюдаю, по всей видимости является просто галлюцинацией. Одновременно у меня возник вопрос о том, где я в действительности нахожусь. Однако понимание этого само по себе ничего не изменило, т.е. я как и раньше продолжал смотреть на купол колокольни, а также видел и всю остальную картину.

Тогда я совершил внутреннее усилие, направленное на то, чтобы убрать галлюцинации и увидеть Реальность. Что это было за усилие описать словами довольно трудно. Можно сказать что это было усилие воли, но это не совсем так. Это было психическое усилие, но довольно похожее на физическое. Очень похожее усилие мы совершаем, когда пытаемся выскочить из переполненного троллейбуса на своей остановке, а протиснуться к выходу трудно.

Эффект от этого усилия состоял в том, что вдруг яркие "слайдовские" краски наблюдаемой мной идиллии померкли, посерели, стали менее яркими (похожий эффект использовался в нескольких фильмах). Но самое интересное, что прямо сквозь наблюдаемую картину стали проступать какие-то непонятные линии и фрагменты какой-то совершенно другой обстановки. Я удивился этому обстоятельству и попытался его осмыслить, что на какие-то мгновения отвлекло меня от самого усилия по подавлению галлюцинаций. В результате они сразу вспыхнули всеми своими прежними красками. Эта ситуация была похожа на "перетягивание каната" с переменным успехом.



Когда я понял все это, то очень решительно и резко подавил все галлюцинации и сразу оказался в совершенно другой форме сознания (астральном сознании) и в совершенно другой, на этот раз более реальной обстановке. Но не сразу я не понял, где нахожусь. Прямо передо мной на расстоянии меньше вытянутой руки была какая-то стена, освещение сумеречное, но видно все четко без напряжения. Потребовалось около секунды, чтобы я понял, что нахожусь в положении "лежа на спине" в своей комнате почти под потолком (недалеко от угла), и, естественно, смотрю на потолок. Когда я сориентировался, то провел некоторые эксперименты в астральном сознании.

Выводы.

Во сне мы обычно видим иллюзорную картину, которая не смотря на всю свою иллюзорность, является именно такой, которая объясняет наши реальные ощущения. Так, когда нам снится, что мы ходим по снегу и у нас замерзли ноги, обычно они на самом деле замерзли, но лишь потому, что сползло одеяло. "Сон полета" обычно снится тогда, когда астральное тело и действительно летает, но совсем не обязательно там, где нам кажется (об этом не раз упоминал Сильван Мульдон в работе [24]).

Лично для меня является довольно закономерным, что я смог осознать свое состояние как состояние сна именно тогда, когда увидел яркий свет, который повысил ясность сознания и активизировал критическую способность мышления.

26.3. ПЕРВОЕ ПОСВЯЩЕНИЕ (КОЛЬЦО)

Это произошло неожиданно для меня, когда мне было 14 лет. Как-то вечером я перешел в ментальное сознание и лежал в этом состоянии на кровати, спокойно наблюдая за окружающим (не на физическом плане). Вдруг откуда-то сверху ко мне по дуге приблизился молодой мужчина (как я ощутил – около



30 лет), подлетел ко мне и одел на руку кольцо, похожее на обручальное, но не металлическое, а как бы силовое (энергетическое). Наше взаимное расположение напоминало такое, как если бы я лежал на дне моря на спине, а он нырнул ко мне сверху, почти так, как когда ловят крабов. Это кольцо было как живое, оно было теплым, пульсировало и немного давило на палец, так что это ощущение было довольно заметным на протяжении нескольких дней даже днем. Я ясно видел, что кольцо является лишь окончанием энергетического канала, который соединял меня и Учителя. То, что это был Учитель, я понял мгновенно. Я сразу попытался поговорить с ним, т.к. у меня было масса вопросов, но он ответил на это очень кратко и односложно: "Позже. Еще будет время" и сразу улетел.

Тогда я почти ничего конкретного не знал о Посвящениях. Лишь через несколько месяцев я прочитал в Агни-йоге об аналогичной форме Посвящения, о серебряной нити, связывающей ученика и Учителя и т.п.

26.4. ПЕРЕХОД В МЕНТАЛЬНОЕ СОЗНАНИЕ ПРИ ЧТЕНИИ АГНИ-ЙОГИ (МОСКВА, 7-Й ЭТАЖ)

Я был на каникулах в Москве у бабушки Веры (Вера Владиславовна – папина мама). Бабушка Вера была глубоковерующей (Православие). Она родилась в Кракове в семье генерала и свободно владела несколькими языками (преподавала французский, в который была влюблена). От Патриарха Всея Руси у нее были книги, которые она давала читать и мне. Кроме православных, у нее было много книг об Индии, произведения Робиндраната Тагора, Сервапали Радхакришнана, Вивекананды, Ромена Ролана (о Рамакришне), Н.К.Рериха и Елены Ивановны, книги по йоге и теософии (в т.ч. Е.П.Блаватской). Жила бабушка на 7-м этаже в 12-этажном доме, предпоследнем на "Сиреневом бульваре" (Измайловский р-н). С балкона был ви-



ден лес, который шел до окружной дороги и дальше. В этом лесу зимой я часто катался с братом на лыжах.

На улице было ясно и солнечно. Я облокотившись на подушку (полулежа) впервые читал на диване книгу "Агни-йога" (Paris, 1929, 333с.). Вдруг я заметил, что сердце стало биться как-то иначе: медленнее и сильнее. Сначала это меня чуть беспокоило, но боли не было, каких-либо неудобств тоже, и я продолжал чтение.

Очень скоро начало изменяться восприятие окружающего. Первое, на что я сразу обратил внимание, было изменение освещения: было такое впечатление, что с каждым ударом сердца яркость освещения возрастает. Свет был похож на солнечный, но более мягкий и белый. Я увидел, что этот свет волнами, совпадающими с ритмом моего сердца, приближается ко мне со всех сторон и концентрируется вокруг меня, встречаясь с моим внутренним светом и образуя светящуюся сферу с плавными границами.

Я тихонько отложил книгу и осторожно ничего никому не говоря прилег на диван и закрыл глаза. Явление не прекратилось, а продолжало развиваться дальше. Скоро я свободно видел, что происходит в нашей квартире в другой комнате и в каждой нашего дома. Более того, я увидел, что находится под землей: слои почвы и различных пород на глубине до нескольких десятков метров, они были очень красивые и было ясно, какие из них водоносные, а какие нет. Было хорошо видно, также, что происходит на улицах вокруг дома и в лесу. Через некоторое время я стал осознавать себя в форме светящейся сферы диаметром около 3–4 метров и совершенно независимым от физического тела, которое лежало на диване свернувшись калачиком. Я обратил на него лишь мимолетное внимание и вылетел на улицу, повиснув чуть выше балкона в нескольких метрах от дома. И тут я посмотрел на небо. Его вид был совершенно непривычным. Казалось, что каждая точка воздуха явля-



ется источником света. Все пространство было мягко сияло и было насыщено движением потоков зернышек света. Я совершенно свободно увидел Звезды на дневном небе. Но это были и те же самые, и совсем другие Звезды: я совершенно отчетливо видел их в виде разноцветных пушистых шаров различных размеров и отлично различал их взаимное расположение и движение в пространстве. Но наиболее поразительным было то, что Звезды совершенно не казались мне далекими. Казалось, что они вполне в пределах досягаемости и, возможно, это действительно было так. После этого я сместил область своего внимания к лесу и обратил внимание на деревья. Было отчетливо видно, как по стволам и листьям бегут какие-то изумрудные искры, по-видимому, энергетика жизнедеятельности. Когда я обращал внимание на то или иное дерево, оно сразу как-то собиралось (как солдат в увольнении, когда видит патруль) и как-бы поворачивалось ко мне. В траве я увидел оранжевого муравья, который тащил еловую иголку. Я был поражен неожиданно высоким уровнем организации его психики. Он явно вызывал симпатию своим бесконечным трудолюбием, веселым, неунывающим нравом и находчивостью, почти сообразительностью. Он, очевидно, сразу заметил, что я на него смотрю, т.к. сразу остановился, как-то присел на задние лапки и, не выпуская иголки, поднял голову вверх и стал шевелить усиками, как бы пытаюсь меня нащупать. Глаза его видели на несколько сантиметров и он ими также не мог меня увидеть. Однако между нами возник определенный психический контакт и симпатия.

Затем я вернулся в квартиру, перешел в физическое сознание и продолжил чтение Агни-йоги. Надо сказать, что смысл многих фраз тогда несколько ускользал от меня, но это не мешало мне совершенно четко ощущать энергетику духовности, исходящую от этой книги. Радостное ощущение от этого состояния и ощущение внутреннего света, соединяющегося с внешним, продолжалось еще несколько дней.



26.5. ОБУЧЕНИЕ ПОЛЕТАМ НА СТОРОЖЕВОЙ КАЗАЧЬЕЙ ГОРКЕ В г.КРАСНОДАРЕ И НА НОВОРОССИЙСКОМ ПЕРЕВАЛЕ

У меня не раз были переходы в высшие формы сознания из состояния сна, когда меня как бы будили ударом в медный диск или колокол. Во всяком случае звук был очень похожий. Естественно, этот звук был не физический, а на астральном или ментальном плане. По сути это был сигнал "Вызов" ("Зов") или "Подъем".

Так было и на это раз. После пробуждения в астральном сознании я сразу полетел в горпарк им.М.Горького (недалеко от водолечебницы и завода Седина), в районе которого мы жили. В этом парке есть земляная горка, высотой с трехэтажный дом, которую казаки соорудили около 200 лет назад при строительстве Екатеринодарской крепости. На вершине горки был казачий сторожевой пост, который в случае опасности зажигал костер.

На горке уже была группа учеников моего возраста человек 5 – 6 во главе с Учителем, и я сразу присоединился к ним. Я воспринимал всех как стройных, серебристо–голубоватого или перламутрового цвета, с плавными линиями тел (без резких углов плеч, локтей и колен). Лица были как бы смазаны, т.е. просматривались лишь основные черты, без индивидуальных деталей. Очень интересная деталь: на вершине горки была красивая ажурная беседка, которую реально построили на ней примерно через двадцать лет после это случая.

Учитель объяснял, что уровень сознания однозначно характеризуется возможностью вертикального маневра ("свечой" вверх на максимальную высоту), т.е. максимальной высотой на которую Вы можете подняться и скоростью, с которой Вы можете это сделать. Кроме того, сам по себе вертикальный маневр



является способом перехода в более высокие формы сознания, т.к. соответствующее внутренне усилие как раз непосредственно и является усилием по переходу в высшую форму сознания. Говорил, что вертикальный маневр играет большую роль при выходе из под астрального нападения и может перевести Вас в очень выгодную позицию, при которой Вы воспринимаете противника, а он Вас нет, т.к. его форма сознания не позволяет ему этого. Значительно позже у нас была напечатана замечательная работа Ричарда Баха "Чайка по имени Джонатан Левингстон", в которой есть описание чего-то очень похожего.

После это "краткого теоретического курса" каждому из нас было предложено совершить вертикальный маневр практически. Я не был первым. Когда наступила моя очередь – я очень резко поднялся на высоту ориентировочно около 15 – 20 км (если судить по опыту полетов на самолетах). На этой высоте сияло яркое но не слепящее меня Солнце, кругом все сверкало как в солнечный зимний день, когда сам воздух наполнен блестками и все вокруг покрыто чистым снегом и блестит на солнце. Потом я почти по той же траектории тоже довольно резко опустился вниз, пролетел рядом с горкой, уже выходя из "пике" – над узорчатой цветочной клумбой с пешеходными дорожками почти задевая цветы, и затем под колоннадой около пруда для катания на лодках. (На клумбе тогда делали большие цветочные вазы из земли). После колоннады я опять поднялся вверх немного выше деревьев и полетел домой. Подлетая к дому я обратил внимание на то, что окна нашей квартиры (в отличие от других) непрозрачные и светятся розовато-молочным светом. Это действовала защита, которую я как-то установил.

Был еще один очень похожий случай, с той разницей, что я прилетел на самую высокую точку Новороссийского перевала, откуда открывается прекрасный вид, похожий на вид с самолета. Внизу видна станция "Раевская", лес, озера и реки, блестящие на солнце. Привожу свою фотографию, сделанную 10 ию-



ня 2001 года, т.е. примерно через 33 года после описываемого случая, практически с того же места.



Я остановился выше дороги около небольшой группы во главе с Учителем. Он объяснял нам, что для полета может не расходоваться никакой энергии, так же, как не расходуется энергии пробкой, которая плавает на поверхности моря. Но это означает, что необходимо перейти в определенное состояние сознания, при котором Ваша энергетика сама будет держать Вас на определенной высоте, соответствующей качеству этой энергетике. Если же энергетика низкая, то Вы "потоните" или упадете, во всяком случае Вам придется совершать работу, чтобы удержаться на высоте, которая ей не соответствует. После это он предложил ощутить энергетическую поверхность Земли, соответствующую той высоте, на которой мы находились, а затем просто "лечь" на нее и лететь в горизонтальном положении раскинув руки, как птица. Что я и сделал. Ощущение от такого полета оказалось похожим на то, которое возникает когда лежишь на воде.

Примечание: необходимо заметить, что "слова Учителя" переданы не дословно, а лишь по смыслу, т.к. похоже что он



вообще ничего не говорил с использованием обычного звукового дискретного языка. Таким образом соответствующий текст представляет собой своего рода "перевод с телепатического на русский", принадлежащий автору. Конечно, при всяком переводе могут быть и некоторые неточности, связанные с уровнем понимания переводчиком того, что он переводит, кроме того, точный эквивалент может просто отсутствовать в обычном разговорном языке и в этом случае приходится придумывать специальные термины или говорить притчами.

26.6. СЛУЧАЙ СО СПОНТАННЫМ ЯСНОВИДЕНИЕМ В ТУРИСТИЧЕСКОМ ПОЕЗДЕ ПРИ АКТИВИЗАЦИИ ГОРЛОВОЙ ЧАКРЫ ("ВИЗУДХА")

В 1971 году мне и одному моему товарищу, который был младше меня на 2–3 года и с которым мы занимались обсуждаемой здесь проблематикой, купили путевки на туристический поезд по Закавказью. И мы в течение 10 дней посетили цветущие и мирные в то время республики СССР: Грузию, Армению и Азербайджан, ходили по их столицам и восхищались проспектом Ш.Руставели, монументальными строениями из розового туфа и дворцом Ширваншаха. Но речь пойдет вовсе не об этом.

В нашем вагоне, тоже в качестве туриста, ехал один замечательный человек (но как его зовут я не знал). Как потом я узнал, он был лауреатом всесоюзного конкурса чтецов. Я никогда



не мог даже и вообразить, что можно так читать стихи в прозе и другие произведения Тургенева и других русских классиков.

А дело было так. Ночью, когда наш поезд проходил вдоль границы с Турцией и его периодически освещал мощный прожектор, я вдруг заметил, что мое купе (в плацкартном вагоне) совершенно пустое. Я присел на своей верхней полке и посмотрел в коридор, откуда доносились какие-то негромкие звуки. Оказалось, что около одного из купе столпилось столько народа, сколько могло столпиться. Мне естественно, стало интересно и я как-то втиснулся сверху в эту компанию. Там стоял парень вроде нас, но он был Чтец и Читал на память одно произведение за другим. Мы его слушали раскрыв рты почти до утра (часов до 3-х). Потом все расползлись по своим купе и заснули, и я в том числе.

Утром я проснулся очень рано (часов в 5) и совершенно необычным образом. Сначала мое состояние изменилось так, что мое сознание проснулось, но тело нет. По-видимому, я проснулся не в физическое, а в астральное сознание. Я вдруг совершенно четко увидел всю окружающую обстановку в нашем купе, а также кажется и в соседних, в очень своеобразном фиолетовом свете. Изображение было более тусклое, чем при обычном зрении при таком освещении, но значительно более четкое и детализированное. В общем видно было все очень хорошо.

Примечание: этот свет заслуживает того, чтобы о нем рассказать подробнее. Точнее его назвать ультрафиолетовым, он очень похож на цвет фонариков, которые стоят на железной дороге вдоль полотна на станциях и вокзалах. Их цвет не просто фиолетовый, а с каким-то малиновым отливом. Позже я видел Германские очки для развития способности к ясновидению с очень темными стеклами похожего цвета.

Я понял, что по-видимому, вижу совершенно реальную обстановку совершенно необычным способом, т.к. вспомнил про



свое физическое тело и в частности про то, что глаза то я не открывал. Я тут же как бы проснулся еще раз, т.к. теперь я ощутил свое физическое тело как обычно при пробуждении. Но было и очень существенное отличие: я продолжал видеть все окружающее сквозь веки или еще каким-то образом все в том же ультрафиолетовом свете. Сейчас я думаю, что это было ментальное сознание. Тогда же я просто решил открыть глаза и сравнить "ультрафиолетовое восприятие" с обычным,... и сразу сделал это.

Когда я открыл физические глаза то обнаружил, что:

* "ультрафиолетовое восприятие" не пропало, а продолжало действовать параллельно с обычным, из-за чего даже при открытых глазах все казалось освещенным фиолетовым светом;

* картина, воспринимаемая в ультрафиолетовом свете полностью совмещается с воспринимаемой обычными глазами, т.е. является полностью адекватной.

Я несколько раз открывал и закрывал глаза и продолжал видеть все без изменений, только с закрытыми глазами все было только фиолетовым, а при открытых глазах к изображению добавлялись еще обычные краски.

Это состояние продолжалось около 7 минут а потом плавно перешло в обычное состояние бодрствования.

Сейчас я предполагаю, что это явление было вызвано активизацией у меня горловой чакры – "визудхи" после продолжительного слушания талантливого чтеца. Возможно у него самого очень развита горловая чakra и он именно поэтому является талантливым чтецом и может оказать на окружающих подобное воздействие.

Еще интересный момент. Вскоре после описанного случая в этом поезде проходил шахматный турнир, в котором участвовали несколько перворазрядников и кандидат в мастера. Я был чемпионом школы и тоже решил принять участие, хотя я прекрасно понимал, что шансов на успех у меня практически не



было (я играл на уровне хорошего 2–го разряда). Однако неожиданно я довольно легко выиграл у всех участников, и даже у кандидата в мастера, и занял первое место в этом турнире. Может быть этому способствовала активизация чакр?

26.7. ЧТЕНИЕ ЛЕКЦИЙ В АСТРАЛЬНОМ КОЛЛЕДЖЕ ОБ ЭНЕРГЕТИЧЕСКИХ УРОВНЯХ ЗЕМЛИ И О МЕТО- ДИКЕ ПЕРЕХОДА В АСТРАЛЬНОЕ СОЗНАНИЕ ЧЕРЕЗ ОСОЗНАНИЕ СНА

Одной из ночей я спонтанно перешел в астральное сознание и через обычное окно вылетел на улицу. На площадке перед домом собралось человек 10 – 15, которые почему–то были окружены большими собаками. Как только я оказался над ними собаки начали лаять и прыгать, пытаясь достать меня. Но собак быстро успокоили, я опустился на поверхность и начал разговаривать с этими людьми.

Как я понял их интересовали энергетические оболочки или уровни Земли, которые идут, примерно повторяя рельеф местности, вокруг всей планеты. Я прочитал им небольшую лекцию.

Рассказал, что по этим поверхностям можно скользить просто сидя "ноги вперед" или сидя "в позе лотоса" без затрат энергии, можно на них и лежать на спине или животе, но это менее удобно. Показал как находить положение этих поверхностей над землей: плавно двигая вверх – вниз рукой, обращенной ладонью вниз, прислушиваться к своим ощущениям. Когда ладонь пересекает энергетическую поверхность – появляется ощущение как от пересечения поверхности спокойной воды. Мы попробовали найти эти поверхности у установили, что они идут параллельно друг другу с интервалом примерно 1,5 м. Я сказал, что поверхность Земли представляет для людей в физическом сознании подобную поверхность, но для других форм



сознания эти поверхности другие. Есть и под поверхностью Земли и над ней в атмосфере и в Космосе. Луна находится на одной из таких поверхностей Земли. Есть подобные поверхности и у других планет, и у Солнца. На энергетических оболочках Солнца находятся планеты солнечной Системы, а на их оболочках – их спутники. В этом смысле люди не достигшие ментального сознания также являются спутниками Земли, т.е. находятся в сфере ее влияния и входят в состав ее системы. При достижении ментального сознания человек переходит на одну из энергетических оболочек Солнца.

Раздел 20 данной работы основан на информации той лекции и некоторых новых научных концепциях.

По-видимому, я не раз читал лекции, посещая в астральном или ментальном сознании некоторые аудитории, полные слушателей. Но почему-то эти случаи особенно не запоминаются, в памяти остается только сам факт. В основном эти лекции были по проблематике, которой посвящена и данная работа.

Как то раз на одной из таких лекций был анекдотичный случай. Я говорил о том, что в состоянии сна надо осознать, что ты спишь, осознать, что ты видишь галлюцинации, убрать их и осознать Реальность. Парадокс заключался в том, что я сам при этом вполне искренне думал, что я бодрствую и рассказывал слушателям именно о возможности такого варианта, как о примере, который убедительно подтверждает, что надо не просто формально понимать методику проверки своего состояния, но и применять ее к себе "здесь и сейчас". В этой ситуации я сам был вполне убедительным примером справедливости того, о чем говорил, т.е. выступал, так сказать, не только в роли лектора, но и в роли "наглядного пособия".



26.8. ЯРКИЙ СЛУЧАЙ СПОНТАННОЙ ЗРИТЕЛЬНОЙ ТЕЛЕПАТИИ С МАМОЙ ("ПИРАМИДЫ")

Как-то раз мы обсуждали с мамой (Варакина Елена Федоровна) вопросы, связанные с посмертным существованием Души (см. рисунок).



Мама с автором (02.05.2005)

Мама рассказывала случай из своей жизни. О том, что когда умерла ее бабушка, мама стала непроизвольно вспоминать все случаи, с самого раннего своего детства, когда она ее как-либо обижала словом или поступком. Надо сказать, что прабабушка была образованной и культурной женщиной, свободно владела несколькими языками (как и бабушки). Маму начали мучить невыносимые угрызения совести, которые со временем



не проходили, а наоборот, все больше и больше обострялись, хотя, надо сказать, поступки ее не отличались в общем—то ничем особенным и были совершенно обычными для детей и внуков (к сожалению). Со временем на этой основе у мамы возникло довольно тяжелое психическое состояние, напоминающее депрессию.

И тут ей приснился "сон". Когда мама дошла до этого места в своем рассказе у меня вдруг мгновенно, без всякого усилия с моей стороны (непроизвольно), возникла чрезвычайно яркая и довольно странная зрительная картина. Меня это удивило, молнией вспыхнула догадка, что эта та самая картина, которую мне собиралась описать мама. Я сразу остановил ее рассказ и сказал обо всем этом. Потом я детально описал то, что мысленно увидел. Эта жутковатая и довольно экзотическая для нас картина и сегодня перед моими глазами, ничуть не померкшая с тех пор.

Представьте себе долину фараонов в Египте. Полное Солнечное затмение. На темном ультрамариновом небе яркие звезды и черный диск Солнца с пылающей вокруг него короной. Справа видны две гигантские пирамиды. Освещенные грани пирамид глубокого красного цвета, а теневые тонут в непроглядном мраке. Меньшая из пирамид находится ближе и частично закрывает большую. Слева не очень далеко растет пальма, листья которой, просвеченные светом солнечной короны, имеют яркий изумрудный цвет. От пирамид и пальмы по оранжевому песку стелются глубокие черные тени, раздваивающиеся и по краям имеющие красноватый оттенок. Картина очень контрастная, однако небо и сама пустыня характеризуются мягкими и плавными цветовыми переходами. Со стороны солнца мимо пальмы приближается высокая фигура в черном плаще с капюшоном. Лица совершенно не видно. Когда она поравнялась со мной — лицо поднимается и поворачивается. Я вижу, что это бабушка. Лицо ее выглядит как обычно, строгое,



серьезное, отличаются только глаза – они стали темно–синего цвета, больше по размеру и как бы светятся внутренним светом. Она что–то говорит. Слов я не слышу. Но ко мне приходит понимание того, что все мои угрызения совести теперь неуместны, меня простили и даже благословили. Это действует успокаивающе и я чувствую большое облегчение. Меня наполняет благодарность к Судьбе за то, что она хотя бы ненадолго сблизила наши Души на их бесконечном пути. Это было как найти источник чистой воды в пустыне.

Надо ли говорить о том, что все это во всех мельчайших деталях совпало с тем, что пережила и о чем хотела мне рассказать мама. Было только одно существенное отличие: мама слышала слова бабушки, а я нет. Бабушка сказала примерно следующее: "Леля! Что ты переживаешь? Ведь мы с тобой уже совершенно чужие люди".

В тот период, когда произошел этот случай, я немного рисовал. Нарисовал я и эту картину (пастель). Мама говорит, что получилось очень похоже. Однако на всех картина производила жутковатое впечатление и мы ее засунули куда–то подальше от глаз. Где она сейчас, я даже не знаю. Сохранился лишь маленький эскиз, нарисованный фломастерами в 1977 году, года я был на военных сборах после окончания университета (рисунок).



Все это я воспринял так, как будто сам был на месте мамы, как бы "ее глазами", т.е. через ее аппарат восприятия и осознания, причем не только чисто зрительно, но и даже вместе с эмоциями и мыслями. Удивительно, но никакой особой разницы с моим обычным самоощущением я не заметил. Это означает, что если бы я не знал, что это было восприятие не своего опыта, а опыта другого, хотя и близкого человека, то может быть никогда бы об этом и не догадался, т.е. считал бы это чем-то вроде воспоминания прошлой жизни или опытом в измененной форме сознания, информация о которых постепенно проникает в сознание.

Позже у меня был подобный случай с товарищем, который так же как и я занимался подобной проблематикой (Александр Швец). Когда он начал рассказывать мне свой сон (на самом деле тоже не совсем обычный сон), то я, как и в случае с мамой, воспринял его образы раньше, чем он успел о них что-либо сказать, причем также с его позиции и "его глазами". Но этот случай был не таким ярким, образы были восприняты мной как бы "чуть в тумане", но вполне точно.

Выводы.



1. Возможна "зрительная телепатия", при которой мгновенно и без искажений передается большой объем динамической зрительной и эмоциональной информации, достоверность которой затем подтверждается обычным способом.

3. Все ситуации, образы и эмоции осознаются принимающим их человеком "от первого лица", т.е. точно так, как их осознавал человек, сам переживавший это, т.е. как бы "его глазами".

5. Поэтому, если воспринимающий информацию человек не знает о ее происхождении, то он вполне может решить, что идет речь о его собственном опыте, имевшем место ранее, который постепенно вспоминается или осознается. Однако, в действительности это в данном случае не так. Следовательно, нужно осторожнее относиться к "рассказам о прошлых жизнях", некоторые из которых в действительности могут быть результатом "зрительной телепатии".

26.9. ЭКСПЕРИМЕНТЫ С БРАТОМ ПО ЗРИТЕЛЬНОЙ ТЕЛЕПАТИИ В МЕНТАЛЬНОМ СОЗНАНИИ ("РОЗА")

У нас с братом (Виктором Вениаминовичем Варакиным) был определенный период, когда мы занимались совместными психическими тренировками (брат родной, фамилия у него мамина, фамилия интересная: "Вараки" – это одновременно и название гор в районе Белого моря, и название "Духов этих гор").

Обычно такие тренировки проводились вечером продолжительностью час – полтора и продолжались одну неделю, затем следовал довольно длительный перерыв (месяц – два). С началом тренировок результаты непрерывно и очень заметно улучшались, т.е. нам с каждым разом становилось легче входить в высшие формы сознания, необходимые для работы, и это получалось в более полной форме. Однако к концу недели энергетика развивалась на столько, что, например, у меня на работе



люди говорили, что ощущают когда я приближаюсь к месту работы. В этой связи возникали какие-то странные проблемы, наподобие тех, какие описаны у братьев Аркадия и Бориса Стругацких в произведении "За 1.000.000.000 лет до конца света". Неизвестно откуда выползала какая-то напряженность в общении, обстоятельства совершенно неожиданным и мистическим образом выстраивались в каком-то бредовом русле, что уже начинало осложнять жизнь. Причем, каждое событие вроде-бы имело свою "нормальную" причину, но все вместе они создавали эффект, который я бы назвал эффектом "кармического сопротивления".

Я считаю, что эффект "кармического сопротивления" возникал потому, что лично я не овладел контролем над спонтанными и проявлениями возможностей высших форм сознания, прежде всего ментального сознания, которые у меня начинали активизироваться. А без контроля с этими способностями даже в самой обычной обстановке я был очень похож на "медведя в посудной лавке". По-видимому, этот эффект на определенном этапе развития сознания является основным препятствием на пути дальнейшего движения вперед. В принципе перейти в астральное и ментальное сознание не так уж и трудно. Основной вопрос на самом деле заключается в том, что делать потом. Надо сказать, что астральное сознание имеет ограниченное влияние на физический мир и подобные проблемы возникают в основном при переходе в ментальное сознание. Наверное, когда "обезьяна" стала человеком, она прежде всего столкнулась с очень новой и сложной для себя проблемой создания человеческого общества. Может быть поэтому у всех народов в различных религиях и Путиях освобождения существовала практика отшельничества. Прежде чем прийти в мир (т.е. к людям) во всеоружии возможностей высших форм сознания новый адепт должен был в уединении (пустыне, пещере в горах или в лесу) полностью освоить сознательный контроль над своими новыми



возможностями, чтобы использовать их только там и тогда, где и когда это надо и именно в той форме, в какой это необходимо в данном случае, и ни в какой иной.

Так вот, когда этот эффект возникал, мы прекращали тренировки на определенное время, до тех пор "пока все не устанет". Неоднократно подходя к этому барьеру я немного потоптавшись перед ним каждый раз возвращался назад. Так я и не преодолел этого барьера.

Мы изучали форму и размеры энергетических поверхностей центров (чакр), оценивали соответствие себе различных образов "Я" при различных формах сознания ("примеряли их на себя"), осуществляли психоэнергетические взаимодействия, применяя энергии различного качества, проводили эксперименты по переходу в высшие формы сознания и по общению в этих формах сознания друг с другом, в частности с использованием зрительной телепатии.

Под зрительной телепатией мы понимали мысленный обмен динамическими зрительными образами. Один из таких экспериментов я и опишу.

Обычно все происходило в комнате средних размеров с умеренным освещением. Мы становились напротив друг друга на расстоянии несколько метров и по очереди создавали различные яркие образы. Один из нас создавал образ, а другой пытался его воспринять, приведя свой ум и воображение в пассивное состояние, чтобы они отражали внешний образ, а не собственное движение. Когда образ детализировался и стабилизировался (т.е. переставал существенно изменяться), что обычно происходило через несколько минут после начала передачи, он по очереди описывался нами и описания сравнивались. Первым описывал образ то передающий, то принимающий (по очереди), что давало возможность каждому надежно убедиться в адекватности восприятия.



Конечно, "более научно" было бы перед началом каждого эксперимента записывать описания своих образов и сравнивать их документальные описания. Но такой "научный подход" направлен на то, чтобы убедить других, мы же не ставили перед собой такой задачи. Я и так многократно убеждался, что брат точно описывает то, что я задумал, и он, в свою очередь, точно также. Сами же себе, т.е. своей памяти и ушам, мы вполне доверяли.

Итак брат сказал, что он готов. У меня мелькнула мысль:

– Что же представить?

И сразу же еще:

– Цветы. Пожалуй ромашки. С желтыми лепестками. Нет. Лучше розы. Да, одну розу.

Я создал яркий образ темно–малиновой (бордовой) розы, потом "прорисовал" колючие листки, темно–зеленые и как бы восковые, стебелек с колючками. Потом в качестве "последних штрихов" представил себе сверкающие капельки кристально–прозрачной росы на самом цветке и зеленых листиках.

Потом возникла пауза. Я чуть замешкался и подумал:

– А теперь еще что представлять? Да ладно, хватит и этого. А куда девать эту розу, оставить ее что ли? Нет, я сначала ликвидирую ее образ и потом уже закончу. А как же его ликвидировать? Давай, пожалуй, брошу на пол и сожгу.

После этого я мысленно бросил прекрасную розу на пол и она мгновенно исчезла в яркой вспышке желтого света.

"Все", – сказал я брату. И тут он мне начал рассказывать: "Сначала ты подумал, что же тебе представить. Потом решил что цветы. У тебя мелькнул образ ромашек с желтыми лепестками. Но потом ты решил их не представлять, а представить розы. Но стал представлять только одну розу. Она постепенно стала бордовой, потом у нее появились лепестки с острыми кончиками темно–зеленого цвета и стебелек, утыканный колючками больше чем надо. Потом на розе появились капельки



росы. Потом ты решил закончить, но не знал, что делать с образом розы. В конце–концов ты решил, что проще всего его уничтожить. Кинул розу на пол, она вспыхнула желтым пламенем и исчезла".

Я был свидетелем такого уровня точности и детализированности восприятия, созданных мной образов, и мне больше не нужны никакие "научные" доказательства возможности этого.

У меня тоже получалось описывать мысленные образы, созданные братом, но без таких точных деталей, как бы немного обобщенно или "смазано". Подобные эксперименты проводились мной и с другими, и в общем вполне успешно, однако иногда при передаче информации правильно воспринималась лишь чисто зрительная картина, а ее смысловая и эмоциональная интерпретация по–видимому, давалась воспринимавшим ее самостоятельно и неадекватно.

Конечно, в принципе, остается вопрос: "А может ли быть так, что образы, которые я создавал и думал, что я придумывал и создавал их сам, на самом деле были наведенными, т.е. индуцированными во мне братом?" Я отвечу: "В принципе это может быть, но это было не так".

26.10. НЕОСОЗНАННЫЙ ВИЗИТ В ФОРМЕ ВИХРЯ К МАМЕ

Однажды я приехал к маме в г.Геленджик, и она сразу спросила меня, не прилетал ли я к ней в другой форме сознания. Я сказал, что нет, хотя и вспоминал ее представлял себе обстановку в доме.

Мама мне рассказала, что недавно произошел такой случай. Когда она зашла в зал (в котором был полумрак) вдруг занавески поднялись как бы от ветра, хотя ветра и не было, и в комнату вошел небольшой смерч издававший такой шелест,



как—будто он был из металлических опилок. Он сразу упал на пол и на его месте мама увидела меня. У обвел комнату взглядом, прошел и по ней, но взгляд не остановил, как будто не увидел, а затем исчез.

Подобные случаи у меня были и с другими. Например, меня видела в подобном виде у себя дома моя будущая жена, но это не изменило ее решения.

Здесь мне вспоминается замечательный клип Майкла Джексона, где он возник из горсти золотого песка через промежуточную стадию вихря или смерча, танцевал и пел перед Нефертити, совершенно очаровал ее, но этим вызвал гнев фараона, затем спасался от погони, не прекращая при этом петь и соблазнять прекрасную царицу, а затем опять превратился в золотой смерч и ушел в Великую Пустыню.

26.11. ПОЛЕТ ДРУГА НА РАБОТУ К МАТЕРИ

Подготовительная работа состояла в том, что 36 специальных занятий мы с другом посвятили отработке различных этапов методики перевода в астральное сознание, которую сообщил мне дед – Смирнов Иван Дмитриевич. Письма с описанием различных методов, интересных случаев из обширной практики деда и размышлений, под его диктовку писала бабушка – Варакина Мария Саввишна. Эти письма были написаны с 1968 по 1972 год. В 1972 году дед умер.

Это был один из первых экспериментов, который мы проводили с другом по полетам в астральном сознании. Все эксперименты я старался организовывать таким образом, чтобы было известно точное московское время начала и окончания эксперимента и чтобы информация, полученная в измененных формах сознания, могла быть проверена на достоверность независимым и обычным способом.



За несколько минут я перевел друга в астральное сознание и, как мы предварительно договорились, послал его на работу к его матери. Как обычно, я сказал, что он все увиденное хорошо запомнит и сможет подробно описать после перехода в обычное состояние. Кроме того, я специально попросил его обратить внимание на время, просто посмотрев на какие-нибудь часы, которые там будут. После этого я дал другу немного времени, предоставив его самому себе. Затем я вернул его в физическое тело и плавно перевел в физическое сознание, предварительно приняв меры для нормализации его самочувствия.

После пробуждения друг рассказал мне, что видел как мама делала какой-то замер (она работала на нефтезаводе). Потом ее позвали к телефону в контору. Он слышал о чем она говорила по телефону и запомнил время, которое показывали часы на стене.

Когда друг перешел в состояние бодрствования мои часы показывали на 45 минут меньше, чем настенные часы в конторе. Возможно, мы видели близкое будущее, а возможно, часы на работе у мамы просто спешили. Мы договорились, что он аккуратно попытается узнать у мамы, совпадает ли то, что он видел, с тем, что было на самом деле.

На следующий день друг рассказал мне, что все, что он видел, так и было, за исключением некоторых мелких событий, причинно не связанных друг с другом и не влияющих на смысл увиденного. Его мама была очень удивлена такой осведомленностью сына и подумала сначала, что он подглядывал, но затем решила, что мы все подслушали по телефону "от Женьки", т.е. от автора. Но этом была лишь доля истины...



26.12. ГРУППОВЫЕ ПЕРЕХОДЫ В АСТРАЛЬНОЕ СОЗНАНИЕ С УЧАСТИЕМ ЧЕЛОВЕКА, ЗАНИМАВШЕГОСЯ "ПОЛНЫМ ОТКЛЮЧЕНИЕМ МЕТОДОМ АУТОТРЕНИНГА"

Как-то раз один из товарищей попросил меня перевести его в астральное сознание. В это время ко мне пришел один друг, который занимался аутотренингом, в основном с целью "полного отключения" и полного отдыха. В этом он достиг неплохих результатов. Кроме того дома был брат. Получилось так, что все втроем легли и я начал перевод всей этой компании в астральное сознание.

Когда должно было произойти само отделение астрального тела друг, занимавшийся аутотренингом, вдруг очень глубоко задышал, что вызвало у меня беспокойство и я прекратил воздействие, сделав, если так можно выразиться, "шаг назад" в его состоянии. Он стал дышать нормально. Однако при следующей попытке повторилось тоже самое.

После этого я перевел всех в физическое сознание и стал спрашивать, что они помнят из происходившего. Оказалось, что занимавшийся аутотренингом ничего не помнит. Брат рассказал, что перешел в астральное сознание буквально с первыми моими фразами, и наблюдал за остальными. Когда я начал отделение астральных тел, то у друга, занимавшегося аутотренингом, это осуществилось в полной мере, однако астральное тело его с мгновенно улетело под небольшим углом к горизонту чуть ли на край Галактики, причем в бессознательном состоянии. Мы предположили, что так проявляются автоматизмы, развитые при занятиях аутотренингом: когда я начинаю действовать по методике, то происходит "соскальзывание на наезженную колею" и дальнейшее движение по ней. Брат предложил повторить эксперимент сейчас же, но позволить ему по-



пытаться удержать астральное тело "Мастера аутотренинга" или даже попытаться пробудить его сознание.

И мы продолжили эксперимент... И на этот раз все предыдущее повторилось в общих чертах.

После пробуждения брат сказал, что его попытки удержать астральное тело напоминали попытку остановить железнодорожный состав на всей скорости одной рукой. В общем это не удалось сделать, как и пробудить астральное сознание у этого человека.

Вывод.

На основе этого опыта можно высказать предположение, что занятие различными несовершенными методиками и психотехниками может оказаться вредным в том смысле, что может не позволить людям, занимавшимся ими, достичь высших форм сознания даже тогда, когда это хорошо получается у людей, вообще ничем не занимавшихся.

26.13. ИССЛЕДОВАНИЕ В МЕНТАЛЬНОМ СОЗНАНИИ (ОПЫТ С КНИГОЙ А.С.ПУШКИНА И ЧТЕНИЕМ ГАЗЕТ С ЗАКРЫТЫМИ ГЛАЗАМИ)

Это был один из ранних экспериментов по изучению ментального сознания. У меня возникли следующие мысли:

– "А что будет, если после опыта по переводу в астральное сознание перед пробуждением дать установку на то, что все возможности по ясновидению останутся и после пробуждения?"

– "А что будет, если после перевода в астральное сознание просто дать указание встать в физическом теле и действовать им как обычно в состоянии бодрствования, но с сохранением всех возможностей сверхвосприятия?"

Сейчас очевидно, что все это возможно только в случае пробуждения из астрального сознания не в физическое созна-



ние, а в ментальное, т.е. это и есть установка на пробуждение в ментальном сознании.

Я осуществил этот план с другом (Сергеем) и провел экспериментальное изучение ясновидения в этом состоянии. После перевода друга в астральное сознание я предложил ему встать и подойти не открывая глаз к секретеру, на котором были разложены различные книги: учебники и книги по литературе. Я спросил его о том, как он воспринимает окружающее. Он сказал, что видно все неплохо, похоже на то, как обычно, но все в каком-то тумане, "как когда глаза не продрал после сна".

Тогда я стал двигать рукой над книгами и спрашивать, над какой я сейчас держу руку. Он отвечал все правильно. Когда я держал руку над книгой стихов А.С.Пушкина (она была толстая, темно-синего цвета), он ответил:

– Пушкин.

Но на столе была еще одна книга А.С.Пушкина, выглядевшая по-другому. Тогда я спросил:

– Какая именно книга Пушкина?

– Темно-синяя,

ответил он. Я взял эту книгу. На ее обложке был знаменитый штриховой автопортрет Пушкина, который он сделал на полях одной из своих рукописей. Я попросил друга, чтобы он пальцем коснулся носа портрета. Он это сделал точно. Тогда я взял какую-то газету и попросил его почитать. Друг ответил, что мелкий шрифт, которым написаны статьи, разобрать трудно, а заголовки – без особых проблем, и прочитал некоторые из них.

Полученные результаты аналогичны описанным знаменитым Ленинградским парапсихологом Л.Л.Васильевым в его книге "Мысленное внушение".

В последующем друг не раз после экспериментов по астральному сознанию переходил в ментальное и оставался в нем. Это состояние продолжалось около суток и затем плавно переходило в обычное состояние. Но еще день – два после менталь-



ного сознания наблюдалось некоторое изменение самоощущения. Друг в ментальном сознании наблюдал ауры у меня и наших знакомых, находил потерявшиеся вещи, решал в этом состоянии контрольные работы и т.п.

Расскажу о случае с контрольной работой.

Как-то раз мне пришла в голову мысль, что в измененной форме сознания друг может визуализировать классную доску и решать на ней математические примеры (произведения четырехзначных чисел, упрощение иррациональных выражений и т.п.), делая необходимые записи с помощью визуализированного мела. Для контроля я решал те же самые примеры на бумаге. Но друг решал их же примерно в полтора – два раза быстрее "в уме". Надо отметить, что мы отрабатывали метод мгновенного перехода в ментальное сознание по специальной условной команде.

Однажды мы с другом пришли на контрольную работу после эксперимента, по окончании которого я не переводил его в физическое сознание. Обычно я решал два варианта и получал две 5. С другом мы сидели через проход и я видел, что он решил все примеры в уме, написав против условий одни решения. Просто подумает немного – напишет, и так все примеры. Наш учитель (очень замечательный – Перевалов Михаил Ильич), поставил ему 2 и сказал, что "Ты все списал у Жени (т.е. меня)". Сергей же ответил, что он просто решил все примеры в уме. Тогда Михаил Ильич вызвал его к доске. Когда Сергей встал я дал ему условную команду перехода в ментальное сознание, он чуть покачнулся, а потом спокойно вышел к доске и порешал в уме все примеры, аналогичные тем, что были в контрольной. Каждый правильный ответ сопровождался аплодисментами. Двойка была исправлена на 5, и еще за ответы у доски Сергей также получил 5.

В этот день Сергей наблюдал ауры у всех в школе, и у меня. Вечером мы неожиданно встретились у подъезда моего до-



ма с Александром Дьяченко (Березиным) и я попросил Сергея посмотреть какая у него аура. Желтое кольцо оказалось меньше, чем у меня, но более яркого лимонного цвета, и еще вокруг было голубое кольцо, которого мы ни у кого больше не видели. Позже я узнал, что оно означает Духовность и развитую интуицию.

26.14. ИСПЫТАНИЕ НА СЕБЕ МИКРОСОЦИАЛЬНОЙ МЕТОДИКИ ПЕРЕВОДА В МЕНТАЛЬНОЕ СОЗНАНИЕ

Ко времени проведения этого эксперимента я сам уже много раз переводил людей в астральное и ментальное сознание и имел опыт как спонтанных, так и произвольных самостоятельных переходов в эти формы сознания.

Однако меня еще никто и никогда не переводил в высшие формы сознания по методике, которую я сам использовал с этой целью. Мне было интересно испытать ее на себе и я попросил одного своего друга сделать это.

И вот он начал перевод. Я непрерывно сохранял сознание и не заметил, чтобы оно особенно модифицировалось. Вдруг я ощутил, что мои астрально–ментальные ноги поднялись вверх. Я попытался взлететь над кроватью, но это не удалось, т.к. голова и грудь не отделялись от физического тела. Тогда я опустил прозрачные ноги обратно в физические и сел, при этом физическое тело осталось лежать. Но отделиться полностью опять не удалось. Тогда я лег. Все это начинало меня забавлять, даже смешить. Но другу я ничего не говорил и он продолжал "все по плану". Неожиданно и без каких–либо усилий со своей стороны я осознал себя на высоте примерно 1,5 метра над физическим телом в положении параллельном ему. Я попытался управлять своим астрально–ментальным телом, но оно не подчинялось мне, т.к. находилось как бы в состоянии каталепсии. Но я ду-



маю, что все же это было ментальное сознание, т.к. я совершенно четко и спокойно видел свое физическое тело на кровати. Тут я заметил, что если пытаться сместиться сохраняя параллельность физическому телу, то в какой-то степени удастся. Я понимал, что нужно удалится от физического тела, чтобы выйти из зоны каталепсии, однако мой друг этот момент упустил и я смог лишь оказаться между ним и кроватью. Управлять собой стало немного легче и я попытался принять вертикальное положение. Это мне удалось только когда я представил, что ноги у меня тяжелеют. Тогда ноги опустились на пол, но голова оставалась на в том же месте и получилось, что я расположился под острым углом к полу. Это окончательно "вывело меня из себя" (стало слишком смешно) и я отождествился с физическим телом и перешел в физическое сознание.

26.15. ПОЛЕТ К ПЛАНЕТАМ СОЛНЕЧНОЙ СИСТЕМЫ. КОНТАКТ С ЦИВИЛИЗАЦИЯМИ ВЕНЕРЫ И САТУРНА

Как-то у нас с другом возникла идея исследовать в высших формах сознания некоторые планеты Солнечной системы. Я перевел его в ментальное сознание и отправил на Венеру, Сатурн, и некоторые другие планеты.

Надо сказать, что тогда мы практически ничего не знали об эзотерическом строении Космоса, волнах цивилизаций, переходящих с планеты на планету и со Звезды на Звезду. Не знали мы и о существовании на планетах Солнечной системы цивилизаций, как правило не имеющих никакого проявления на физическом плане.

При подлете к Венере друг натолкнулся на невидимый защитный барьер, который проявлялся в том, что начиная с расстояния в несколько тысяч километров он не смог больше приближаться. Эффект был такой, как-будто пытаешься нырнуть, а вода тебя выталкивает. Он вернулся и с недоумением расска-



зал мне об этом. Я понял, что это проявление Разума и посоветовал повисить форму сознания, наполнить его возможно более высоким содержанием и попытаться еще раз. Он последовал этим рекомендациям, и на этот раз проник значительно дальше к планете. Но тут произошло неожиданное: с поверхности Венеры поднялся человек, схватил друга за шкуру и как котенка швырнул обратно на Землю, добавив вслед: "Здесь Вам пока делать нечего". Во всяком случае смысл был примерно такой. В результате друг полетел, вращаясь, к Земле и моментально оказался в кровати в физическом сознании.

На Сатурне он проник глубоко в атмосферу, которая напоминала очень темный океан, в котором плавало что-то среднее между облаками и айсбергами. Навстречу ему попадались толпы человекоподобных существ, но более гибких, высоких и стройных. Эти существа в ужасе шарахались от него во все стороны, как мошки в фарах автомобиля. Он понял, что отношение их крайне отрицательное и быстро покинул эту планету, напоследок изучив состав атмосферы и физические условия.

Позже нам попались книги по теософии (например, Джинараджадаса), в которых говорилось о наличии на Венере цивилизации, значительно опережающей нашу и не имеющей проявления на физическом плане. Средний уровень представителей этой цивилизации соответствует нашему уровню адептов (ментальное сознание). О Сатурне говорится, что там есть цивилизация, неблагоприятно относящаяся к людям и стоящая на более низкой ступени развития. Все это в общем совпадало с полученными нами данными. Совпали и химический состав атмосферы и другие данные о Сатурне, которые мы смогли найти в справочниках.

26.16. ОБ ОДНОМ СЕРЬЕЗНОМ ИССЛЕДОВАНИИ В ВЫСШИХ ФОРМАХ СОЗНАНИЯ



Как-то раз у меня произошел спонтанный переход в осознанный сон, а из него в астральное и ментальное сознание. Я воспользовался этим случаем для проведения ряда исследований, которые включали наблюдение астрального шнура, астрального тела вне ментального и физического, изучение возможности материализации и взаимодействия с физической средой при различных степенях материализации, изучение возможности овладения управлением физическим телом без отождествления себя с ним и т.п.

26.16.1. СПОНТАННЫЙ ПЕРЕХОД ИЗ СОСТОЯНИЯ СНА В АСТРАЛЬНОЕ И МЕНТАЛЬНОЕ СОЗНАНИЕ

В одну из ночей, когда было полнолуние и яркий свет Луны светил прямо в окно и освещал большую часть комнаты, я вдруг неожиданно и без видимой причины проснулся. Спать совершенно не хотелось. Я сел и немного посидел на кровати, потом встал. Чувствовал я себя довольно глупо, т.к. было совершенно непонятно, зачем я встал. Никаких прозаических причин в этом не было. Тем ни менее я медленно сделал несколько шагов. И тут я заметил, что что-то не то. Может быть как-то не так ступали ноги на пол или еще что-то. Я сразу и не понял что именно было не так, как во время бодрствования, но у меня возникла удивительная мысль: "А вдруг я сплю и все это мне снится?" Эта мысль в данном случае была совершенно удивительной, т.к. ясность и четкость восприятия себя и окружающего при этом состоянии практически ничем не отличались от характерных для физического сознания. У меня возникла примитивная стереотипная мысль с целью идентификации своего состояния сознания "ущипнуть себя за руку", что я не откладывая и сделал. Я ощутил абсолютно то же самое, что должен был ощутить в физическом состоянии сознания, но это не дало мне ни малейшего удовлетворения.



Я сразу понял, что ведь и это тоже может присниться. Следовательно, для идентификации состояния сна необходимо сделать что-то такое, что невозможно во время бодрствования, а может только присниться. Вот если я полечу, то это уже точно будет означать, что я не бодрствую, а сплю! Быстро поняв все это я сразу полетел.

Как только я оказался между полом и потолком под лампочкой (потолки были 3 м), у меня в сознании молнией сверкнул вывод: "Я сплю". Но я не остался в этом состоянии более ни мгновения. Этот вывод явился для меня потрясением настолько сильным, что под его впечатлением я мгновенно проснулся и сразу же сел на кровати. "Ничего себе", – подумал я, "Приснится же такое!"

Но вдруг у меня мелькнула ошеломляющая своей отчаянной смелостью догадка. "Невероятно", – подумал я, и сразу быстро встал и опять взлетел к потолку. Вывод последовал мгновенно и сознание сразу же вспыхнуло с новой силой и ясностью. Я без сомнения опять ощутил, что я проснулся, но в этот раз я совершенно четко понимал, что я проснулся в астральное сознание, а не в физическое. Кроме того я остался там, где был, т.е. посреди комнаты между полом и потолком, а не оказался в кровати, как в прошлый раз.

Но я сразу посмотрел в сторону кровати. На ней свернувшись калачиком спиной ко мне лежало мое физическое тело.

Ранее в подобных случаях у меня обычно сразу появлялась мысль о том, что все это очень напоминает состояние после смерти. Обычно следовавшая за этим буря неуправляемых отрицательных эмоций, состоящих из смеси дикого ужаса от своего состояния и паники, что не удастся вернуться в свое физическое тело, мгновенно приводили к отождествлению с ним и к переходу в состояние бодрствования в физическом сознании.

Но на это раз волна эмоций только-только начала подниматься, как я спокойно и решительно отодвинул ее в сторону и



как бы выключил каким-то выключателем. Меня сразу охватило новое состояние, поражающее своей мощью, спокойствием и буквально физическим ощущением абсолютной неуязвимости и истинного (абсолютного) бессмертия. Предыдущее существование в физическом и астральном сознании представилось мне как-бы непрерывной чередой бурь и кораблекрушений с редкими и непродолжительными затишьями между ними. Теперь же я как-бы стоял на вершине непоколебимого утеса, крепко упершись в него ногами, и видел все эти бури где-то настолько далеко внизу, что даже водяная пыль от них не могла коснуться моего лица.

Итак я мог спокойно наблюдать и рассматривать со стороны свое физическое тело, которое я видел со стороны спины. Я заглянул на лицо и увидел его в профиль и немного с затылка. Лицо было не похожее, во всяком случае совсем не такое, какое я себе представлял. Да и форма головы была какая-то странная. Я испытал странные и смешанные чувства по отношению к своему физическому телу. Больше всего это ощущение было похоже на смесь жалости и любви (кстати, по-украински, слово "жалеть" и означает "любить"). Неуправляемых отрицательных эмоций, как я уже сказал, не было и намека. Однако, мне очень не понравилось то, что я совершенно не ощущал своего физического тела, как будто это был совершенно чужой мне объект физического плана. Я понимал, что нахожусь в ментальном сознании, раз могу спокойно наблюдать свое физическое тело, понимал и то, что ощутить его смогу только отождествив с ним свое астральное тело. Проще всего это можно сделать "прыгнув" в физическое тело и перейдя в физическое сознание. Но это меня не устраивало. Вторым вариантом состоял в том, чтобы выйти из астрального тела в ментальном, и отождествить с физическим только одно астральное тело, а самому все это наблюдать со стороны. И я, выполняя этот план, "выпрыгнул" из



астрального тела, которое оказалось после этого между мной и физическим телом.

26.16.2. НАБЛЮДЕНИЕ АСТРАЛЬНОГО ШНУРА И АСТРАЛЬНОГО ТЕЛА ПРИ МЕНТАЛЬНОМ СОЗНАНИИ

Прежде всего я увидел в пространстве между "собой" (а в этом состоянии я осознавал как себя свое ментальное тело) и физическим телом как бы большое полупрозрачное яйцо, по форме похожее на куриное. В том, что соответствовало желтку, свернувшись в позе человеческого зародыша находилось небольшое тело, похожее по размеру на тело 7-летнего подростка. Я так думаю, что это и было мое астральное тело. То, что соответствовало белку, по-видимому, было астральной аурой.

От меня к "яйцу" шел прямой чрезвычайно тонкий блестящий как паутина на солнце луч, а в астральной ауре, внутри "желтка" и от "яйца" к физическому телу шел довольно толстый и извивающийся и, по-моему, плоский и как-бы гофрированный шнур. По шнуру в обоих направлениях шла сложная пульсация, соответствующая ритмам сердца и дыхания, а также бежали цепочки розовых и зеленоватых или голубоватых искр.

26.16.3. ОСВОЕНИЕ УПРАВЛЕНИЯ ФИЗИЧЕСКИМ ТЕЛОМ ПРИ МЕНТАЛЬНОМ СОЗНАНИИ

Дальнейшее усилие, направленное на возможность ощутить свое физическое тело, привело к тому, что астральное тело, наблюдаемой в форме вышеописанного "яйца", стало приближаться к физическому телу и вдруг резко приблизилось к



нему и "оделось" на него. Физическое тело пи этом вздрогнуло очень похоже на то, как это бывает когда засыпаешь. Дыхание его стало глубже, пульс глубже и чаще, мышцы получили некоторое небольшое напряжение и стали мелко и с довольно высокой частотой дрожать (незаметно для физического сознания), т.е. возник тремор мышц. В общем физическое тело перешло в состояние, в котором им можно действовать, при этом оно наблюдалось со стороны также, как и до этого.

Ощущение от физического тела было практически таким же, как при физическом сознании, за некоторыми небольшими исключениями. Прежде всего от всего тела было ощущение, очень похожее на то, какое бывает, когда "отсидишь" или "отлежишь" ногу или руку. Они кажутся "как ватные", по ним непрерывно бегают "мурашки". Но эти ощущения постепенно проходят и к ним со временем привыкаешь.

После этого я открыл физические глаза и увидел, что они видят. Видимо информация от физического аппарата восприятия передавалась в ментальное тело и сознание по астральному и, естественно, ментальному, шнуру. Изображение от физических глаз, по сравнению с возможностями ментального зрения, очень низкого качества. Прежде всего, очень "мало точек на дюйм", т.е. очень низкая разрешающая способность. Цвета какие-то блеклые, тусклые, грязновато-серые, и их очень мало. Правый и левый глаз видят по-разному: один все более розовым, другой более голубым. Изображение от разных глаз по-разному искажено, причем искажения нелинейные. Область зрения очень узкая. В общем не очень. Конечно же, все искажения физического аппарата зрения корректируются нашим физическим сознанием, т.е. в сознание пропускается уже "подправленное" изображение, которое мы и осознаем как более или менее нормальное. Но при ментальном сознании мы не пользуемся этим корректирующим аппаратом и все видим таким, каким оно является на самом деле.



После этого я пошевелил пальцами руки. Получилось нормально. Повернул голову, поднял ее и приподнялся на локоть. Но в этот раз я не вставал и не ходил в физическом теле в ментальном сознании.

Думаю, при дальнейшем освоении управления физическим телом в ментальном сознании это является возможным.

Подобно тому, как астральное сознание в определенном смысле можно считать осознанным сном, так и ментальное сознание можно считать осознанным лунатизмом.

26.16.4. ИССЛЕДОВАНИЕ ВЗАИМОДЕЙСТВИЯ В ВЫСШИХ ФОРМАХ СОЗНАНИЯ С ФИЗИЧЕСКОЙ СРЕДОЙ ПРИ РАЗЛИЧНЫХ СТЕПЕНЯХ МАТЕРИАЛИЗАЦИИ ТЕЛА. ОПАСНОСТЬ ПОЛНОЙ МАТЕРИАЛИЗАЦИИ

В этот раз я решил экспериментально исследовать, как будет взаимодействовать мое ментальное тело с физической средой при различных степенях материализации. Необходимо отметить, что степень материализации некоторого тела непосредственно определяется плотностью энергии в его объеме.

Я просунул руку сквозь кирпичную стену дома, а затем и сам выглянул на улицу сквозь нее и совершенно не ощутил никакого взаимодействия со стеной, хотя и хорошо видел ее.

Тогда стал представлять, что ко мне со всех сторон, но в основном сверху и спереди, движется энергия и входит в состав моего ментального тела. Усилие по скоплению энергии действовало и давало ожидаемый результат, т.е. это получалось.

Сама энергия (по-видимому, "прана") представлялась мне в виде довольно крупных блестящих зернышек, похожих по форме и размеру на зерна риса, у которых одна сторона выпуклая, как и у зерна, а другая немного вогнутая, желто-розового цвета, очень блестящие. Эти "зерна праны" двигались каждое не само по себе, а какими-то цепочками, которые образыва-



ли в совокупности вихри и "водовороты", как снежинки во время метели, но более организованные и упорядоченные.

Эти цепочки зернышек праны входили в пределы моего ментального организма и там как бы закручивались, постепенно уплотняясь все больше и больше.

Взаимодействие с материалом стены (кирпич) в этом состоянии дало следующий результат: мое тело как дым обтекало ядра атомов и проходило сквозь материал стены без каких-либо заметных ощущений, разве что было чуть заметное и очень тонкое покалывание.

Дальнейшее накопление энергии привело к такой степени материализации, при которой материя моего ментального тела проходила сквозь материал стены, обтекая ядра, но частично взаимодействуя с электронными оболочками атомов и деформируя их. Это уже было менее приятно, и напоминало "мурашки", только не на поверхности кожи, а в теле.

Попытка еще увеличить плотность энергии сначала не увенчалась успехом. На этой стадии сколько энергии я "нагнетал" из пространства в объем моего ментального тела, примерно столько же и вырывалось наружу, не поддаваясь контролю моего сознания. Внутри ментального тела царил что-то невообразимое отдаленно напоминающее вид в доменной печи. Все пространство вокруг тела было объято бушующим пламенем. Стены комнаты были освещены желтовато-розовыми бликами. По-моему, это пламя достигло такой степени плотности, что его можно было видеть и при физическом сознании.

И тогда я придумал способ непрерывно увеличивать плотность энергии не затрачивая на это никаких особых усилий. Я использовал то обстоятельство, что потоки энергии имели характер цепочек из зернышек праны. Зернышки энергии двигались в этих цепочках, как бусинки в бусах или вагоны в железнодорожном составе: одна за другой. Сами цепочки, кажется, были очень большой длины. Тогда я представил себе, что когда



цепочка энергии входит в мой организм, то она сразу сплетается с другими цепочками как нити в свитере, т.е. цепляются одна за другую образуя один большой и постоянно затягивающийся все туже узел. Это дало ошеломляющий эффект: степень материализации моего ментального тела стала непрерывно и без каких-либо усилий с моей стороны плавно возрастать!!!.

Воспользовавшись этой возможностью, я попробовал взаимодействовать с веществом и при более высоких степенях материализации. Кстати сказать, количество пламени, вырывающегося из моего ментального тела, резко сократилось и я перестал освещать окружающее как костер, разведенный посреди комнаты. При этой степени материализации еще можно было протиснуться сквозь стену, но материал тела уже не проходил внутрь объемов атомов, а обтекал их вокруг, как целое. При этом атомы забирали заметную часть энергии тела и начинали бешено трястись, вызывая в теле довольно неприятные и грубые ощущения и оказывая заметное сопротивление его перемещению.

Но степень материализации ментального тела продолжала плавно возрастать и оно стало приближаться к состоянию, когда интенсивность взаимодействия с веществом увеличилась настолько, что это само по себе могло стать каналом поступления энергии для дальнейшей материализации. Все это означало, что я приближался к Великому Барьеру между мирами, и если бы мое тело прошло его, то оно бы просто шлепнулось на пол в физическом мире, самопроизвольно и необратимо материализовавшись. И у стало бы два физических тела: одно от мамы с папой, а другое – материализованное ментальное.

При оценке этой возможности у меня возникло крайнее беспокойство возможными сложными отрицательными последствиями этого и я быстро уничтожил созданный мной механизм автоматической материализации ментального тела. Дело в том, что по-видимому при значительном сближении двух пол-



ностью материализованных тел, принадлежащих одному Духу, для астрального и эфирного тел возникла бы альтернатива отождествления только с одним из них, при этом другое бы погибло, проще говоря "умерло". В прекрасной книге Александра Горбовского "Колдуны, целители, пророки" (М., "Мысль", 1993, 398с.) на страницах 228 – 233 документально описывается несколько подобных случаев, происходивших с известными людьми.

26.17. СЛУЧАИ СПОНТАННОГО ТЕЛЕКИНЕЗА ИЛИ ЧЕГО–ТО ЕЩЕ

Случай первый. Мы шли с другом (Александром Дьяченко) вечером по улице Захарова рядом с горпарком им.Горького в сторону 48 школы. Разговор шел о сущности пространства, как объективной психической реальности, и о телекинезе. Вдруг на 48 школой взвилась вверх ракета. Она прочертила дугу, оставляя за собой искрящийся след, и начала опускаться. Тут мне друг совершенно неожиданно и говорит: "Давай попробуем с помощью телекинеза поднять эту ракету опять вверх!" Не успел он закончить этой фразы, как ракета резко изменила траекторию и стала подниматься свечой вверх, правда все медленнее и медленнее, пока совсем не погасла. Даже искорки от нее тоже поднимались вверх, пока их было видно.

Случай второй. Однажды, засыпая вечером, я обратил внимание на странный скрип паркета (надо сказать, что обычно он у нас не скрипел). Было такое впечатление, как будто кто–то ходит по комнате, т.к. звук перемещался и был периодическим, как при шагах. Я никого не видел, но попытался восстановить его психический и физический облик. Довольно быстро я понял, что это довольно высокий человек, потом, когда я попытался ощутить "армат" его личности я узнал своего друга Александра Дьяченко (он всегда занимал третье место на олимпиа-



дах, после меня и Сергея, и впоследствии он стал мастером спорта международного класса по бальным танцам). Я понял, что он решил немного подшутить надо мной, а потом утром узнать, как получилось. Подобные выходки были в его обычной манере. "Ну ладно, сейчас я тебе устрою", – подумал я, и стал визуализировать себя в его квартире, которая находилась довольно далеко от моей (на противоположной стороне города). Скоро мне удалось довольно ярко представить себя находящимся в его квартире, которую я хорошо знал. Я решил тоже создать какой-нибудь шумовой эффект и стал искать подходящий способ перемещаясь по квартире друга и выискивая что-нибудь подходящее. Но за чтобы я не хватался и не пытался трясти или двигать – ничего не получалось. И вдруг мне пришла идея попробовать потрясти тарелки на кухне, которые стояли вертикально в проволочной подставке и легко отклонялись от вертикального положения в любую сторону. И мне это удалось! Эффект был потрясающий: Сашка обалдел и сразу перестал ходить по моей комнате. Похоже он даже немного сдрейфил, т.к. забился под одеяло и стал концентрироваться. Когда он немного успокоился и стал засыпать, я опять произвел звон и дребезжанье посуды на кухне. Ему опять стало немного не по себе. И так повторялось несколько раз, пока мне не надоело. Утром, когда мы встретились, он осторожно спросил у меня, не было ли чего-нибудь интересно вечером. Я дал ему подтверждение о хождении по комнате и, в свою очередь, спросил, а как ему понравилась моя реакция. В результате он чуть не накинулся на меня со словами: "Так это ты пугал меня звоном посуды!". Т.е. я тоже получил подтверждение адекватности своих восприятий.



26.18. ВИЗИТ ДРУГА В ВЫСШЕЙ ФОРМЕ СОЗНАНИЯ "В НЕ ОЧЕНЬ ПОДХОДЯЩИЙ МОМЕНТ"

Когда я ухаживал за своей будущей женой, она как-то раз пришла ко мне в гости и мы сидели на диванчике обнявшись. Настроение у нас, естественно, было довольно лирическое.

Вдруг мне представилась картина Верещагина "После боя", на которой на переднем плане видная гора голов а чуть подальше князь, объезжающий поле битвы в поисках убитых и раненых воинов. Над полем – стаи воронов. Эта картина представилась мне в динамике очень ярко и даже как бы со звуками (стонами и карканьем). Я сразу понял, что речь идет о внешнем воздействии и попытался определить его направление и источник. Я быстро нашел его справа и чуть выше двери. Мне показалось, что там что-то слабо мерцало, похоже на красноватую искорку. Я осторожно собрал силы и совершенно неожиданно даже для себя (это необходимо, чтобы заранее "не испугнуть" противника) очень резко нанес мощный энергетический удар в эту точку. Воздействие сразу прекратилось, а его источник как-бы упал и покатился по полу к окну. Остановившись там и немного поднявшись вверх после небольшой паузы он стал опять потихоньку наращивать воздействие. Мне пришлось повторить воздействие на подобие предыдущего, но с привлечением Высших Энергий. На этот раз получилось удачнее, т.к. я почти зрительно увидел, как кто-то полетел кувыркаясь в пространство и отождествился со своим физическим телом.

Тут моей будущей жене стало страшно и она попросила, чтобы я проводил ее домой, что я и сделал.



На следующий день мой друг, с которым мы проводили большинство экспериментов по изучению высших форм сознания (Сергей, он всегда занимал второе место на олимпиадах и в последующем стал врачом), при встрече спросил у меня, не замечал ли я чего-нибудь необычного вечером часов в 19. Потом он рассказал мне следующее. Оказывается он перешел в ментальное сознание (это было для него не столь уж и сложным делом) и полетел ко мне домой. Увидев, что я девушкой, он решил сделать нам что-нибудь приятное и не придумал ничего лучше, чем подарить букет цветов. Он создал мощный образ прекрасного букета цветов и, чтобы нам легче было его воспринимать, начал его материализовать, т.е. максимально насыщать самой благоприятной энергетикой. Когда он решил, что уже достаточно, то направился к нам и оказался в том месте, где я его заметил – около двери. К его удивлению я был очень недоволен его появлением, т.е. прогонял его и даже ругался. Потом вдруг совершенно неожиданно я ударил его и "сшиб" на пол. Он поднял букет, встал, подошел к окну и опять хотел нам его дать. Я опять довольно сильно ударил его и отшвырнул, что привело к переходу в физическое сознание.

Выводы.

Все-таки не следует забывать, что физический мир – это мир воплощенного существования и с точки зрения человека в физическом сознании астральный и ментальный мир относятся к потустороннему, "посмертному" и "загробному" существованию. Таким образом для человека в физическом сознании воздействия с астрала и ментала будут ассоциироваться прежде всего с чем-то "потусторонним" и "загробным". В этом и заключается причина, почему очень многим людям очень тяжело даже слышать об этих мирах. Тем более прямое воздействие с этих уровней может привести к перегрузке их психики и нежелательным последствиям. Освоение высших форм сознания, особенно ментального сознания, есть ничто иное, как победа



над самой смертью. Но очень немногие способны бороться со смертью и победить ее в личном поединке. В момент оказания на нас воздействия с астрала мы с девушкой по вполне понятным причинам находились в классическом физическом сознании. Таким образом, наша реакция на астральное воздействие была совершенно естественной и закономерной для нашего состояния.

26.19. ИССЛЕДОВАНИЕ АСТРАЛЬНОЙ ТРУБЫ, ВИЗИТ К ДРУГУ И ПОЛЕТ НАД ИНДИЙСКИМ ОКЕАНОМ

В тот период, когда произошел описываемый ниже интересный случай, я как раз изучал работу [7], в которой нашел интересное описание так называемой "астральной трубы".

Об этой и других работах Йога Рамачараки (Аткинсона) хотелось бы сказать несколько слов. До "перестройки" книги этого автора были одними из самых доступных и многие начинали с них, в том числе и я. Меня привлекала ясность, простота и в то же время глубина и точность изложения этого автора. Позже мне довелось изучать и значительно более сложные работы по эзотеризму, такие как "Священная книга Тота. Великие Арканы ТАРО" Владимира Шмакова и другие. Не скрою, мне стало казаться, что работы Рамачараки являются своего рода "азбукой" эзотеризма и рассчитаны в основном на новичков. Подобное мнение доводилось мне слышать и от других. И только значительно позже, когда мои представления в области эзотеризма заметно расширились и углубились по сравнению с ранними (как за счет изучения новых работ в этой области, так и за счет собственных теоретических и практических изысканий), я думаю, что смог по достоинству оценить работы Йога Рамачараки. Удивительное дело, но просматривая сегодня свои конспекты этих работ или заглядывая в сами оригиналы, я не-



изменно обнаруживаю, что этот автор нашел удивительно точные и простые слова для того, чтобы сказать о самом главном.

Так вот, данное Рамачараккой описание астральной трубы меня заинтересовало и я по-простому решил (как обычно "не откладывая в долгий ящик") попробовать на деле, что это такое.

Вечером, когда обычно все уже засыпают, я тоже лег в постель, но засыпать и не думал. Уставшим я себя не чувствовал и спать не хотелось. Лежа на спине я стал представлять себе на уровне воображения, что от моей головы в сторону квартиры одного моего друга начинает распространяться туманное образование, похожее на трубу. Я мысленно заглядывал в нее и старался рассмотреть что-нибудь в квартире друга. Расстояние между нашими квартирами составляло примерно 7–10 километров. Ничего особенного не получалось. Но я не только заглядывал в придуманную мной астральную трубу, но и одновременно наблюдал за собой и своим состоянием. Надо сказать, что лежа на спине было не очень удобно "смотреть" в нужном направлении, т.к. расположение наших квартир и ориентация моей кровати были таковы, что смотреть приходилось как бы макушкой. Вдруг я совершенно неожиданно заметил, что смотрю в эту трубу уже перевернувшись, т.е. лежа на животе. При этом положение головы стало гораздо более удобным. Я совершенно четко отдавал себе отчет, что своим физическим телом я не переворачивался, да и кажется к этому времени вообще его не ощущал. Это сразу позволило мне сделать вывод, что я уже нахожусь по крайней мере в астральном сознании. Одновременно я обнаружил, что действительно смотрю в очень длинную и узкую трубу, сделанную как бы из уплотненного серого тумана. Диаметр внутреннего отверстия "астральной трубы" был всего около 3–5 сантиметров, тогда как внешний диаметр был сопоставим с диаметром головы. Создавалось такое впечатление, что я смотрю из темноты в помещение, зали-



тое ярким светом, т.к. конец трубы воспринимался ярким пятнышком, витающим и колеблющимся в окружающей темноте на расстоянии, соответствующем расстоянию между квартирами. Я не сразу сообразил, что это пятнышко и есть конец трубы, вернее то, что видно из нее. Когда я это понял, то стал разглядывать это пятнышко более внимательно. И тут я с удивлением обнаружил, что различаю в нем, причем очень четко и подробно, очень небольшой фрагмент обстановки в квартире друга. Это была часть какой-то чашечки в серванте. Попытка изменить положение выхода трубы привела к тому, что я действительно увидел фрагмент (всего в несколько сантиметров) полировки на дверце этого серванта. В обоих случаях были хорошо видны мельчайшие детали. Причем все воспринималось таким образом, как если бы у меня колоссально возросла разрешающая способность и световая чувствительность зрения (по-видимому, так и было), т.к. я воспринимал все это именно с позиции в своей комнате с соответствующим видимым уменьшением размеров изображения в результате перспективы. Это значит, что если бы в комнате друга была открыта книга, то я без труда смог бы читать ее, находясь в своей комнате, и это не смотря на то, что видимые размеры книги были бы не более нескольких десятитысячных долей угловой секунды.

Примечание: Все это довольно удивительно, если учесть, что при физической форме сознания разрешающая способность обычного зрения составляет не более 1–2 угловых секунд. Кроме того, количество света, доходящее до физического глаза от столь малого объекта, находящегося в условиях обычной освещенности на расстоянии 10 километров, вообще не позволило бы что-либо увидеть.

Изображение было цветным но несколько странным и непривычным. Самое точное, что я могу о нем сказать, так это то, что оно было удивительно похоже на отражение в капельке ртути. То есть это было очень яркое и четкое изображение на



круглой немного выпуклой (особенно у краев) серебристой поверхности. Данную аналогию, а может быть и более, чем аналогию, усиливало то, что иногда по поверхности серебристого "зеркала" как бы проходила рябь и четкость изображения терялась. Это довольно сильно мне мешало. Кроме того, я обнаружил, что почти не могу управлять "астральной трубой", т.к. она ведет себя как живой объект (подобно змее или смерчу), обладающий собственной волей. Труба неожиданно для меня и как бы "сама по себе" вдруг очень резко изгибалась и отклонялась то в одну, то в другую сторону. Меня заинтересовали причины этих явлений, но не столько из чистого любопытства, сколько с целью улучшения характеристик "астральной трубы". Чтобы разобраться со всем этим, я вышел из зоны, где находились мое физическое тело (которого я не ощущал), а также астральное тело с "астральной трубой", и стал рассматривать все это хозяйство "со стороны", т.е. по-видимому, из ментального тела.

Астральная труба начиналась не из какого-либо конкретного места внутри головы, а как бы окутывала ее со всех сторон, образуя форму, похожую на луковицу или корешок волоса с размерами примерно в два раза больше головы. При этом сама голова находилась в центре этого образования. Астральная труба шла в сторону макушки, подобно волосу или зеленым перьям лука, если продолжать эти аналогии (интересно, имеет ли Чипполино отношение к "астральным трубам"). В сечении по размерам и структуре она была очень похожа на небольшую тарелку или блюдо. В центральной части – внутренний канал диаметром около 3–5 сантиметров, вокруг плотные стенки, толщиной около 2–х сантиметров, затем идет зона, напоминающая "защитное поле", плотность которого уменьшается к внешним границам астральной трубы (сначала медленно, а затем быстрее). Внутри зоны защитного поля есть две светящиеся спирали идущие навстречу друг другу: "правая" – по часовой стрелке, "левая" – против. Одна из них бледно-розового цвета,



другая светло-голубого. По спиральям бегут более яркие искры такого же цвета, как они сами. Какого цвета какая спираль и в каком направлении бегут искры я уже точно не помню, но по моему, искры двигались ко мне. Вспомним образ золотого яблочка, катающегося по краю блюдечка, на доньшке которого герои русских народных сказок видят удаленные в пространстве и времени события. Этот образ является весьма точной иллюстрацией увиденной мною внутренней структуры астральной трубы.

Я увидел окружающее пространство не таким, как обычно при высших формах сознания, а как бы абстрактным. Оно было темным и наполнено какими-то облаками (клочьями) тумана или пара, некоторые из которых по-видимому, были привязаны к одному месту, а другие плавно двигались, непрерывно меняя свою плотность и форму как бы под влиянием ветра. Кроме того в пространстве было много различных геометрических фигур, состоящих из тонких жестких стержней различных цветов (материал ощущается не как металл, а больше похоже на пластик). Среди этих фигур были трехмерные, типа тел Платона и другие менее симметричные, но явно преобладали плоские и очень простые фигуры, прежде всего вытянутые треугольники с одним или двумя очень острыми углами. были и другие геометрические объекты, похожие на ломаные линии ограниченной длины, состоящие из небольшого количества отрезков, просто отрезки, и реже спирали и плавные линии, и даже "молнии". В общем "сплошная геометрия". Все это было наполнено для меня совершенно ясным и четким смыслом. Я считаю, это было несколько необычное восприятие самой обычной физической, астральной и ментальной среды и существ, обусловленное активизацией в этом состоянии определенной подсистемы восприятия ментального тела.

Некоторые из треугольников плавно двигались, как бы плавали в пространстве, и вдруг очень резко ускоряясь вреза-



лись острым углом в астральную трубу. В эти моменты она мгновенно изгибалась, как бы пытаясь отклониться от укола. Это, в основном, и было причиной неустойчивости и неуправляемости астральной трубы.

Чтобы преодолеть неудобства, вызванные атаками треугольников, я представил себе, что у меня есть хрустальный шар, в который я смотрю вдоль главной оси симметрии кристалла, а астральная труба представляет собой продолжение этого кристалла и имеет такую же идеальную, без единого изъяна монокристаллическую структуру, как и он. Я представил, что эта структура является совершенно незыблемой и треугольники отскакивают от нее так же, как сухой горох от несущегося на большой скорости локомотива. Принятые меры дали ожидаемый результат, т.е. труба перестала реагировать на уколы треугольников, а они, по-моему, через некоторое время потеряли интерес к трубе. Но был и "побочный эффект", состоящий в том, что "монокристаллической астральной трубой" тоже оказалось довольно сложно управлять, т.к. она была довольно инертная (так играющие на очень длинных духовых трубах не могут совершать ими таких же быстрых движений в такт музыке, как игроки на флейтах).

Что касается облаков тумана, висевших в пространстве между мной и квартирой друга, то труба свободно проходила сквозь них, однако и этот туман частично проникал внутрь трубы. В этом бы не было ничего страшного, если бы это не приводило к увеличению расстояния от меня до наблюдаемого места, причем расстояние увеличивалось пропорционально количеству и плотности облаков между нами. Я с изумлением обнаружил, что то, что мы называем перспективой (не "жизненной перспективой", а геометрической перспективой в смысле художников и архитекторов) создается и существуют только внутри этого тумана и благодаря ему, тогда как пространство, свободное от облаков, совершенно не вносит никакого вклада в



физическое и астральное расстояние между мной и квартирой друга. Я ясно понял, что этот туман и есть то, что при физическом и астральном сознании мы называем пространством (протяженностью).

Внутри центрального канала астральной трубы плотность "тумана – физического пространства" каким-то образом сама собой оказалась несколько меньше, чем вокруг. По-видимому, это было связано с тем, что я пытался смотреть сквозь трубу и прикладывал усилие разглядеть объекты на другом ее конце. Хотя это усилие на этом этапе и было не вполне сознательным, все же оно привело к тому, что часть тумана была просто "выдута" из астральной трубы как дым из курительной трубки. Обнаружив это я вернулся в зону начала трубы и стал специально выгонять туман из астральной трубы, как бы дуя в нее с определенным психическим усилием, а также принял меры, чтобы защитное поле и стенки астральной трубы стали совершенно непроницаемыми для этого тумана. Как только я начал это действие, "ртутное зеркало" с изображением фрагмента удаленной квартиры, площадью со спичечную коробку, стало скачками, по мере выхода облаков из канала, приближаться ко мне, пока не оказалось на расстоянии "вытянутой руки", а затем и на "расстоянии наилучшего зрения". Я бы хотел подчеркнуть, что этот эффект не был оптическим эффектом "приближения" или "увеличения", вроде того, на котором основаны бинокли, подзорные трубы и телескопы. В данном случае приближение было фактическим, т.е. внутри астральной трубы удаленное место было действительно ближе ко мне, чем вне трубы. Действительно, когда я выглянул за трубу и посмотрел на то место, в которое упирался ее конец без ее помощи, то обнаружил, что расстояние до квартиры друга вне трубы осталось таким же большим, как и прежде.

Из вышеизложенного я сделал вывод о том, что астральная труба в действительности в общем-то является не астральной, а



ментальной структурой, имеющей непроницаемые для физического и астрального пространства стенки, внутри которой имеется практически внепространственный канал, в котором плотность физического и астрального пространства значительно меньше, чем вне трубы или вообще отсутствует. Второй очень важный вывод основан на том, что астральное пространство является физическим пространством–временем, или точнее, то, что при физической форме сознания мы осознаем как время, при астральном сознании осознается как пространство, наряду с физическим пространством, таким образом размерность пространства при переходе в высшую форму сознания увеличивается (о чем говорил Успенский в книге: "Ключ к тайнам природы" Tertum Organum). При ментальном же сознании физическое пространство–время или астральное пространство осознается просто как некоторая форма материи, как описанные выше облака тумана. А эти облака тумана разносит ментальным ветром, их не пропускают стенки "астральной трубы", да и вообще они есть только в "нижинах ментального мира", да и то, только "по утрам".

Примечание. Вспомним философскую проблему: "структура – свойство (функция) – отношение". Рассмотрим простой пример: два электрона определенным образом взаимодействуют друг с другом, т.е. находятся в определенных отношениях друг с другом (отталкиваются друг от друга с различной силой, зависящей от расстояния между ними). Но о об одном (каждом) электроны можно сказать, что он обладает свойством отталкиваться от другого электрона. Но чем поддерживается (обеспечивается) это свойство электронов, благодаря которому они могут быть в определенных отношениях друг с другом? В науке настоящего времени считается, что существует соответствующая материальная структура, которая называется "электрическое поле" и является одной из форм электромагнитного поля. Возникает вопрос, а может ли эта структура существовать



независимо от электрона? Уже давно Герцем и Максвеллом получен однозначный положительный ответ на этот вопрос: "Да может, и это электромагнитные волны!!!" Таким образом, получается, что свойство может существовать отдельно от объекта, свойством которого оно являлось и благодаря которому этот объект вступал в определенные отношения с другими объектами, обладавшими тем же свойством. Так нам светят звезды, которых возможно, давно уже нет, и восхищаемся произведениями поэтов и музыкантов давно прошедших времен. Так что шутка Л.Кэррола об улыбке Чеширского кота, которая висела в воздухе, хотя сам кот и ушел, не так уж и далека от истины.

Итак, существуют различные точки зрения на одно и то же, которое при различных условиях может рассматриваться либо как определенные отношения объектов, либо как свойства этих объектов, на которых основаны их отношения, либо как самостоятельно существующая материальная структура. По мнению автора, каждая последующая из этих "точек зрения" является более глубокой, чем предыдущая. Так, например, точка зрения на физическое пространство–время просто как на некоторую материальную структуру на ментальном уровне является значительно более глубокой, чем представление о том, что "это всеобщие формы существования материи, отражающие отношения протяженности и длительности" (марксизм). "Кстати", современная теоретическая физика уже с начала 70–х годов XX века решила для себя дилемму: "являются ли виртуальные процессы просто абстрактным математическим приемом описания физической реальности, которому в действительности ничего не соответствует, или виртуальные процессы представляют собой существо физического вакуума, который представляет собой ничто иное как пространство–время как вид материи?". Метрическое пространство–время, т.е. пространство–время как отношения протяженности и длительности также изучаются



физикой, но это лишь одно из внешних проявлений вакуума, наряду с веществом и полем.

При этом внезапно обнаруживается, что астральное пространство вовсе не так уж "всеобще и вездесуще", как утверждают некоторые "глубоководные классики", живущие во тьме и сами никогда не поднимавшиеся к воздуху и свету. Физическое пространство–время вполне может быть удалено из некоторых ограниченных определенным образом (например, с помощью "астральной трубы) областей ментального пространства, как земля из кротовой норы. Да и сами по себе они не везде есть на ментальном плане. Следовательно, с помощью "астральной трубы" можно видеть события, удаленные не только в пространстве, но и во времени.

Итак конец канала оказался прямо передо мной. Изображение было ярким, четким и устойчивым. Но, как я уже говорил выше, площадь видимого участка комнаты была весьма ограничена, а переориентация трубы в пространстве вызывала некоторые неудобства в связи с тем, что вся ее конструкция была весьма масштабна и довольно громоздкая. После нескольких неуклюжих попыток смещения области видимости у меня возникло желание просто приблизить лицо внутри трубы к ее границе и заглянуть в сторону, как бы выглянуть из трубы и посмотреть по сторонам. Я начал осуществление этой своей идеи. Мне удалось выглянуть из трубы и шире увидеть окружающее в комнате друга. Однако я при этом ощущал себя находящимся в своей комнате. Можно подумать, что у меня чрезвычайно вытянулась шея. Но и это было не так, так как внутри трубы расстояние между комнатами было не более десятка сантиметров. Внезапно я ощутил, что по моему телу с самой головы до ступней ног как бы прокатили облегающий резиновый обруч. Одновременно я как бы со стороны увидел, что по астральной трубе мгновенно проскочило утолщение, как у удава, только что проглотившего ягненка. Сразу же после этого я ощутил се-



бя находящимся в комнате друга без какого-либо ограничения поля зрения. Я мог поворачиваться и рассматривать в комнате все, что угодно. Таким образом я просто "перешагнул" из своей комнаты в комнату друга по внепространственному каналу, находящемуся внутри "ментальной трубы". При этом со своей собственной точки зрения я преодолел расстояние всего в несколько сантиметров, тогда как с точки зрения внешнего наблюдателя я оказался в точке, удаленной на 10 километров от моего прежнего местонахождения. Не исключено, что подобным образом я с таким же успехом мог бы оказаться и в противоположном конце Галактики. Все это очень напоминает "кряточные норы" в складках пространственно-временного континуума, которые сейчас вошло в моду обсуждать у физиков-теоретиков. При ментальной форме сознания физическое пространство и время (т.е. астральное пространство) является обычным материальным препятствием.

Таким образом, по ментальной трубе можно не только получать информацию из удаленных в пространстве и времени мест, но и оказаться там самому, т.е. по трубе можно путешествовать как бы пронзая толщу пространства-времени, а не преодолевая ее сантиметр за сантиметром и секунда за секундой, т.е. используя внепространственный и вневременной канал, находящийся внутри трубы. По видимому, это и есть один из возможных механизмов "телепортации", широко всем известной (кроме ученых). Другой механизм этого явления описан в разделе о физической природе НЛО.

Похоже, что подобный метод "перекачки вещественной структуры по внепространственному и вневременному каналу" используют и некоторые типы НЛО. Из многочисленных наблюдений известен такой механизм их перемещения:

1. Из НЛО появляется яркий луч, идущий вперед по направлению перемещения. Иногда самого луча не видно, а перед основным объектом впереди маячит только яркая "звезда".



2. НЛО исчезает в точке, где оно находилось и мгновенно появляется в точке окончания луча, который при этом исчезает;

3. Стадии 1 и 2 повторяются периодически.

Если продолжать "кротовую аналогию", то необходимо отметить, что перемещение по внепространственному каналу, проложенному сквозь пространство–время, настолько же уступает полету в ментальном сознании поверх пространства–времени, насколько путешествие крота по своим темным подземным лабиринтам уступает полету чайки по имени Джонатан Левингстон в родных для него сияющих просторах.

Когда я оказался в комнате друга, я внимательно огляделся вокруг. Все было залито ярким серебристым чуть зеленоватым светом, очень похожим на лунный. Были отчетливо видны мельчайшие детали обстановки. Было такое впечатление, что само вещество является сияющим и состоящим как бы из мельчайших искорок, сверкающих и переливающихся различными цветами, как звезды. (Если связывать название астрального уровня именно с видом вещества при астральном сознании, то надо признать, что это название является весьма точным и очень удачным. Ведь *Astra* – по латыни значит "звезда"). Я думаю, что как "звезды", из которых состоит все вещество, воспринимались атомы. Их было видно без какого–либо напряжения, просто за счет чудовищной разрешающей способности астрального зрения. Все предметы сохраняли свои обычные цвета, но выглядели так, словно с них стерли пыль и как бы подсветили изнутри. Друг спал на раскладном кресле–кровати. Я подошел к нему и сказал: "Вставай, вставай! Просыпайся!" Он что–то невнятно пробурчал и перевернулся на другой бок. Тогда я взял его за плечо и немного потряс, повторив те же слова. Проснувшись в астральное сознание, он резко сел на кровати и открыл глаза (при этом его физическое тело продолжало лежать в прежней позе). Глаза меня сразу очень поразили. Они были значительно больше, чем обычно (как говорят – занимали



"пол-лица") и были необычайно красивы, как драгоценный витраж, просвеченный солнечным светом. Да, глаза друга действительно излучали самый настоящий свет!!! Радужки переливались различными оттенками изумрудно-зеленого а белки светились мягким желтовато-белым светом. Я был поражен его видом не меньше, чем он, увидев меня в своей комнате глубокой ночью. "Что ты здесь делаешь в такое время?" – спросил он. Я ему спокойно сказал, что провожу эксперимент и разбудил его, но не в физическое, а в астральное сознание. А что делать дальше – еще и сам не решил. Он предложил полететь куда-нибудь. И мы уже вместе решили, что можно было бы полетать над Индийским океаном. Взявшись за руки мы по крутой дуге взмыли над Землей на высоту около 400 километров, несколько дальше, чем обычно летают космонавты.

Мы оказались над самым центром Индийского океана, примерно над островом Диего-Горсия. Перед нами открылся изумительный вид Земли из ближнего Космоса. Вся толща океана, до самого дна, просвечивалась ярким светом, похожим на солнечный, хотя было совершенно очевидно, что это не солнечный свет. Были хорошо видны все обитатели морских глубин (и флора, и фауна), поражавшие воображение своими удивительно яркими красками. Морская вода казалось абсолютно прозрачной, легко проницаемой и очень легкой и подвижной, как сжатый воздух. Вся видимая часть Земли была покрыта тенью глубокой, за исключением самой западной части, где еще виднелась полоска оранжевого света и блестели водоемы. На всех материках были хорошо видны сверкающие россыпи огней крупных городов. Почему-то в Индии их было вроде бы больше. Как я понял, видимые мной огни были светом Разума, высшего сознания и Духа, а не ночного электрического освещения городов. На севере Индии громадной сверкающей стеной Света в самый Космос, т.е. далеко за границы воздушной атмосферы Земли, вздымались Гималаи. Можно было бы срав-



нить их по масштабу с северным сиянием, но свет от Гималаев был совершенно белый и не мерцающий, а очень ровный и мощный.

Но мой друг не долго рассматривал всю эту красоту с таким же энтузиазмом, как я. Чувствовалось, что его что-то начало беспокоить. Прежде всего это проявлялось в нерегулярных толчках, которые сотрясали его астральное тело и как бы в некотором увеличении его "веса". Скоро друг сам заговорил об этом. "А как же мое физическое тело, ведь оно лежит дома само, без меня. Не грозит ли ему какая-либо опасность?" Отвечая на его просьбу, я посмотрел на маленький кусочек суши на 45-й параллели между Черным и Каспийским морями и увидел, что с нашими физическими телами все в полном порядке. Друг также имел возможность убедиться в этом. Однако это его не успокоило, а скорее наоборот, окончательно вывело из равновесия. Он просто испугался. По астральному телу пошли волны, высотой до 10 сантиметров, которые привели к неоднократному кратковременному нарушению топологической целостности астрального тела. Это было очень похоже вот на что. Случалось ли Вам видеть великолепные отражения деревьев на берегу, облаков и Луны в совершенно спокойной и чистой воде, отражения настолько великолепные, что их невозможно отличить от оригинала? (чем иногда ради шутки пользуются кинооператоры). Теперь представьте себе, что Вы смотрите на эти отражения, и вдруг кто-то кинул в воду большой камень. Не прямо на отражения, которые Вы наблюдаете, но очень близко. Вы увидите, как сильные, но гладкие волны, распространяющиеся по воде, вызовут регулярные периодические деформации отражений. Одни фрагменты изображения просто искажаются, другие на краткое время как бы отрываются от основного изображения и сразу же опять соединяются с ним. Именно это и происходило на моих глазах с астральным телом моего друга, когда он потерял эмоциональную устойчивость. (Может быть



поэтому символ Астрала – вода?) При этом вес его увеличился настолько, что мне приходилось прикладывать определенное усилие, чтобы удержать друга на той высоте, на которой мы находились, держа его за руку. Он все сильнее дергал меня за руку в такт волнам, проходящим по его телу, его рука при этом кажется довольно сильно растягивалась, как резиновая. Я попытался успокоить его, но это дало лишь кратковременный и неполный результат. Тогда я решил, что раз такое дело – пусть летит к себе домой, а еще останусь, – полетаю. Перед тем как отпустить его руку, я дал ему еще очень твердое указание: "после отождествления с физическим телом и перехода в состояние бодрствования сесть и подробно воспроизвести в памяти все происшедшее, чтобы не забыть". Кроме того мы договорились, что к семи часам утра он придет ко мне в гости, чтобы подтвердить достоверность этого опыта и для него, и для меня (на такое раннее время мы договорились потому, что позже я был занят). После этого я отпустил руку друга и проследил за его быстрым полетом по дуге к его физическому телу. Увидя, что он благополучно проснулся в физическом сознании и сидя на кровати переписывает происшедшее в физическую память, как я его и просил, я отвлекся от него и занялся своими делами.

Прежде всего я решил сделать небольшое кругосветное путешествие, то есть облететь вокруг Земли. И сразу же сделал это, причем в десятки раз быстрее, чем на космическом корабле. При полете я смотрел в основном вниз, на поверхность Земли. Что меня очень поразило, так это то, что где бы я не пролетал – непосредственно подо мной поверхность Земли (со всем находящимся на ней: морями, реками, лесами и полями, горами и городами), как то странно плавно, но очень сильно вспучивалась, подобно гигантской волне, высотой более 100 километров. Эта волна непрерывно следовала за мной. Даже находясь в ментальном сознании (а я по-видимому, находился именно в этой форме сознания) сначала я подумал, что это галлюцина-



ция. Я помню, как эта мысль меня немного огорчила: – "Жаль, что даже в этой форме сознания возможны подобные галлюцинации". Но потом, когда я опять оказался над центральной частью Индийского океана, я стал рассматривать побережье Аравийского полуострова и вдруг с удивлением обнаружил, что чем внимательнее я приглядываюсь к нему, тем стремительнее его поверхность буквально летит на меня, очень быстро и значительно приближаясь. При этом я сам не сдвинулся ни на миллиметр и оставался на том же месте. Степень приближения была различной: сильнее всего в центре моей области внимания и плавно уменьшаясь к периферии. Это была без сомнения своего рода астральная труба, но без четких стенок, т.е. с коэффициентом усиления плавно уменьшающимся от оси к границам! Однако, действие стереотипов восприятия, характерных для физического сознания приводило к тому, что в моем сознании возникал образ какой-то гигантской волны, движущейся подо мной и вырастающей из той точки, на которую я смотрю. То есть я видел все правильно, но сначала не совсем правильно это интерпретировал.

На поверхности Земли я обратил внимание на темно-коричневые или бордовые дугообразные линии, соединяющие различные участки поверхности. Эти линии были различной длины: от нескольких сотен километров (таких было довольно мало) до нескольких тысяч и даже десятков тысяч. Расположение этих линий ни с чем мне известным прямо не ассоциировалось. Меня заинтересовало, что это такое и я задал соответствующий вопрос Мировому Разуму и мгновенно получил ответ: "Это линии реинкарнаций". Насколько я помню, из Краснодарского края линии шли в Пакистан и Северную Индию, из Восточной Европы на Ближний Восток, из Западной Европы в Австралию, из центрально-европейской части России в Сибирь. В целом они имели наклон с северо-запада на юго-восток (по моему, и реинкарнации шли в этом направлении), но были и



стал запоминать этот опыт, чтобы потом рассказать Вам. Вдруг совершенно неожиданно сверху и сбоку на меня свалился мой недавний спутник, выдернул правую руку из под левой (они у меня были сложены на груди) и стал с высокой частотой и амплитудой трясти ее, выражая бурный восторг: "Молодец, Жека! Молодец!", и.т.п. Но я не мог разделить его дикий восторг, т.к. находился уже практически в физическом сознании и ощущение от пожатия его руки было такое, как если бы я пожимал хвост электрическому угрю. Взаимодействие моего физического тела с его астральным привело к тому, что от запястья до локтя управление мышцами руки было по сути дела и мое, и его, что и ощущалось мной как произвольные сокращения мышц, подобные тем, какие бывают при ударах током 40 – 70 вольт. Кроме того это вызвало какие-то произвольные содрогания всего тела, как от мороза. Все это мне не понравилось и я мгновенным броском вернул своего друга в физическое тело, еще раз напомнив ему напоследок, чтобы он обязательно пришел утром.

Утром он явился точно в назначенное время и мы наперебой стали рассказывать друг другу различные детали нашего совместного путешествия...

Немного позже, вспоминая перипетии описанного выше "путешествия в высших формах сознания" я обратил внимание на то, что кажется как-то не так видел Земной шар (кажется я видел слишком большую часть его поверхности, чуть ли не с другой стороны), хотя когда я находился в том состоянии – мне все казалось совершенно естественным и я не обратил внимания на это. Я взял глобус и закрыв один глаз стал искать такую точку зрения, из которой угол на Землю и относительное расстояние до нее соответствовали бы тем, которые были во время путешествия. Эта точка оказалась гораздо дальше, чем я сначала думал (не сотни, а тысячи километров). Но все же я не увидел той панорамы, которой любовался при высших формах



сознания. Чтобы добиться этого пришлось бы сделать Земной шар прозрачным или нанести все изображение на внутреннюю поверхность вогнутой полусферы. Я думаю этот эффект "зрения за физический горизонт" также является одной из возможностей астрального и ментального сознания и связан с возможностью пространственно-подобного восприятия физического времени.

26.20. СЛУЧАЙ "АСТРАЛЬНОГО" НАПАДЕНИЯ. БОРЬБА СО "СТАРУХОЙ", УНИЧТОЖЕНИЕ ЗОЛОТОГО ЦИЛИНДРА

Однажды я проснулся ночью от такого ощущения, как будто кто-то изощренно мучил меня, но очень осторожно и аккуратно, так чтобы я ни в коем случае не проснулся. Я довольно долго не мог прийти в сознание, однако все же проснулся, но не в физическое сознание, а в астральное. Было очень противное ощущение, что поверхность сердца как бы постепенно сгорает, обугливается и покрывается пеплом под влиянием внешнего воздействия. Несколько мгновений ушло на то, чтобы понять, что на меня совершено оккультное нападение. Как только я понял это, то мгновенно вскочил и оказался сразу посередине комнаты, почему-то в боевой стойке восточных единоборств.

И сразу же увидел, что к стеклу окна моей комнаты прижалась отвратительная старуха (не смотря на то, что я жил на втором этаже). У нее были маленькие очень злые красноватые глаза, на руках крючковатые пальцами с длинными ногтями. Когда я появился перед ней, она по-моему, выругалась и сплюнула, но совершенно не собиралась отступать. Я сразу же начал на нее энергетическое воздействие с целью отогнать ее куда-нибудь как можно дальше. Но это вызвало у нее лишь ехидную усмешку и совершенно не дало никаких результатов. Между



тем ее воздействие ни на секунду не прекращалось и не ослабевало.

Тогда я обратился к Богу с мольбой дать мне средства для борьбы против этого зла. Сразу между облаков как бы появилась прогалинка и оттуда на меня упал широкий луч света. Я вошел в контакт с самым Высшим, что было доступно моему сознанию и стоял уже не в боевой стойке, а совершенно ровно выпрямившись и подняв руки ладонями вверх, принимая поток небесного света и направляя его на незваную гостью, как зеркалами. Я сразу почувствовал себя значительно лучше и увереннее. Свет с Небес очень быстро и полностью восстановил мое сердце до нормального состояния. Это вызвало какую-то растерянность старухи, но не испуг, и она все же не собиралась отступать. Тут я понял, какое оружие есть у меня против зла: — ЭТО ДОБРО! Я понял, что когда я стараюсь победить старуху, уничтожить ее, то фактически лишь снабжаю ее теми же энергиями, которые составляют ее собственную сущность, и этим лишь усиливаю ее.

И тогда я постарался искренне пожалеть ее за то, что у нее такая несчастная и неблагоприятная судьба: приносить вред людям и другим существам. Ведь это лишает ее жизнь настоящего Счастья, а ведь она была очень талантлива и красива и вполне заслуживала его. Когда у меня появились эти эмоции и мысли, то это произвело на бедную старуху такой эффект, как если бы между нами взорвалась бомба: ее с большой силой откинуло от окна и она улетела бы в пространство, если бы не ударилась о стену дома на другой стороне улицы. Сквозь эту стену она почему-то не могла пройти и стала корчиться на ней в позе человека, упавшего с небоскреба. Однако через некоторое время она как-то оправилась и опять попыталась приблизиться к окну, цепляясь за подоконник своими крючковатыми пальцами.

Тогда я применил Христианский Крест, с помощью которого я призывал энергетику и Духовность Христа для спасения



и этой Души. Когда я проводил в пространстве вертикальную линию, то луч света с Неба увеличивался в яркости и силе, когда же горизонтальная линия пересекала вертикальную, то в момент пересечения крест ослепительно вспыхивал абсолютно белым (может быть чуть-чуть с примесью небесно-голубого, серебристого и фиолетового) светом из точки в центре и некоторое время висел в воздухе, сверкая этим светом, как бриллиантовый. Вспышка энергии креста и последующий ее поток сразу же припечатали старушеницу на стене противоположного дома и я увидел, что она стала похожа на фигурку из бумаги, которая изменяет свою форму и уменьшается, буквально сгорая в небесном огне. Через незначительное время от нее ничего не осталось, кроме ощущения, что из точки пространства, где она была, идет все то же негативное воздействие, хотя и значительно ослабленное.

Я понял, что теперь надо искать старуху на более высоких уровнях Реальности и сразу перешел в более высокую форму сознания, по-видимому, в ментальную. И сразу же опять увидел ее на стене дома напротив, но уже не такую старую и не такую уверенную. Тогда я применил крест второй раз. ослепительная вспышка и последующий поток Высшей Энергии привели к тому, что и на этом уровне от нее осталось только воспоминание, а также, как это ни странно, и ощущение продолжающегося воздействия из точки, где она еще недавно была. Тогда я опять перешел еще в более высокую форму сознания (буддическую) и сразу же применил Христианский Крест, уже в третий раз. На этот раз трансформация была окончательной, т.к. воздействие от нее ни шло более ни с одного из уровней Реальности.

Я вернулся в комнату и стал внимательно осматривать ее, т.к. было ощущение, что в ней остался еще какой-то источник зла, т.е. что-то "не чисто". Скоро я увидел правее окна почти под потолком торчащий из стены примерно на 5 сантиметров



цилиндр, диаметром около 3-х сантиметров. Мне было ясно, что основная часть цилиндра находилась в стене. По виду цилиндр состоял из золота. Я думаю он и действительно состоял из астрального и ментального золота, т.к. ощущение этого металла было точным и безошибочным. От него шло психоэнергетическое воздействие того же типа, что и от старухи. Судя по всему этот цилиндр был искусственным аккумулятором этой энергетики, причем громадной емкости, т.к. на его полную нейтрализацию я потратил много времени и сил (около часа), причем находясь в ментальной форме сознания. По-видимому, золото вообще является веществом, обладающим наибольшей удельной информационной емкостью (см.п.23.4), т.е. из всех веществ в наибольшей степени подходит для записи информации. По мере моего воздействия края цилиндра становились более округлыми, как бы плавилась и оплывали, но расплавленное золото не превращалось в жидкое, а сразу испарялось. Со временем воздействие от цилиндра все более и более слабело, сам он становился все меньше и меньше, пока от него не осталось ничего, кроме этого описания.

26.21. ОПЫТ ПЕРЕХОДА ОТ ВОООБРАЖЕНИЯ К ЯСНО-ВИДЕНИЮ ("СЛУЧАЙ С ГОРЯЧЕЙ ВОДОЙ")

Как то раз я перед сном решил мысленно вспомнить квартиру на Сиреневом бульваре в Москве, где жили отец и бабушка Вера (см.п.26.4). Я стал рисовать образ этой квартиры в своем сознании, пользуясь памятью и воображением. При этом я старался достичь максимальной точности, реалистичности и детализации.

Я прекрасно понимал, что практически невозможно точно угадать, где в настоящее время находятся перемещаемые предметы небольшого размера. Поэтому я начал не с них, а с входной двери, стен, окон, крупной мебели, положение которых не



могло измениться, и, можно сказать, было мне хорошо известно.

Я представил себе входную дверь в квартиру, как—будто я нахожусь на лестнице. Это в общем получилось не очень хорошо, на уровне обычного воображения. Но после этого я по очереди стал немного варьировать, т.е. очень незначительно менять, все характеристики входной двери, такие как положение, размер, форму, цвет и т.д. Для каждой из этих характеристик я на основе своих ощущений пытался определить то значение, которое было больше всего "похоже на правду" и оставлял в своем воображении именно это значение, как бы зафиксировав его. Так я поступил со всеми характеристиками входной двери, а затем стен, окон, крупной мебели и т.д.

Со временем возникла достаточно детализированная и довольно точная картина московской квартиры. Однако это был всего лишь образ, созданный моим воображением. Затем я приступил к более мелким предметам: стульям, предметам на кухне и т.п. Но я не торопился представлять себе, где находится бабушка и отец, т.к. был уверен, что почти наверняка ошибусь.

Вдруг совершенно неожиданно для меня и совершенно само—собой, без всякого моего участия, в воображаемой картине все едва заметно сдвинулось и изменилось. Одновременно возникло уже нормальное зрительное (и слуховое) восприятие, давшее очень много новых деталей, которые я еще не успел представить и проработать. Я даже увидел, где находятся бабушка и отец и что они делают. Бабушка стоит перед входом в ванную (совмещенную), держит руки на груди и очень переживает. Она говорит:

— Веничка, тебе чем—нибудь помочь? Может быть что—нибудь подать, поддержать?

Отец, стоя на одном колене, что—то делает ключом и немного раздраженно отвечает:

— мама, ну пожалуйста, не мешай, я все сделаю!



Мне почему-то не совсем ясна ситуация и я по привычке спрашиваю у Мирового Разума:

– в чем дело?

На этот раз ответ прозвучал в звуковой форме чрезвычайно солидным "голосом Левитана или Балашова", который прогремел во всем пространстве:

– ИСПОРТИЛАСЬ ГОРЯЧАЯ ВОДА!

Как видно, обладатель этого Голоса компетентен не только в вопросах сущности Бытия, "жизни и смерти" и т.п., но и проявляет полную осведомленность о наших мелких "бытовых" проблемах.

После этого я заснул. Утром я описал все, что видел в письме и направил его бабушке и отцу с просьбой написать, было ли это в действительности. Ответа долго не было. Примерно через месяц пришло письмо от бабушки Муси (маминой мамы, жила в Коломне Моск.обл.), которая писала, что она приехала в гости и читая по обыкновению наши письма, наткнулась на описание ситуации и мой вопрос. Она сразу же спросила об этом бабушку и отца и те подтвердили, что примерно месяц назад у них на самом деле портилась горячая вода и все описанное мной действительно было в мельчайших деталях.

Выводы

Возможен переход от воображения к восприятию методом ясновидения. Воображение можно рассматривать как восприятие с низкой степенью достоверности, т.е. "со слабой связью с действительностью". Однако если специально обращать внимание на повышение достоверности воображения, то оно может скачком самопроизвольное перейти в другую форму: ясновидение, которая уже обладает высокой степенью достоверности.

Здесь весьма уместна одна аналогия. Представьте себе, что на полированной медной пластине выгравирован чрезвычайно



тонкий и изящный рисунок. Этот рисунок может быть практически невидим, даже при хорошем освещении. Но если взять тонкий грифельный порошок и рассыпав его по пластине потрясти ее так, чтобы пылинки порошка могли свободно двигаться (варьирование), то многие из них застрянут именно в углублениях рисунка и сделают его хорошо видимым. Примерно так осуществляется операция тонированная чеканки и металлогравюр.

26.22. СПОНТАННАЯ МАТЕРИАЛИЗАЦИЯ "НА ПИ-РУШКЕ" ПРИ ВОЗВРАЩЕНИИ ДОМОЙ В АСТРАЛЬНОМ СОЗНАНИИ

Однажды я возвращался домой после путешествия в астральной форме сознания. На этот раз я не летел на высоте "птичьего полета", а решил лететь домой по прямой сквозь дома и другие объекты на поверхности Земли, т.к. они, как я уже знал из опыта, не могли быть для меня каким-либо препятствием. Препятствием – не могли, но источником новых приключений – вполне.

Я не обращал никакого внимания на то, что происходит в квартирах, через которые я пролетал. Но на одну мне пришлось обратить внимание. Весь объем большой комнаты был насыщен густой смесью табачного дыма, которого было столько, что действительно можно было "топор вешать", а также винных паров, запахов далеко не вегетарианской трапезы, человеческого пота и еще бог знает чего. Ко времени моего невольного "визита" еда уже была наполовину съедена, вино наполовину выпито и женщины наполовину одеты (раздеты).

Я пролетел над длинным столом с остатками пира. Мое астральное тело самопроизвольно как губка впитало в себя вышперечисленные воздушные взвеси и я, приобретя вес около 100 граммов и став совершенно четко видимым упал на пол в



конце комнаты прямо перед окном. Воздух в комнате по понятным причинам совершенно очистился и даже как бы запах озоном. Я же начал подниматься на ноги, оглядывая присутствующих и лихорадочно соображая, как бы отсюда побыстрее смотаться. Задерживаться я не собирался, т.к. для меня все это было, как неожиданно поскользнуться на чем-то, о чем Вы уже догадались, упасть в него и вымазаться. Когда я встал, это произвело ошеломляющий эффект на всех, включая собаку, которая взвыла как волк и подняв шерсть дыбом стала пятится от меня непрерывно смотря мне прямо в глаза сверкающими зеленым светом глазами. Некоторые люди стали креститься, женщины завизжали и съехали под стол, а мужчины стали очень быстро трезветь. Я воспринимал их мысли и видел себя их глазами. Некоторые подумали: "Надо же было так нажраться". Меня это немного позабавило. Но понять их можно было, т.к. вид у меня был как у большой прозрачной бутылки в форме человека, в которую выдули хорошую порцию табачного дыма.

После этого я мгновенно перешел в ментальное сознание выйдя из астрального тела, пропитанного отбросами физического плана, выкинул из него все не мое обратно туда, где его взял и полетел, отряхиваясь, домой. После этого я стал лучше понимать, почему курения и благовония могут облегчать контакт с одними сущностями и изгонять других. То же можно сказать и о других дымах и запахах.

26.23. ПОПЫТКА ПОМЕШАТЬ ВОЛЬФУ МЕССИНГУ НА ЕГО ВЫСТУПЛЕНИИ И ЧТО ИЗ ЭТОГО ПОЛУЧИЛОСЬ

К нам в город приехал знаменитый Вольф Мессинг и мы всей нашей компанией, которой занимались экспериментами по высшим формам сознания, пришли к нему на выступление. Как только Мессинг зашел в зал, он сразу молча стал наполнять его как бассейн водой, какой-то плотной энергетикой темно-



золотистого цвета (цвет осенней листвы). Прошло лишь несколько минут и все присутствующие оказались как муравьи в желе, в этой энергетике. Эта энергетика больше всего напоминала ту, которая исходила от НЛО – робота, которого я вызвал (см. п.26.1). После этого любое психическое движение зрителей приводило к колебаниям этой энергетике и сразу становилось известным Вольфу Мессингу.

Я спокойно наблюдал за выступлением до одного момента. Он вывел на сцену одну девушку из зрителей, которая знала, у кого спрятаны часы. Я был поражен, когда он решительно и громко на весь зал стал спрашивать у нее:

– Где часы! Показывай! Ну! Быстро!

Большинство зрители этих приказов, естественно, не слышали, т.к. находились в физическом сознании. Но девушка не была готова отвечать на уровне подсознания и стала показывать физической рукой в направлении того зрителя, у которого в нагрудном кармане были спрятаны часы. Это обстоятельство вызвало у Мессинга эмоцию, похожую на сдержанное раздражение и разочарование.

– Она не подходит!

сказал Мессинг и отпустил девушку на место. Но она уже была и не нужна ему, т.к. практически весь зал дружно скандировал:

– Там! Там!

и многие зрители показывали Мессингу астральными руками, куда ему нужно бежать. Что он очень энергично и сделал, под всеобщий восторг. Все самые сложные задания он выполнял блестяще.

Но тут я решил помешать ему работать, т.к. все на мой взгляд пахло каким-то издевательством над малолетними и выглядело немного нечестным, т.к. он получал ответ от людей, хотя и на астральном уровне. Наверное я не был оригинален в своем решении. Во всяком случае, когда на его очередь



ное очень решительное требование все опять стали дружно и ритмично кричать, что ему делать и даже показывать астральными руками, я вмешался и заставил людей притихнуть на астральном плане. Он в этот момент куда-то бежал по сцене. Вдруг он резко остановился как вкопанный и какое-то мгновение пребывал в нерешительности и некоторой растерянности. Но вдруг он выпрямился и посмотрел прямо на меня. Раздался какой-то высокий дребезжащий звук, как от циркулярной пилы. Не говоря ни слова он быстро спустился по лестнице сбоку от сцены, подбежал ко мне (мы с товарищами сидели в третьем ряду слева), повернулся лицом, немного наклонился и очень резко, громко и требовательно гаркнул:

– НЕ МЕШАЙТЕ МНЕ!!!

Я аж дернулся от неожиданности и стал лепетать что-то вроде:

– извините, больше не буду.

Сразу же зал опять начал орать, куда бежать и что делать, Мессинг повернулся и побежал выполнять задание, которое он завершил, как обычно просто блестяще.

Когда выступление закончилось нам удалось немного поговорить с ним и он уделил нам несколько минут внимания.

Мы шли по ул.Красной и живо обсуждали удивительное выступление. Когда я рассказал товарищам об этом эпизоде неожиданно для меня оказалось, что никто его не помнит. Да, говорят, останавливался на сцене, но лишь на мгновение, и к нам не подбегал и ничего не кричал. И только тогда я понял, что все это он сделал в ментальном теле не сходя с места в физическом и всего за одно мгновение физического времени. Но у меня и до сих пор сохранилось яркое воспоминание об этом событии, возможно даже более яркое, чем если бы оно произошло на физическом плане.

Таким был великий Вольф Мессинг, который для общения с нами выбрал роль артиста и сыграл эту роль артистически!



26.24. ВИДЕНИЕ НА "ЗВЕЗДНОМ ЭКРАНЕ" УРАВНЕНИЙ ЕДИНОЙ ТЕОРИИ ПОЛЯ (КОНТАКТ С А.ЭЙНШТЕЙНОМ)

Как-то раз мне приснилось, что я проснулся. Необычным было то, что моя кровать стояла на улице перед домом и я глядел в бездонное небо, усыпанное звездами так плотно, как я видел только в Домбае. Этого было достаточно, чтобы я сразу перешел в астральное сознание.

Теперь я просто стоял на этом же месте на улице в астральном сознании и смотрел на небо. В то время я писал курсовую, которая была посвящена выводу и решению уравнений Эйнштейна для вращающегося тела (уравнения я вывел, но решить их не смог, а значительно позже увидел в журнале их численное решение). Поэтому меня занимали проблемы единой теории поля. И я попросил Мировой Разум сообщить мне уравнения Единой Теории, частными случаями которой были бы квантовая хромодинамика, общая теория относительности (ОТО) и квантовая теория поля (КТП), включая теорию электрослабых взаимодействий.

Сразу же после этой просьбы на звездном небе началось что-то странное. В области примерно $90^\circ \times 90^\circ$ звезды пришли в вихревое движение, как будто их затягивало каким-то водоворотом, и они стали скапливаться в небольшой области, которая скоро засветилась как телевизионный экран от колоссальной плотности звезд в ней. Когда свечение этой области неба стало ровно-изумрудным "экран" как будто включили, звезды



сначала образовали полосы которые затем превратились примерно в десять строчек уравнений, написанных в неизвестных мне математических обозначениях. Я сказал, что не понимаю. Тогда мне был коротко объяснен смысл каждого уравнения. Я его смутно уловил, но разных уравнений в различной степени. Потом я решил каким-либо способом записать эти уравнения. Но тут справа от экрана прямо на небе появилась улыбающаяся физиономия Альберта Эйнштейна, окруженная копной совершенно седых волос. Он хитро подмигнул мне и сказал только одно слово: "Позже!". После этого все сразу же вернулось в первоначальное состояние.

Под влиянием крупиц информации, которые проникли в мое бодрствующее сознание в результате этого случая, я сформулировал интегральный принцип эквивалентности и начал заниматься развитием основанной на нем теории гравитации.

Локальный принцип эквивалентности был сформулирован А.Эйнштейном, хотя по сути дела был открыт еще Галиео Галиеем и хорошо известен И.Ньютону. Суть его состоит в том, что ограниченном по размеру замкнутом пространстве (т.е. локально) невозможно отличить действие сил гравитации от действия сил инерции. Соответственно, различают гравитационную и инертную массу, которые согласно локальному принципу эквивалентности в точности равны по величине и знаку. К этому имеет самое непосредственное отношение первый закон Ньютона: "Каждое тело стремится сохранить состояние покоя или равномерного и прямолинейного движения". Добавим, что покой отличается от равномерного прямолинейного движения только выбором системы отсчета. Если мы находимся в лифте, который движется вверх с некоторым постоянным ускорением, то в результате сил инерции испытываем перегрузку, которая (согласно локальному принципу эквивалентности) ничем не отличается от увеличения веса. Таким образом, локальный принцип эквивалентности позволяет описывать гравитацию как



инерцию, т.е. по сути дела геометрически. Локальный принцип эквивалентности по сути дела гласит, для некоторой ограниченной области пространства и на краткое время возможна полная компенсация сил гравитационного притяжения силами инерции. Например, если подкинуть вверх мячик, то он на мгновение неподвижно застынет в верхней точке своей траектории. Интегрально силы инерции не эквивалентны силам гравитации, т.к. силы гравитации имеют центральный характер, т.е. действуют по направлению к некоторому центру, а силы инерции параллельны. Локальный принцип эквивалентности послужил Эйнштейну отправной точкой развития общей теории относительности (ОТО), которая стала современной теорией гравитации. Согласно этой теории когда тело движется под действием только сил гравитации, то в определенном смысле можно сказать, что оно движется по инерции, т.е. по геодезической, но в искривленном пространстве. Гравитация в ОТО как раз и рассматривается как искривление пространства–времени.

Интегральный принцип эквивалентности звучит следующим образом: "Силу гравитационного притяжения к некоторому данному телу невозможно отличить от силы центробежного отталкивания от некоторого определенного центра, однозначно соответствующего данному телу". Я ввел понятие "центробежной массы" тела, которая в точности равна по величине его гравитационной массе, но противоположна ей по знаку. Поле центробежных сил является центральным, как и поле гравитационных сил, поэтому возможна полная компенсация гравитационных сил центробежными силами для всех точек пространства, то есть интегрально, и на неопределенно длительное время. Это может показаться тривиальным, но именно в результате компенсации гравитационных сил центробежными в космическом корабле, вращающемся по орбите, наблюдается невесомость. Однако, в этой тривиальности скрыта глубокая истина. Конечно очевидно, что центробежные силы являются частным случа-



ем сил инерции, т.е. это проявление сил инерции для вращающихся тел.

В этой связи необходимо отметить, что Исаак Ньютон исследовал условия взаимной компенсации гравитационных и центробежных сил на примере ведра с водой, вращающегося вокруг своей оси с различными скоростями. При этом поверхность воды принимала форму параболоида. Ньютон объяснял это явление взаимодействием воды в ведре с удаленными массами (звездами).

Интегральный принцип эквивалентности позволяет описывать гравитационное поле как поле центробежных сил, т.е. сводит гравитацию к геометрии вращающихся подпространств, каждое из которых соответствует определенной массе.

Это вращающееся подпространство я представил первоначально наподобие "глобуса", на одном полюсе которого находится тяготеющая масса, а на другом – точка, от которой происходит центробежное отталкивание. Потом у меня возникли вопросы о размерах, скорости вращения и форме этого "глобуса". Если радиус при расчете центробежных сил измерять по поверхности, то, очевидно, размеры глобуса (при некоторой постоянной скорости вращения) будут пропорциональны массе. Можно наоборот считать, что все глобусы, соответствующие разным массам одинаковы по размеру, но вращаются с разными скоростями.

Что касается формы "глобуса", то это вопрос более сложный. Необходимо было так отобразить точки пространства в точки поверхности "глобуса", чтобы между ними было взаимно–однозначное соответствие. Такое отображение в математике называется конформным. Существует много способов конформного отображения плоскости на топологическую сферу. Можно, например, представить себе, что каждая точка плоскости "отражается" в точке поверхности сферы, находящейся на линии, соединяющей точку плоскости с центром сферы. Это,



так сказать, "визуальная" модель. В "визуальной" модели плоскость отображается в полусферу. Более сложной выглядит модель, в которой каждая точка сферы связана с точкой плоскости, в которой с плоскостью пересекается касательная к сфере. В любом подобном случае отображение бесконечной поверхности в конечную достигается путем закономерного уменьшения масштабов на конечной поверхности, т.е. это не только "искривление", но и "сжатие". Если же считать, что единица масштаба постоянна, т.е. имеет место только искривление, то получается определенная сложная форма поверхности.

Я рассчитал такую форму подпространства, чтобы радиус, измеренный по поверхности, увеличивался таким образом, что классическая сила центробежного отталкивания от одного полюса в каждой точке поверхности была точно равна по величине и направлению силам гравитационного притяжения к другому полюсу.

На основе этого подхода была рассчитана траектория движения луча света в гравитационном поле массивного тела. При этом получились уравнения с экспонентами, очень похожие на аналогичные уравнения ОТО. Согласно этой модели, если на некоторое пробное тело одновременно действуют два других, то в этом случае мы имеем два вращающихся с разной скоростью подпространства, пересекающихся в одной точке, в которой и находится наше пробное тело. Результирующее влияние двух тел рассчитывается как равнодействующее, "по правилу параллелограмма". В приведенном выше примере с космическим кораблем мы имеем полностью компенсированное действие двух тел на корабль: одно из этих тел представляет собой Землю, притягивающую корабль, а другое – некоторая неизвестная масса, находящаяся точно в противоположном полюсе подпространства Земли. Таким образом, мы имеем в этом случае два полностью совмещенных во всех точках подпространства одно из которых связано с Землей, как тяготеющей мас-



сой, а другое – тоже связанное с Землей, но как местом нахождения "противоположного полюса" некоторой удаленной массы, т.е. полюса, являющегося источником совершенно очевидных для нас центробежных сил, для кого-то являющихся гравитационными. Проще говоря, на основе этого подхода предполагается, что корабль не падает на Землю потому, что притяжение Земли компенсируется притяжением некоторой неизвестной удаленной массы, действующей в противоположном направлении. Или наоборот, можно считать, что центробежные силы Земли компенсируются центробежными силами от удаленной массы. Это ассоциируется с принципом Маха, который считал бесконечно удаленные массы причиной инерции. Кроме того, совершенно очевидно, что рассматриваемые проблемы связаны с каким-то новым переосмыслением законов Кеплера, анализ которых Исааком Ньютоном однажды уже привел к открытию законов всемирного тяготения.

Однако в последующем, когда толстая общая тетрадь красного цвета, в которой я делал расчеты, куда-то пропала, я потерял интерес к развитию этой теории гравитации, основывающейся на предположении о тождестве центробежных и гравитационных сил.

26.25. АКТИВИЗАЦИЯ ЦЕНТРОВ ПРИ ЧТЕНИИ КНИГИ САХАРОВА "ТРЕТИЙ ГЛАЗ"

Мне попала книга Сахарова "Третий глаз" (искусство стрельбы из лука – говинды) и я начал ее с большим интересом читать. Читал я без перерыва. Когда я дошел до места, где описывается поднятие энергии Кундалини вдоль каналов Ида–Сушумна–Пингала вдоль позвоночника, я вдруг заметил, что у меня наблюдаются все описываемые в книге признаки и ощущения (жжение и т.п.), связанные с поднятием Кундалини. Отметив происходящее, я спокойно и без перерыва продолжал



чение. События развивались своим чередом. Когда столб энергии Кундалини поднялся до сердечной чакры Анахаты я увидел зрительно эту энергию. Она имела вид абсолютно ровного цилиндра довольно большого диаметра (около 3-х сантиметров), ярко-розового цвета окруженного мельчайшими золотистыми искорками, которые делали энергетический цилиндр пушистым на вид. Этот цилиндр медленно поднимался, как спирт в градуснике. Когда была пройдена горловая чакра – Визудха, и огонь Кундалини приблизился к Аджна-чакре (третий глаз), я, как и описывалось замечательной книге Сахарова, увидел где-то в области неба как бы пламя свечи. Это пламя действительно было очень похоже на пламя свечи, но были и отличия. Прежде всего оно сверху было не острым и постепенно тающим, как у свечи, а округлым и четко ограниченным. Во-вторых, цвет его был скорее золотисто-розовый, а не "цвета костра" (желто-оранжевый). Кроме того оно двигалось очень плавно и устойчиво, без каких-либо вздрагиваний пламени, и тем более дыма, которые бывают у свечи. И, наконец, все это происходило совершенно бесшумно, без характерных потрескиваний и тихого шипения, которые иногда издают обычные свечи.

Когда я дочитал до этого места, то с удивлением обнаружил, что идущее непрерывным потоком, как струя масла, медитативное изложение вдруг прерывается какими-то отвлеченными философскими рассуждениями и рассмотрением ассоциаций. Продолжение медитативного текста продолжалось лишь через несколько листов и небольшими фрагментами. Это практически означало прекращение непрерывности процесса, его прерывание. Это было как овации публики во время музыкальной паузы, при исполнении музыки Баха в Кафедральном Соборе.

Короче говоря я еще не знал, что делать с этим пламенем дальше, а когда узнал, то самого пламени уже не было: оно ис-



чезло. Вспомним Канта, который говорил примерно следующее: "Когда я обращал внимание на симпатичных молоденьких девушек, то не мог их обеспечить. Теперь я это могу, но не обращаю на них внимания".

26.26. РАЗРАБОТКА МЕТОДА, ПОЗВОЛЯЮЩЕГО ОТЛИЧАТЬ ФАНТАЗИИ О ПРОШЛОМ И БУДУЩЕМ ОТ РЕАЛЬНОСТИ И ИССЛЕДОВАНИЕ НЕКОТОРЫХ РЕИНКАРНАЦИЙ

По-видимому, я имею воспоминания о таких вещах, которые мне вроде бы помнить неоткуда. Иногда это были какие-то странные сцены, наверное из прошлого, а иногда я как бы вспоминал, что только что происходящие события были давно мне известны во всех мельчайших деталях (вроде пятен света и тени на аллее в парке). Такого рода "воспоминания о будущем" французы называют "Дежевью". Субъективно все эти воспоминания напоминают воспоминания сновидений, но в то же время я ясно понимал, что этих сновидений в данном случае не было. Кроме того у меня был опыт телепатического восприятия чужого опыта через аппарат восприятия и оценивания того человека, которому этот опыт принадлежит, как бы "его глазами". И я знал, как легко можно спутать свой собственный прошлый опыт с телепатическим восприятием чужого опыта (см. п.26.8)

Итак, для меня существовали проблемы:

- * отличить память реальных реинкарнаций от воображаемого прошлого;
- * отличить реальное предвидение будущего от воображаемого будущего;
- * отличить собственный опыт от телепатически воспринятого чужого опыта.



26.26.1. ОПИСАНИЕ МЕТОДА

Я разработал практически осуществимый метод, который по-видимому, позволяет разграничить эти случаи, т.е. позволяет идентифицировать некоторый образ, созданный человеком, как:

1. предвидение;
2. воображение о будущем;
3. память;
4. воображение о прошлом;
5. собственный опыт;
6. телепатически воспринятый чужой опыт.

Этот метод состоит в следующем. У меня был один товарищ, у которого были довольно развиты экстрасенсорные способности. Иначе говоря довольно часто он, как и большинство из нас, что-то ощущал. Иногда он понимал смысл того, что ощущает, а иногда не мог однозначно интерпретировать свои ощущения. Я решил научить его этому (интерпретации) с помощью простых и доступных тренировок, которые я для этой цели придумал.

Методика различения предвидения от воображения. Мы занимались перед трюмо на котором лежали различные мелкие предметы: помада, пуговицы, монеты, лак для ногтей, какие-то коробочки и т.п. У меня был обычный кубик с шестью гранями с нанесенными на них черными точками (от одной – до шести). Я придумывал шесть вариантов простых действий с предметами (различные их перестановки). Каждое из действий было связано с выпадением определенной грани кубика. Сами действия я своему товарищу не описывал, а только по очереди ярко представлял их и говорил номер. Товарищ при этом изучал мою ауру и энергетику. Потом я выбрасывал кубик и совершал действие, соответствующее выпавшей грани.



На первом этапе задачей товарища было выявить повторяющиеся различия в моей энергетике, характерные для вариантов, когда я представляю себе ситуации, которые реально осуществляются в близком будущем и ситуации воображаемые. Причем, я и сам не знал заранее какие из воображаемых мной ситуаций осуществляются, а какие нет, т.к. это зависело от случайности: того как выпадет кубик.

Второй этап начался тогда, когда товарищ объявил, что уже понял в чем заключаются отличия в моей энергетике в этих случаях. Тогда он стал говорить, какая грань кубика сейчас выпадет, и это он делал безошибочно.

После этого кубик можно было уже не выбрасывать, а просто представлять себе различные варианты возможного развития событий и оценивать их уже освоенным способом на предмет того, воображение это или представление будущего, которое реально осуществится.

Несколько позже мы ввели в описанную выше методику усовершенствование, позволяющее оценивать время, через которое осуществится событие: само событие выбиралось однозначно, а время его осуществления менялось от 1-й до 6-ти минут. В остальном все было аналогичным с вышеописанным. Таким образом скоро мы научились надежно ориентироваться во времени осуществления предсказанных событий. Естественно, время осуществления мы измеряли только для тех событий, которые предварительно идентифицировались ранее описанным методом как "реальное будущее".

Методика различения памяти от воображения о прошлом была несколько иной. Я просто представлял себе реальные события из своей жизни и воображаемые и сообщал каждый раз товарищу, к какой категории относится данный образ. Потом я представлял себе реальные события, отстоящие последовательно все дальше назад в прошлое и также сообщал отсчет времени. В результате мы научились отличать реальную память от



воображения о прошлом и оценивать время, прошедшее со времени вспоминаемых событий.

Совершенно аналогично можно научиться отличать собственный опыт от телепатически воспринятого чужого: для этого нужно представлять себе случаи обоих типов и сообщать о их принадлежности стороннему и независимому наблюдателю, который заранее не знает, что это за случаи. Конечно, нужно оставить случаи обоих типов и "про запас" для проверки точности их различения.

После того как вышеперечисленные методы идентификации типов образов были освоены, и мы убедились в их достоверности, мы приступили к тому, ради чего всего все собственно и затевалось: к идентификации образов, возможно являвшихся памятью реинкарнаций.

Примечание: По-видимому, моего коллегу-экстрасенса могла бы с успехом заменить интеллектуальная компьютерная система с биологической обратной связью, обеспечивающая выполнение следующих функций:

1. комплексное измерение психофизиологических параметров (–операторов во время фиксации в их сознании ситуаций различного типа, относящихся к прошлому и будущему. Для этих целей идеально подходит полиграф и компьютерные системы, позволяющие измерять вызванные потенциалы, т.е. подсознательную реакцию человека на осознаваемый и неосознаваемый стимульный материал (Смирнов, Безносюк).

2. накопление базы данных, включающей как описания конкретных психофизиологических состояний (–операторов, так и информацию о фактическом типе ситуаций, фиксируемых в их сознании, во время съема этих параметров;

3. формирование обобщенных образов психофизиологических состояний (–операторов, характерных для различных типов фиксируемых в их сознании ситуаций;



5. выявление наиболее существенных для идентификации типов ситуаций психофизиологических параметров (т.е. определение прогностической ценности параметров), и контролируемое абстрагирование, т.е. исключение незначимых параметров из дальнейшего анализа;

6. идентификация типа ситуации, фиксируемой в сознании (–операторов, по набору психофизиологических параметров, фиксируемых у этих операторов в режиме реального времени;

7. вывод информации об идентифицируемых типах ситуаций на экран компьютера в наглядной понятной для оператора форме ("биологическая" обратная связь), т.е. вывод в осознаваемой форме информации, которая в обычной форме сознания не осознается;

8. вывод информации о наборах психофизиологических параметров (–операторов, наиболее характерных для различных типов ситуаций прошлого и будущего, фиксируемых в их сознании;

9. сравнение друг с другом обобщенных образов психофизиологических состояний (–операторов, характерных для различных типов фиксируемых в их сознании ситуаций; формирование кластеров и конструкторов образов ситуаций;

10. определение количества информации, которое содержится в каждом психофизиологическом параметре (или его значении) о типе ситуации, фиксируемой в сознании (–оператора (смысл параметра);

11. сравнение друг с другом различных психофизиологических параметров по их смыслу, формирование кластеров и конструкторов параметров;

12. выявление различных типов (–операторов и изучение их особенностей;

13. оценка степени сходства любого конкретного человека с каждым из изученных типов (–операторов.



Необходимо подчеркнуть, что когнитивная аналитическая система "ЭЙДОС", разработанная автором [10, 14, 15, 16, 19], обеспечивает автоматизированное выполнение всех вышеперечисленных, а также и многих других функций (за исключением 1-й, которая автоматизирована лишь частично).

Канал обратной связи обеспечивается выполнением функций 5 и 6, а также тем, что ситуация, фиксируемая в сознании, либо наступает, либо нет (если речь идет о будущей ситуации).

В любом случае набор психофизиологических параметров вместе с информацией о типе реально наступившей ситуации подается на вход системы (п.1 и п.2), что обеспечивает возможность гибкого обучения интеллектуальной системы в процессе ее эксплуатации.

Психофизиологические параметры (–оператора фиксируются им как с помощью Системы, в том числе на основе функций 5 и 6, так и одновременно по параллельным каналам на сознательном и подсознательном уровне. Это и есть информация обратной связи, которая позволяет (–оператору обучиться адекватной оценке фиксируемых в сознании ситуаций и без помощи компьютерной интеллектуальной системы, т.е. "вручную". Это означает, что такая интеллектуальная автоматизированная система по сути дела является тренажером для овладения высшими формами сознания.

Для описанных ниже реинкарнационных историй, принадлежащих автору, описанными выше методами (без использования компьютерной системы) была подтверждена их подлинность.

26.26.2. АСТРОНОМ ПАЛЕОЛИТА

Я коренастый мужчина с мощной мускулатурой, с кучерявыми темными волосами на руках, ногах и груди, но "почти в пределах разумного" (и сегодня таких можно встретить, если



немного поискать). На голове волосы, как грива у льва: большая шевелюра, спускающаяся до плеч и длинная борода. Цвет волос и кожи светлый. На мне короткая шкура леопарда или подобного зверя, внешне напоминающая короткую тунику или куртку (выше колен), левое плечо закрыто этой шкурой, частично закрывающей и левую руку, правое же плечо и рука свободны.

Я помню какое-то скалистое место, небольшую "полянку" между нагромождения больших валунов и непокрытых растительностью острых скал. Я в племени весьма уважаемый человек, кто-то вроде шамана или колдуна, но не вождь.

Фрагмент этой жизни, который я помню, касался астрономических исследований. Я обратил внимание, что тень от одной скалы, которая появляется на краю полянки каждое утро сразу же после восхода Солнца, каждый раз появляется в другом месте, с некоторым небольшим смещением от вчерашней позиции. И я стал отмечать с помощью камешков положение этой тени каждое утро. Эта работа продолжалась несколько лет.

Оказалось, что тень с каждым днем смещается все меньше и меньше, а затем начинает двигаться в обратную сторону, пока не дойдет до крайнего камешка. Когда движение тени стало замедляться, мне пришлось положить камешки не на прямой линии с уже лежавшими, а под ними, т.к. размер камешка превосходил смещение тени за день. Со временем получился полукруг. На обратном движении тени я стал раскладывать камешки отдельно от первого полукруга, в результате получился еще один полукруг, образовавший вместе с первым полный круг.

Количество камешков на полном круге оказалось вполне определенным, а именно 360, т.к. через определенный период времени тень стала проходить по уже разложенным камешкам, каждый из которых соответствовал одному дню. Полный круг я назвал годом. Круг года был разделен сначала на две части: хо-



лодную и теплую, а затем крестом на четыре части, соответствовавшие временам года, на которые принято делить год и сейчас. Так получился древний солнечный календарь.

Для повышения точности исследований и обеспечения сохранности их результатов во времени я задумал и начал строительство очень большого круга из громадных камней, поставленных вертикально, как столбы. Но завершен этот замысел был лишь через несколько поколений моими учениками. К тому времени, одновременно со строительством солнечного календаря, начались исследования движения Луны и самых ярких звезд и планет.

По моей оценке достоверность этого "воспоминания" не очень высокая, во всяком случае ниже, чем последующих.

26.26.3. ДРЕВНИЙ ФИЛОСОФ ПОД ДЕРЕВОМ

Это, по-моему, самая ранняя реинкарнация, которую я помню.

Я – древний даже по современным меркам старик (около 90 – 100 лет), но в хорошем физическом состоянии для этого возраста. Довольно высок и сухощав. Одет только в длинную свободную одежду из простой ткани, вроде свободного халата. Голова монголоидного или китайского типа, сильно вытянутая, белые свисающие усы, узкая восточная бородка, почти лысый.

Я сижу прислонившись спиной к дереву, похожему на пальму. Дерево растет посередине большой поляны на возвышении, похожем на холм. Вокруг поляны – дремучие джунгли. Вокруг меня суется ученики, в основном смуглые, в одних набедренных повязках. Они относятся ко мне, как к Учителю (Гуру). Я сказал им, что ухожу, и данное воспоминание действительно касается момента, непосредственно предшествующего физической смерти.



Я знаю все, что знал и чем владел этот старец. Он скорее философ и логик, чем Гуру, ведущий к Освобождению. Хотя проблематика высших форм сознания ему хорошо знакома и он имеет опыт в высших формах сознания, но его больше привлекает анализ общественного развития, а не чисто индивидуальное освобождение само по себе. Самое интересное, что он, похоже, уже владеет основами функциональной теории развития технических систем и связывает с этим блестящее будущее развитие технической цивилизации. Он предвидит это развитие, хотя в его время техника не играет практически никакой роли. Более того, он примерно ориентируется, где в довольно далеком будущем (через 5 – 7 тысяч лет) возникнут центры этой цивилизации и понимает, что решающую роль в этом сыграет Европа в его время населенная дикарями.

26.26.4. ИРАНСКИЙ ПРИДВОРНЫЙ МАГ И МУДРЕЦ

Раннее средневековье. Я занимаю очень высокое общественное положение при дворе Правителя великой страны на Ближнем Востоке (похоже на Иран), т.е. являюсь его первым советником, придворным мудрецом и магом, и кроме всего прочего – почти другом (отношения у нас почти не формальные). У меня есть прекрасно оснащенная по тем временам алхимическая лаборатория на территории дворца, в которой я много работаю. Выражаясь современным языком можно сказать, что мне теоретически и практически знакомы основы астрономии и математики, химии и физики, включая использование электричества для освещения и гальванопластики. Кроме этого я разбирался в эзотеризме, имел некоторый опыт работы в высших формах сознания и знал методы перевода в эти формы сознания других людей с целью получения информации из других мест и времени.



Я очень большое внимание уделял написанию книги о своих исследованиях и разрабатываемой теории. Это был тяжелый труд, гораздо более тяжелый, чем в наше время. Я эту книгу помню, в ней было около 200 листов и она была в жестком черном переплете из кожи. Я часто носил ее с собой, где бы не появлялся.

Я был высок ростом, худощав, с небольшой курчавой бородой. Носил темный длинный халат из богатой ткани (кажется, покрытой какими-то блестками), перевязанный широким поясом. Оружия никакого не носил, кроме небольшого кинжала. На голову при официальных приемах одевал высокий головной убор, а обычно ходил с непокрытой головой.

Как то раз меня вызвал сам верховный Правитель и спросил меня, могу ли я показать ему далекое будущее, например, конец второго тысячелетия (по современному летоисчислению). Я ответил, что это возможно, но я не могу гарантировать абсолютного успеха, т.к. это связано со многими обстоятельствами и не зависит полностью от меня. Кроме того в этом мероприятии есть определенный (хотя и небольшой) риск для самого Господина. На это он ответил мне, что принимает решение увидеть будущее. Тогда я попросил его дать мне свое твердое слово, не переносить на меня своего недовольства, если это будущему ее по каким-либо причинам не понравится. Я объяснил, что это требование вполне обосновано, т.к. будущее вполне объективно и практически не зависит от нас и от меня в частности. Правитель дал свое слово.

После это я повел его в свою лабораторию, перевел в ментальную форму сознания с помощью методов, очень похожих на описанные в данной работе, каким-то образом сам тоже оказался в этой форме сознания (что сейчас для меня было бы проблематично) и выступил перед ним в качестве гида. Он увидел что-то вроде военной операции "Буря пустыни" в Ираке, самолеты, танки, автоматы. Все это его очень поразило. В



одной из квартир мы подсмотрели цветной телевизор, по которому как раз передавали новости. Я рассказал ему о могущественной державе за океаном (США), о всеокрушающей победе которой как раз шла речь в передаче. Оказалось, что той великой страны, Правителем которой он был, уже давно не существует, а ее жалкие остатки передрались между собой и в некоторых из них нет даже Монархии. Все это привело его сначала в состояние шока, за ним последовала черная депрессия, потом бешенство.

Когда я перевел его в состояние бодрствования, Он не сдержал своего слова и разжаловал меня в начальника дворцовой стражи (это был самый высокий военный пост в стране). Я никогда больше не видел своей книги и своей лаборатории и был вынужден заниматься делом, в котором я довольно мало смыслил (правда не намного меньше других) и которое было мне ненавистно. Все это продолжалось довольно долго. Я исполнил, ходил в золотых доспехах и жил в прекрасном дворце, но я был глубоко несчастен из-за полной невозможности как-либо реализовать себя.

Как-то раз ночью раздалась тревога и я вывел войска на защиту дворца, ибо это было нападение (какой-то мятеж). Но не успел я выйти за ворота, как вывалился из своего тела и обернувшись увидел его на земле со страшной раной от сабли в области шеи и спины. Надо сказать, что я не почувствовал никакой боли, все произошло мгновенно.

Когда я увидел свое полное тело в золотых доспехах на земле в луже крови, то, как это ни странно, почувствовал какое-то облегчение, что весь кошмар этой жизни кончился. Я сразу взял круто вверх и сознательно без задержек миновав темный астрал вышел на уровне сияющего небесным светом ментала...

Кажется эта ночь была последней и для моего Господина, не умевшего держать слово.



26.26.5. ПЕРИОД ОТ ПРОШЛОГО ВОПЛОЩЕНИЯ ДО НЫНЕШНЕГО. ПУТЕШЕСТВИЕ В СИДПА БАРДО С УЧИТЕЛЕМ

Я помню несколько дней до смерти в предыдущем воплощении. Я не мог ходить и полулежал в большом кресле, которое стояло за столом в большой почти пустой комнате на втором этаже дома средних размеров. Сзади было два окна. Справа и слева – книжные шкафы с книгами. От двери, которая была напротив стола, через всю комнату шла ковровая дорожка.

Я прекрасно понимал, что уже не встану из этого кресла, но я был в ментальном сознании. Я видел все, что происходило в доме, знал, кто что думает и переживает. Мне не хотелось создавать лишних проблем этим людям и я принял меры, чтобы подавить излишние переживания. Кроме того я руководил их действиями, т.к. мне нужно было привести в порядок некоторые незаконченные дела, которые я уже никогда не смогу закончить. Поэтому я мысленно вызывал то одного, то другого из этих людей ко мне и давал им краткие, но точные указания. Дал я такие указания и своему другу, который был последним. Кроме того я сказал ему, что насчет всех этих высших форм сознания оказывается все так и есть, как говорится в эзотерических книгах. Мы подозревали об этом, но точно не знали. И я узнал об этом слишком поздно.

Когда дела были завершены я вышел из физического тела, аморфной и беспомощной массой лежавшего в кресле, и ушел от него на всегда. Как обычно миновав астрал я сразу вышел в верхние слои ментала к Свету и Учителю, который меня уже ждал.

На ментальном плане был некоторый период, который я практически не помню. Но я помню, как через некоторое время у меня начала созреть мысль о новом воплощении. Когда я



обсуждал эту мысль с Учителем, он воспринимал ее без всякого энтузиазма, но и особенно не возражал. В конце–концов – это твое дело, говорил он, сам и решай. Единственное, что он сделал, это предупредил, что если бы я родился тогда, когда мне это положено, т.е. в 3700 году, то было бы последнее мое воплощение, в котором я к 14 годам достиг бы полного астрального сознания, а к 18 – 20 годам – ментального, а затем бы совершенствуя его преодолел бы к концу жизни необходимость дальнейших воплощений на физическом плане. Но в этом воплощении, с которым я так тороплюсь, "не будет почвы для твоего развития", говорил он. Какие–либо устойчивые достижения могут появиться лишь к уже весьма зрелому возрасту и, в результате, может потребоваться еще одно воплощение.

Но я принял решение воплощаться, причем в том же ментальном теле, которое было в прошлом воплощении. Тогда мы с Учителем стали выбирать место и время рождения. Мы летали над городами и селами разных стран и городов и находя что–либо примерно подходящее на некоторое время зависали над этим местом. Где–то справа и внизу возникало что–то вроде прогалинки между облаками, сквозь которую было видно землю и там, как в кино разворачивалась картина моей будущей жизни, какой она бы была, если бы родился здесь. Я видел самого себя в том виде, который у меня в этом случае будет. Я попадал в различные проблемные ситуации и кое–как выкарабкивался из них применяя то свое знание и умение, которые у меня могли бы развиваться в этом случае к этому времени. Но потом, как правило, моделируемая жизнь начинала все больше и больше отклоняться от приемлемого направления и мы прекращали "просмотр" этого варианта. Так повторялось довольно много раз. За это время я видел многих "своих потенциальных пап и мам", причем довольно часто прямо в тот момент, когда они как раз "делали это". В общем все это довольно точно сов-



падает с описанием промежуточного состояния, которое в Великом Учении Бардо Тедол называется Сидпа Бардо.

В конце концов мы увидели в маленьком частном домике в Ярославле молодую белокурую женщину в длинном светлом платье в крупный синий горошек. Она стояла посередине небольшой комнаты с очень скудной мебелью (не было даже стульев – вместо них были скамейки из досок), сложив руки на животе и о чем-то задумалась, смотря в даль как бы сквозь стену. Домик был с остроконечной крышей и почти без дворика: забор подходил на метр – полтора к побеленным стенам. Отца я не видел, но знал, что он высокий, сильный и умный, в военной гимнастерке и сапогах.

Мы стали моделировать этот вариант и он оказался наиболее приемлемым. Однако и в нем был момент, когда мне необходимо было поступить определенным образом, чтобы события развивались в необходимом направлении, но я по своему уровню ориентации в ситуации просто не был в состоянии этого сделать. Тогда Учитель говорит: "Здесь есть один способ, если ты не возражаешь. Мы сейчас можем сделать так, что в этот сложный для тебя момент ты автоматически будешь действовать единственно правильным образом". И я на это согласился, т.е. фактически тогда принял за себя решение, которое не смог бы принять "на месте". Я видел свою будущую жену, и когда увидел ее в жизни сразу вспомнил и узнал ее, как и она меня. Впервые же я познакомился со своей женой в одном из прошлых воплощений при совершенно других обстоятельствах. Но это отдельная история... Видел и одного друга, который оказался мне несколько странным, но как оказалось и это было необходимо. Когда мы приняли решение о выборе этого варианта, я приблизился к моей будущей матери вошел в контакт со своим будущим телом. Сначала практически не было никакой разницы в восприятии окружающего. Но потом постепенно я начал иногда осознавать себя внутри, а не снаружи, начал хо-



рошо ощущать, чего мне не хватает из еды. И я стал настойчиво добиваться от своей матери, чтобы она съела или выпила то, что мне хочется. Обычно она некоторое время сопротивлялась, так мои вкусы несколько расходились с ее, но потом все равно делала то, что я хочу. Я знал, о чем она думала и что чувствовала. В это время она как раз писала диссертацию.

Потом произошло рождение. Я его очень опасался, т.к. у меня в этом отношении когда-то был печальный опыт. Поэтому я старался как можно больше оттянуть этот сложный момент и вел себя спокойно и аккуратно. Но родиться все же пришлось. Надо сказать, что это момент действительно не из приятных. Когда я оказался на свободе, передо мной еще раз мгновенно промелькнула так недавно моделируемая с Учителем жизнь. Но теперь я воспринимал ее совершенно иначе. Мне показались бесконечно долгими годы, которые пройдут у меня со смутным сознанием, годы, которые пройдут, пока я окрепну и смогу что-то делать, еще более долгие годы, которые пройдут, пока я опять начну осознавать мир в высших формах сознания и действовать в них. Все это вызвало во мне невыразимую тоску и я горько заплакал. Это, к моему удивлению, вызвало бурный восторг всех присутствующих, которые уже начали волноваться из-за моего долгого молчания. Меня это обескуражило и чуть ли не оскорбило и сразу замолчал. Потом начался процесс постепенного отождествления с маленьким физическим тельцем, сопровождающиеся помутнением сознания, которое было вынуждено пользоваться почти не сформированным мозгом... Кстати, окно в комнате, где я родился, было почему-то открыто и за ним росло дерево. Это было уже в Москве.

Следующее прояснение сознания произойдет, когда я уже залазил в свою коляску и учился ходить. Эти моменты я помню и сейчас.



Я спрашивал у мамы об этом и она говорит, что все детали, здесь перечисленные, совпадают с действительностью, вплоть до платья в синий горошек и вида домика в Ярославле, которого я никогда не видел в физическом сознании. Реально я был в Ярославле в командировке лишь в 1994 году, когда мне было уже 40 лет.

Из этого опыта я сделал некоторые выводы:

1) различные варианты будущего реально существует на астральном и ментальном плане;

2) эти различные варианты имеют различную вероятность реализации в настоящем;

3) находясь в высшей форме сознания можно сознательно выбрать один из этих вариантов для реализации;

4) в том факте, что будущее существует, нет никакой фатальности, т.к. оно многовариантно и выбор человек все равно осуществляет сам на основе свободы воли;

5) по п.4 различие между человеком в ФС и МС состоит только в том, что человек в ФС делает выбор не зная этих вариантов и тогда, когда они уже очень близки к реализации (скоро наступят), а человек в МС может этот выбор сделать сознательно и за долго до их реального осуществления, например, еще в прошлом воплощении или до воплощения.

Это различие можно проиллюстрировать известной ситуацией из русских былин, когда богатырь (МС) подъезжает к развилке трех дорог и читает надпись на камне (добрые люди позаботились, написали):

- налево поедешь – богатым быть;
- прямо поедешь – женатым быть;
- направо поедешь – убитым быть.

Надо сказать, что настоящих богатырей не прельщают земные блага и соблазны и они обычно без особых колебаний поворачивают направо.



Так вот, представьте себе, что богатырь неграмотный (АС). Он конечно выберет один из путей, по двум или трем сразу все равно не поедешь, но выбор его будет уже не на основании полноценного знания о будущем.

А если богатырь вообще подъехал к камню ночью и к тому же обладает очень слабым зрением (ФС), короче говоря видит не три дороги, а еле-еле различает гриву своего коня? О каком выборе тогда может идти речь?

Когда же грамотный богатырь начинает рассказывать подслеповатому о возможных вариантах будущего, тот вдруг воспринимает все это как фатальность, "так как будущее уже существует и известно". Как будто если мы чего-то не видим, то из этого следует, что его не существует. "В чем же тогда смысл жизни, если уже известно, что есть три дороги?" – вопрошает подслеповатый богатырь. Уж во всяком случае наверное не в том, чтобы искать Путь на ощупь или зажигая свечу при ярком солнечном свете. Негоже богатырям руководствоваться страусиными рецептами выхода из проблемных ситуаций.

Ясно, что "выбор наугад" в условиях незнания вариантов совершенно не означает свободы выбора. Выбор же в условиях ясного видения возможных вариантов совершенно не означает фатальности.

Из вышесказанного следует, что, фатальности нет не потому, что будущего не существует, а потому что оно многовариантно и есть возможность свободного выбора из этих вариантов. От формы сознания зависит не сама эта возможность выбора, а лишь степень его осознанности.

26.26.6. НЕКОТОРЫЕ ВЫВОДЫ

По-видимому, существует какая-то закономерность, из-за которой легче вспоминаются те моменты прошлых реинкарнаций, которые непосредственно предшествуют смерти или свя-



заны с наивысшим напряжением Духа и переходами в высшие формы сознания (что, впрочем, практически одно и то же).

26.27. 1972–й ГОД: "РОДИЛСЯ НОВЫЙ АРХАТ" (АРИ-ЗОНА)

Это был Зов. Я проснулся в астральное сознание среди ночи и ощутил мощнейшую энергетику, которая как поток воды во время наводнения шла ровным, мощным, непрерывным потоком по всей Земле, на сколько хватало глаз. Я взлетел над домом, деревьями и полетел прямо навстречу этому энергетическому потоку. Характер энергетики мне нравился. Он вызывал ассоциации с могучей космической музыкой, дикой, величественной и возвышенной одновременно. Получилось так, что это направление совпало с линией на юго–запад от того места, где я живу (г.Краснодар). Я пролетел над Черным морем, Адриатикой, Средиземным морем и вылетел в Атлантический океан. Я никогда не был в океане (видел шторма только на Черном море) и был поражен гигантскими волнами, которые катились как водяные горы, но были довольно плавными. Непрерывно дующий сильный ветер срывал с вершушек волн водяную пыль и бросал ее мне в лицо. Все это доставляло мне удовольствие и я специально летел на малой высоте. Скоро я приблизился к североамериканскому континенту и полетел над ним в сторону штата Аризона (США), ориентируясь на источник энергии, который теперь ощущался гораздо ближе. Я пролетал над безжизненными степями и плоскогорьями. Уровень местности постепенно повышался, т.к. я уже приближался к



Андам. Вдруг я увидел вдали очень странную гору, намного превышающую остальные по своей высоте (как будто другие горы были просто кочками). Гора была не скалистой, как все вокруг, а земляной и даже поросшей травой, и ее вершина была округлая и не покрыта снегом. Источник энергии находился на вершине. Как это ни странно, но к этой горе вела асфальтовая дорога, по которой ехала машина очень старой марки, по форме напоминающая нашу "Победу". Я понял, что человек, сидящий в ней, едет туда же, куда направляюсь и я. Дорога обвивала гигантскую гору спиралью и машина стала подниматься по ней. Я же просто полетел вдоль склона почти вертикально вверх. Надо сказать, что в этом была некоторая сложность. Но все же я поднялся на самую вершину и опустился в нескольких метрах от ее центра. А центр был очень интересный. Это были громадные и очень древние валуны, покрытые снизу мхом. Подобные видел в горах Домбая и Архыза (там они остались после оледенения). Их было несколько штук и они образовывали очень живописную замкнутую группу. источник энергии находился между валунами и не был виден, но очень хорошо ощущался. Энергия, шедшая отсюда, огибала весь Земной шар. Я обратил внимание, что человек, ехавший на машине тихо подошел и встал немного сзади. По-моему, он был пожилой, в приличном костюме и коричневой фетровой шляпе с полями, как у ковбоев. Он спокойно наблюдал за происходящим так же, как и я.

Вдруг между камнями раздался хлопок, как если бы из бутылки с шампанским вылетела пробка, и одновременно над валунами мгновенно поднялся стебель самого необычного растения, которое я когда-либо видел. Растение было серо-зеленого цвета и с очень толстым стеблем, как у кукурузы. Листья были очень большими и похожими по форме на листья розы. Это сходство усиливало то, что на них были тонкие шипы, с которых как раз тонкими светящимися струйками и стекала эта энергия, которую я ощутил. Листья были изогнуты сверху вниз



таким образом, что та часть, с которой стекала энергия, была почти горизонтальна, или, может быть, направлена чуть вниз.

Прошло несколько секунд и раздалась еще целая серия подобных хлопков. И с каждым из них стебель растения скачкообразно увеличивал свой рост, раскрывались все новые и новые листья, поток энергии резко возрастал. Было ощущение, что приближается момент кульминации.

Все это время меня не оставляло ощущение, что это цветок со Звезд, из других необычайно возвышенных миров, из Будущего, и что это очень удивительно, что он расцветает именно у нас – на Земле. Очень хорошо ощущалось, что хотя этот цветок расцветал в нашем пространстве и времени, но корни его находились в других мирах.

С последним хлопком на вершине цветка, достигшего высоты несколько метров, раскрылся белый цветок, очень похожий на Лотос (немного меньше – на тюльпан или розу). Поток энергии резко возрос по силе и стал светящимся.

Уже знакомый мне Голос Бога торжественно прогремел, может быть на всю Солнечную Систему: "РОДИЛСЯ НОВЫЙ АРХАТ".

Оказывается нас пригласили на день Рождения.

Несомненно это был чрезвычайно редкий и ценный цветок, расцветающий по Преданию лишь один раз в сто лет...

Это было в 1972 году.

26.28. ВСТРЕЧА С ДЭВОЙ В КИНОТЕАТРЕ "ЛУЧ"

Как-то вечером я перешел в астральное сознание и полетел смотреть кино в летний кинотеатр "Луч", который находился на улице индустриальной. Когда я прилетел, кино уже началось. Я посмотрел на экран, но потом отвернулся от него и стал рассматривать зрителей. Это оказалось гораздо интересней. Многие из них совершенно находились в плену иллюзий, соз-



данных фильмом. На физическом плане они вели себя вполне пристойно, однако на астральном их реакция была гораздо более бурной и откровенной. В общем это здорово напоминало стадо обезьян, которые наблюдают какие-нибудь обезьяньи "Гонки за бешеным бананом" или еще что-нибудь в этом же роде.

Я понаблюдал так за ними лишь несколько минут и вдруг почувствовал какую-то неведомую мне приближающуюся опасность. Практически все люди, присутствовавшие в зале, тоже подсознательно почувствовали это и их реакция на фильм резко изменилась. Они стали как-то прижиматься к земле, как бы пытаясь спрятаться под скамейки, но все еще по инерции продолжали реагировать на развитие сюжета фильма. Я решил, что в этом "неправильном" кинотеатре мне больше делать нечего и полетел прямо через экран по пологой дуге вверх, т.к. это направление было как раз противоположным тому, откуда приближалась опасность.

Очень скоро я понял, что источник опасности предпочел погоню за мной удовольствию встречи с целым залом зрителей. И этот источник постепенно приближался. Хотя у меня не было особенного желания его подробно рассматривать, все же я понял, что это птица громадного размера. Тело ее не уступало по размерам телу быка, размах крыльев был соответствующим. Крылья походили больше всего на орлиные. Эти крылья со свистом рассекали воздух. Хотя какие крылья могут быть на астрале, кому они могут понадобится, да еще чтобы рассекать ими воздух? Все эти вопросы наводили на мысль, что "кино" продолжается. В целом существо вызывало впечатление необыкновенной мощи. Я не стал разбираться с возникшими у меня вопросами и "прибавил газу". Я понимал, что чем выше я поднимусь, тем больше вероятность того, что смогу оторваться от преследования. Поэтому я постарался, и не без успеха, перейти в более высокую форму сознания (ментальную) и стал



подниматься вверх наиболее круто, насколько это было возможно без уменьшения расстояния по горизонтали. В этот момент существо стало отставать и издало какой-то очень странный вопль, полный мольбы, невыносимой тоски и отчаяния. Этот вопль трудно перевести на русский язык, но если это попытаться сделать, то это может звучать примерно как: "Куда же ты, милый !? Постой!". "Ничего себе милый", подумал я. "Догонит, – и косточек не останется". Но, как это ни странно, мне стало это существо почему-то немного жалко. Надо отметить, что значительно позже я увидел картину художника Соломко "Фантазия", на которой в полете над неприступными горами была изображена совершенно точная копия подобного существа.

Я, чувствуя себя несколько уверенней и в большей безопасности, хотя гонка продолжалась, повернулся и посмотрел на эту птицу. У нее оказалось женское лицо и груди! Она вся была обвешана серьгами, браслетами и невероятным количеством самых разнообразных бус и других украшений.

К этому времени мы поднялись на высоту около 70 километров, на самую границу физической атмосферы Земли. Вид открывался совершенно умопомрачительной красоты. Но в общем-то знакомой картине был один очень существенный новый элемент, который ранее мне не встречался. Это были какие-то темно-голубые блестящие нити, которые как струны протянулись от самой поверхности Земли и до ближнего Космоса. На конце каждой нити было что-то вроде "шляпки", если сравнивать ее с гвоздиком. Нити были вполне реальны: на них отражались солнечные блики. Я как-то догадался, что это чьи-то дома. Расположены они были довольно редко, не ближе 700 – 1000 километров друг от друга. Учитывая расстояния можно было предположить, что эти дома имели гигантские размеры, и не только высоту, что было вполне очевидно, но и диаметр. До ближайшего из них было довольно далеко. Но я почему-то ре-



шил, что там надо искать решения возникших проблем (т.е. спасения от погони) и решительно направился к нему, причем стараясь "брать как можно выше", т.е. ориентируясь "на шляпку".

Скоро я подлетел к этому удивительному зданию. Оно имело граненую форму. Поверхность здания была покрыта каким-то блестящим материалом "цвета морской волны", похожим на пластик. На каждой грани были овальные или многоугольные окна без стекол, через которые были видны внутренние помещения.

Я не раздумывая влетел в одно из таких окон. В помещении, выражаясь нашим языком, был страшный беспорядок, но для этих существ это по-видимому, было совершенно нормально. Справа от окна, когда я влетел в комнату, кто-то приглушенно ахнул и затем раздалось хлопанье, как будто птица упала в клетке. Я успел заметить, что за окном было большое зеркало от потолка до пола. Напротив зеркала стояла какое-то непонятное существо. Однако, как только я посмотрел на него, оно быстрее, чем я понял, что я увидел, превратилось в красивую высокую девушку с длинными белыми волосами в длинной и свободной одежде, которая однако, не могла скрыть прекрасную фигуру. За спиной у этой необычной девушки были длинные белые крылья, похожие на крылья лебедя. Нижняя часть этих крыльев почти касалась пола, а верхняя поднималась на уровень головы или чуть выше. В общем прямо живая и точная копия с картины Васильева "Царевна лебедь". Эта девушка закрылась от меня крыльями, как если бы защищалась или пыталась спрятаться.

Я не задерживаясь пролетел через комнату к отверстию в противоположной стене, которое оказалось выходом в широкую вертикальную шахту, в которой было много подобных входов и выходов. Я понял так, что эта шахта служила транспортным каналом для сообщения (похоже на лифт, но без лиф-



та). Я сразу стал подниматься по этому вертикальному каналу и каким-то шестым чувством ощутил, что моя преследовательница тоже уже пролетела через комнату, влетела в шахту и стала подниматься по ней. Тогда я вылетел через другую комнату, во всем подобную первую, вплоть до испуганной девушки, на улицу, и сразу стал подниматься вверх вдоль стены здания по спирали, прячась от преследовательницы как белка.

Скоро я стал приближаться к горизонтальной площадке на вершине здания, которая далеко выдавалась за пределы стен. Подлетая к этой площадке я почувствовал некоторые затруднения в дальнейшем подъеме и мне пришлось совершить определенное усилие, чтобы еще повисить форму сознания и преодолеть эту проблему.

И вот я встал на площадке на вершине удивительного здания, нижние этажи которого были у поверхности Земли, а верхние смотрели своими окнами без стекол в открытый Космос. Я сразу ощутил, что теперь я в полной безопасности. Преследовавшее меня существо уже подлетало к площадке и также с некоторым усилием поднялось на нее. Оно лишь раз взмахнуло крыльями и вдруг я увидел на краю площадки девушку с темно-каштановыми волосами со стройной фигуркой, одетую в приталенное темно-малиновое платье.

У нас возник телепатический диалог, из которого я почерпнул определенную информацию об этих существах. Я понял, что теперь являюсь чуть ли не объектом поклонения, т.к. поднялся на площадку здания, и поэтому занимаю теперь наивысшую ступень в иерархии существ этой цивилизации. Чем ниже этаж – тем ниже социальный статус. Она является по их классификации чем-то вроде Гуру, т.к. освоила астрал и плотную может приближаться к физическому плану, являясь одним из первопроходцев в его освоении.

Их цивилизация относится к межпланетной форме жизни и сейчас их ближайшая эволюционная задача – освоение планет,



примерно как для нас – освоение межпланетного пространства (см. раздел 3). Когда-то в далеком прошлом, еще до возникновения планет, наши цивилизации составляли одну протозвездную цивилизацию, которая затем расщепилась на звездную (Солнечная иерархия Архангелов, Серафимов и Херувимов), межпланетную (Дэвы) и планетарные (на Земле это Люди). При этом произошло определенное распределение энергии инь – ян между этими цивилизациями. О Солнечной иерархии не могу сказать ничего определенного по этому поводу. Что же касается соотношения человеческой цивилизации и цивилизации Дэв, то последней досталась чрезвычайно высокая концентрация женской энергии инь, тогда как людям наоборот – ян. Это значит, что все люди по отношению к Дэвам – мужчины, а все Дэвы по отношению к людям – женщины. Это своего рода "космические амазонки". Из этого ясно, что для Дэв из людей наибольший интерес представляют именно мужчины.

Примечание. Можно предположить, что когда галактическая форма жизни расщепилась на звездную и межзвездную форму, то первая из них также была с преобладанием ян, а вторая инь. Таким образом, межзвездная форма жизни может быть названа цивилизацией межзвездных Дэв. По-видимому, и при расщеплении первичной формы жизни на галактическую и межгалактическую, первая также получила большую концентрацию ян, а вторая – инь. Последняя может быть названа цивилизацией межгалактических Дэв.

Обобщая, можно сформулировать следующую закономерность: на нисходящей ветви эволюции при возникновении новых более плотных уровней Реальности и увеличении степени дифференциации Вселенной формы жизни также соответственно модифицируются

Таким образом, когда дело дошло до освоения возникающих планет, то этим делом занялись в основном мужчины протозвездной цивилизации, тогда как женщины остались дожи-



даться их в более безопасном космическом пространстве до тех пор, пока они обустроят планеты и сами не вернуться в Космос за ними, чтобы привести в комфортабельные планетарные дома, чтобы совместно с Солнечной Иерархией дать начало новой единой Звездной цивилизации.

Возможно, что-то похожее в далекой перспективе может произойти также с новой единой Звездной цивилизацией и цивилизацией межзвездных Дэв, а затем с единой галактической цивилизацией, которая возникнет в результате предыдущего союза, и цивилизацией межгалактических Дэв. Это может быть и окончанием Великой Манвантары (цикла Сансары).

Базовым уровнем Реальности, на котором существует эта цивилизация (их самоназвание – Дэвы) является тот уровень, который мы называем ментальным. Форма сознания, при которой они отождествляют себя со своим ментальным телом, является у них наиболее массовой, т.е. самой обычной. Однако ментальное сознание Дэв существенно отличается от ментального сознания человека. Скорее оно аналогично нашему физическому сознанию. Дело в том, что человек при ментальном сознании уже преодолел все ограничения физического плана и приобрел почти неограниченную власть над ним, а также одержал победу над своими эмоциями. Дэвы же при своем ментальном сознании не осознают даже астрала, а физический план для них при этой форме сознания "является тайной за семью печатями". Точно также, как ментальный план для человека в физическом сознании. Развитые люди осваивают астрал, как и развитые Дэвы, и тут они могут встречаться. Когда же Дэва достигает высочайшего для своей цивилизации развития, то она преодолевает астрал и получает возможность воплощения на физическом плане. При этом такой великой Дэвой (т.е. Махадэвой) полностью преодолевается отождествление с ментальным телом и при завершении физической эволюции в течение одного воплощения происходит возврат к ментальному плану с практи-



чески неограниченной властью над ним, совершенно невысказанной для человека, т.к. при этом Дэвы полностью преодолевают отождествление с чем-либо и на физическом, и на астральном, и на ментальном плане. Аналогично, для человека преодолеть отождествление с ментальным телом можно либо достигнув нирваны, либо пройдя по пути эволюции Дэв.

Из истории мы знаем историю махадэвы Кришны. Он родился мужчиной, что для Дэв несет больше новизны, и за одно воплощение прошел в ускоренном темпе всю эволюцию человечества.

Как уже говорилось выше, в далекой перспективе человеческая цивилизация, достигнув в основной своей массе ментального сознания, под руководством Солнечной Иерархии сольется с цивилизацией Дэв, достигшей в основной своей массе физического сознания (их аналог нашего ментального), а затем они объединятся с самой Солнечной Иерархией и образуют новую единую Звездную цивилизацию Солнца (см. раздел 3). Таковы перспективы...

В общем оказалось, что в физическом плане Дэвы понимают даже меньше, чем психологи в ядерно-магнитном резонансе. Поэтому мне было что рассказать этой прекрасной незнакомке из родственной цивилизации, тем более я все-таки физик-теоретик (по образованию). Но главное, я понял, что они совершенно лишены понимания красоты физического мира. Мы стояли в открытом Космосе на совершенно ровной и пустой площадке. Перед нами была удивительнейшая и прекраснейшая панорама из всех, которые я когда либо видел. В черно-ультрамариновом небе не мигая сверкали яркие крупные разноцветные Звезды. Солнце уже начало опускаться за горизонт. Глубокие зеленые и голубые тени уже легли на Землю. Заря горела радугой великолепных красок от пурпурно-красного до золотисто-оранжевого и очень ярко отражалась на темно-зеленом фоне в многочисленных водоемах и в облаках.



Бриллиантовыми россыпями зажглись огни крупных городов. Сама атмосфера имела великолепный вид, плавно меняя цвет от ярко-голубого около Земли до черно-фиолетового на границе с Космосом. Но она ничего этого совершенно не ощущала. И я решил сделать ей подарок: передать свое восприятие эстетики физического плана. Я почувствовал, что это очень важно. Может быть окраска астралом физического плана – это и есть путь к его освоению для Дэв? В этом для них первый шаг к познанию природы "Земной" любви, но под их родными Звездами и это самое ценное, что я могу им сказать о физическом мире. Ведь дело в конце-концов не в атомах самих по себе.

В общем я посадил на голой площадке клумбы великолепных канов, не забыв оставить между клумбами живописные извилистые дорожки. Кое где сделал небольшие водопадики с журчащими прозрачными ручьями, озерца с золотыми рыбками и лотосами, в других местах посадил уютные цветущие деревья и кустарники. В общем немного привел в порядок внешний вид крыши их домика. Может быть само по себе это и не было бы воспринято. Но когда я сказал, что это подарок и вложил в это понятие свое ощущение красоты нашей Планеты, которая действительно прекрасна, и красоты этого небольшого и уютного мирка, который я только что создал, то это достигло своего результата. По-моему, она поняла.

Я слышал и от других людей рассказы о встречах с этими своеобразными и непростыми существами, с которыми у нас на самом деле так много общего, общая история и общая судьба на пути к Звездам... Так о встрече с подобным существом рассказала мне Тамара Цыбулевская (ученица Аркадия Ивановича Малахова, которая уже давно живет в Индии). Она же и впервые показала мне репродукцию картины художника С.Соломко "Сказочная птица" (по другой версии название картины "Фантазия"), Спб., изд."Ришар", начало XX в. Трехцветная автотипия №1067. 8,9 x 13,9. Эта репродукция и приводится ниже.



Одного взгляда на картину было достаточно, чтобы понять, что это была "уже знакомая мне птица". Я был просто поражен точностью изображения художником этого существа. Просто придумать все это невозможно. Я уверен, что С.Соломко тоже был участником подобной встречи.

В качестве более или менее близких аналогий из мифологии разных народов можно было бы упомянуть "Птицу Феникс", скандинавских Валькирий, возвышенную Альконост, а также Маргуну – дочь Перуна. Все они покровительствовали героям и изображались в виде красавиц с крыльями. Есть и другие аналогии.

26.29. СЛУЧАЙ ВЗАИМОДЕЙСТВИЯ С ЭЛЕКТРИЧЕСКИМИ ПРОВОДАМИ (ПОД НАПРЯЖЕНИЕМ) В АСТРАЛЬНОМ СОЗНАНИИ

Однажды я оказался в астральном сознании на пересечении улиц Коммунаров и Мира и решил взлететь по дуге вверх мимо



дерева на углу в сторону троллейбусной остановки (к ул.Красной). Я уже привык, что ничто не является для меня препятствием, и совершенно спокойно полетел сквозь троллейбусные провода (облетать которые было неудобно). Когда они оказались на какое-то мгновение внутри моего тела, то я неожиданно испытал все ощущения, сопровождающие удар током. Это было достаточно неприятно. Слава Богу, все эти ощущения все же были значительно слабее, чем при аналогичной ситуации в физическом теле, которая наверняка была бы смертельной.

В последующем я избегал электрических проводов под напряжением, даже в высших формах сознания.

26.30. ПУТЕШЕСТВИЕ В 2400 ГОД ИЗ ДЕТСКОЙ ХУДОЖЕСТВЕННОЙ ШКОЛЫ

Я вошел в астральном сознании в детскую художественную школу на улице Мира, которую я когда-то окончил. Вдруг я увидел небольшой круглый объект слабо светящийся чуть желтоватым "молочным" светом, который быстро падал в наше пространство прямо на школу из другого времени по крутой дуге (со стороны здания КГБ – ФСБ). Шум улицы вдруг превратился в резкий вибрирующий звук, похожий на звук циркулярной пилы, и вдруг стены старого, но крепкого здания школы стали как бы оплывать, превращаясь в мельчайшую пыль, вроде пудры, которая струйками потекла на пол. И тут же угол большой учебной комнаты начал оседать. В бешено ускоряющемся темпе я бросил свое тело к выходу. Инерции, той которая характерна для физического плана, не было. Но было какое-то мерцание света, а может быть и сознания, а также определенное усилие, которое необходимо было приложить, чтобы действовать в этом чудовищном темпе. В полумраке коридора кто-то метнулся в сторону. Не обращая на него внимания, кос-



нувшись за тут же рассыпавшиеся в прах перила, я вылетел на улицу и обернулся...

Вокруг был "Краснодар" 2400 года... На сколько можно было видеть – простирался чистый буковый или дубовый лес. Деревья стояли довольно далеко друг от друга и между ними была видна высокая и ровная, как подстриженная, зеленая трава. Голубыми струнами, натянутыми между Землей и Небом, блестели разбросанные до горизонта здания, очень похожие на здания цивилизации Дэв, которые я уже видел ранее.

Уровень почвы вырос наверное метра на два. Я стоял на том же месте, где когда-то стояла художественная школа. Теперь вокруг был довольно дикий на вид парк, а прямо на месте школы – небольшая полянка с вытоптанной травой и белой ажурной скамеечкой около кустов цветущей сирени. Скамеечка по стилю на вид относилась к XIX веку. На скамеечке сидели две милые совершенно седые старушки в кружевных белых кофточках.

Я спросил у них, где я нахожусь и что собственно происходит. На это одна из улыбаясь ответила, что мне ли спрашивать об этом, мог бы, мол, догадаться и сам. И я действительно сразу понял, что произошло, как только совершил небольшое внутреннее усилие (типа запроса к Мировому Разуму за знаниями). Кроме того я понял, что разговаривающая со мной старушка является моим дальним потомком и прекрасно знает об этом. Они сохранили память обо мне и уважение.

Тут из кустов вышел какой-то молодой мужчина со странным отсутствующим взглядом, похожий на сумасшедшего. Он был одет в обычный пиджак и брюки моего времени. Я сразу понял, что это тот самый человек, который был в коридоре школы, когда я из нее вылетал. Он тоже попал в зону переноса в будущее, и теперь оказавшись в нем, совершенно не понимал что произошло. Он был, по-моему, электриком или сантехником, и находился в физической форме сознания. Я спросил ста-



рушек, что с ним теперь будет. Они ответили, что в их обществе есть довольно большое количество людей (я так понял, что процентов 20 – 30), которые к зрелому возрасту не достигают ментального сознания. Эти люди пользуются всеми правами, ни в чем не ущемляются и для них тоже находятся достойные занятия.

Мы побеседовали еще на некоторые темы, но я уже начал беспокоиться о возврате в свою эпоху, где еще оставались некоторые дела. У меня возник вопрос о точной датировке для возврата. Для этого было желательно найти какой-нибудь предмет из нужного времени. Я нашел какую-то палку и стал ковырять ей у небольших возвышений почвы на полянке, под которыми угадывались стены школы. Минут через пятнадцать я наткнулся на ржавый наконечник с довольно хорошо сохранившейся кисточкой. Я зажал его в руке и у меня немного защемило сердце от ностальгических настроений. Этого старушкам, которые родятся почти через 300 лет, оказалось вполне достаточно...

Когда отсветы оранжевого пламени на стенах школы погасли я разжал руку, по которой еще пробегали редкие искры. В ней была художественная кисть, которой предстояло коснуться еще многих пока никому не ведомых полотен...

26.31. ЕЩЕ О НЕСКОЛЬКИХ ВСТРЕЧАХ С НЛО

У меня было еще несколько встреч в высших формах сознания со странными объектами, опознанными мной, как то, что обычно называют НЛО (неопознанный летающий объект).



26.31.1. КРАСНЫЙ КРЕСТ – ЗНАК ПСИХИЧЕСКОЙ ЭНЕРГИИ

Как–то раз я в высшей форме сознания поднялся на высоту примерно 20 километров. Было очень яркое освещение. Воздух был чрезвычайно чистый и весь как бы сиял. Далеко внизу, подобно снежной равнине, блестели облака. Я завис на этой высоте и просто любовался просторами и светом.

Вдруг раздался звук, как будто кто–то откупорил бутылку шампанского и из нее с силой вылетела пробка. Сразу же передо мной на расстоянии метров 10 – 15 появился и неподвижно завис сверкающий хромированными поверхностями конусообразный аппарат, размером около двух метров, который по форме очень напоминал первые советские спутники. У него было много различных мелких деталей, похожих на какие–то антенны, манипуляторы, датчики и т.п.

Конечно, для меня было совершенно очевидно, что это не спутник, хотя внешне это был именно спутник. Это только чокнутые советские академики после пролета НЛО, которое полтора часа маневрирует над городом, снижается, освещает прохожих прожекторами, "сверлит" дырочки в оконных стеклах, сообщают в газетах, что "это был метеорит", а через некоторое время "уточняют", что это была последняя ступень ракетоносителя, хотя даже пьяному дворнику из ЖЭКа совершенно ясно, что это был НЛО.

Когда эта штукавина повисела передо мной несколько секунд из ее верхней части выдвинулось устройство, напоминающее перископ, и начало очень быстро вращаться. Я спросил у создателей этого аппарата, на использовании какой энергии основан его принцип действия. Ответ пришел без паузы в очень неожиданном виде. Это был алый крест, нарисованный как бы флюоресцентной краской на абсолютно прозрачной плоскости



непосредственно перед аппаратом. Крест был большого размера, почти с аппарат. Нарисован он был как бы широкой кистью, причем не очень ровно. Пропорции этого креста были такими же, как у "Скорой помощи", т.е. он состоял как бы из пяти квадратов: один в центре и четыре таких же по сторонам.

Откровенно говоря для меня этот ответ был непонятен, т.к. я не знал, какая форма энергии обозначается этим символом. Как обычно, когда мне в высших формах сознания не хватает информации, я задал вопрос Мировому Разуму и сразу получил ответ, произнесенный уже знакомым очень солидным Голосом: "ЭТО ЗНАК ПСИХИЧЕСКОЙ ЭНЕРГИИ !".

26.31.2. ВСТРЕЧА С "КОРОЛЕВЫМ ИЛИ ВЕРНЕРОМ ФОН БРАУНОМ" И "ГРЕКОМ" ИЗ НЛО НА КРЫШЕ ДОМА

Однажды я возвращался домой (в физической форме сознания), после того, как поставил машину в гараж. Я живу в 12-этажном доме, который стоит довольно близко торцом, на котором нет окон, к другому такому же дому. Так что между ними есть своего рода "каменное ущелье". Когда я подходил к этому "ущелью" вдруг на фоне неба что-то мелькнуло. Это произошло настолько быстро, что рассмотреть что-либо было совершенно невозможно. Не исключено, что это всего лишь показалось. Однако на сетчатке осталось изображение, как от солнца, когда помотришь на него хотя бы секунду. То, что я почти увидел, и было похоже на заходящее солнце: это был красно-оранжевый диск с угловыми размерами Солнца, но пролетевший справа налево и показавшийся на ничтожное мгновение на участке неба, видимом из "ущелья" между домами. Потом я поднял голову и посмотрел почти вертикально вверх. И мне опять почудилось, что этот диск лежит на крыше дома, прямо на углу, и чуть-чуть выглядывает из-за него. Но



как только я заметил краешек диска, как он в то же мгновение исчез. Я не стал лезть на крышу и выяснять, совершил ли там посадку НЛО, т.к. все это было на уровне воображения и вообще несерьезно. Поэтому я просто пошел домой и в положенное время лег спать.

И вот тут началось. Я перешел в астральную форму сознания и пошел на крышу. Крыша у нашего дома плоская с ограждением, и на нее есть удобный выход. Мы туда иногда ходим всей семьей, то посмотреть на комету, то на фейверк, а то и просто на вечерний город. Вид очень красивый. Видно и город, и реку Кубань, и горы.

Поднимаюсь я на крышу, а там действительно наклонившись лежит очень небольшой диск: не больше легкового автомобиля, одной стороной опершись на бордюр – ограждение. Причем лежит именно там, где я вечером видел снизу его чуть высунувшийся краешек. Около диска на крыше довольно большая, во всю ширину дома, свободная площадка, т.к. в этом месте нет никаких надстроек. И на этой площадке человек десять (или чуть больше) маленьких как дети человечков танцуют танец, очень похожий на "сиртаки", но более шумный, веселый и беспорядочный. Во всяком случае они взявшись за руки водили своеобразный ритмичный "хоровод", то в одну, то в другую сторону, делая синхронные движения ногами. Я, конечно, честно сказать, немного "обалдел", но особенно не стал их дальше рассматривать, т.к. на лифтовой надстройке, у которой тоже плоская крыша, увидел двух мужчин.

Они выглядели так, что если бы спустились с дома и пошли по улице, никто бы даже не посмотрел на них, т.е. они в общем выглядели совершенно обычно. Один из них был русского или немецкого типа с очень короткой стрижкой, плотный, лет 45, чрезвычайно похожий на Королева (генерального конструктора космических аппаратов) или на Вернера Фон Брауна (тоже генерального конструктора космических аппаратов, только аме-



риканского). Эти два человека почему-то тоже очень похожи друг на друга, поэтому того, кого я встретил, можно с одинаковым успехом сравнивать с ними обоими. Вел он себя тоже соответственно: очень уверенно и серьезно, чувствовалось, что он очень большой начальник. Второй по своему типу был очень похож на грека, с большими карими глазами, черными вьющимися волосами, чуть смугловатый, очень обаятельный и раскованный. На вид возраст его тоже был "за 40". Мне он показался очень похожим на одного из известных артистов старшего поколения (Александр Лазарев - старший в молодости). Его статус я бы предположительно определил как "специалист по контактам с местным населением".

"Королев" позвал меня рукой к себе на крышу. Я взлетел и встал рядом. Они не стояли, а сидели на присядках. Мы немного и без особой "дистанции" поговорили на разные темы. Разговор шел на обычном русском языке, которым они владели не хуже меня.

Потом они сказали, как их можно вызвать, если у меня возникнет такое желание (его у меня пока не возникло, да и как их вызвать сейчас я помню только примерно).

Меня интересовало откуда они прилетели и почему так похожи на обычных людей. Они сказали, что скорее это люди похожи на них, т.к. на Земле живет лишь примерно 0,6% человечества. Человеческая цивилизация освоила несколько Звездных систем и Солнце является только одной из них, причем не самой развитой. Существует еще примерно 15 человеческих рас, которые отличаются друг от друга не менее, чем негроидная раса от европейской и обе они от монголоидной. Но все они биологически полностью совместимы, т.е. образуют один вид: наш вид.

Также меня заинтересовало, чем вызвано их внимание ко мне. Они ответили, что для них представляет определенный



интерес моя оценка некоторых событий, а также мое понимание некоторых проблем, в том числе "чисто научных".

После окончания беседы они все, вместе с "веселой компанией", влезли в свой диск, и он просто "растаял в воздухе".

26.31.3. ВСТРЕЧА С НИМИ ЖЕ НА КОНФЕРЕНЦИИ ПО ПАРАПСИХОЛОГИИ

У нас в Краснодаре довольно регулярно проводились сначала Всесоюзные, а теперь СНГ–ые и Всероссийские конференции по парапсихологии. Правда они так не назывались, но по составу участников и докладам были именно ими. Обычно я получал приглашения от организаторов на участие в таких конференциях и даже помогал через свою фирму публиковать их материалы. Этот случай произошел как раз перед очередной такой конференцией.

Я спонтанно перешел в астральное сознание и оказался перед краевым Домом Техники, где обычно проводились пленарные заседания. Все было как обычно, за исключением одной "небольшой детали": абсолютно все, и внешний вид самого Дома Техники, и планировка всех внутренних помещений, и вся обстановка, – все выглядело так, как будто его отразили в зеркале, т.е. "зеркально". Но мне это почему–то совершенно не мешало ориентироваться, более того, я даже не сразу это заметил. (Я объясняю это тем, что по–видимому, воспринимал наше пространство из другой позиции во времени, т.е. из будущего, или наоборот, воспринимал не настоящее, а будущее). В фойе продавались интересные книги по тематике конференции, шла регистрация, уже что–то стихийно обсуждалось и т.д. Было довольно много знакомых и просто "интересующегося народа". Около входов в зал были плотные группы людей, так что протиснуться внутрь было довольно трудно. Однако я предпринял такую попытку и кое–как пролез в зал, но вот дальше я уже



продвинуться не мог, т.к. все места были заняты и некоторые даже не одним человеком. В проходах тоже стояли люди. Я был просто прижат к стене прямо рядом со входом, через который только что пролез.

Вдруг я увидел у стен какие-то странные альбомы очень большого размера (примерно 1,5 х 2 метра) с жесткими обложками, как из ДВП. Сами альбомы были довольно толстые и включали десятки цветных плакатов на плотной глянцевой бумаге. Пока шел какой-то не очень интересный доклад я отогнул на углу обложку одного из альбомов, рядом с которым я находился и заглянул вовнутрь. Я увидел совсем небольшой кусочек внутреннего плаката, всего с ладонь, но и этот кусочек очень меня поразил. Дело в том, что это было не изображение, а как бы окно в космическое пространство. Передо мной просто была какая-то дыра, а за ней сразу начинался бездонный Космос с настоящими мерцающими Звездами.

Я закрыл альбом и посмотрел в зал. И вдруг в одном из рядов я увидел своих старых знакомых: "Королева" и "Грека". Они тоже увидели меня, заулыбались и стали жестами звать к себе. Перед ними сидела девушка. Наверное она была с ними, т.к. когда они попросили ее освободить место она сразу встала и села рядом кому-то на колени. Перешагивая через портфели и ноги присутствующих скоро я добрался до них. Как только сел, я сразу развернулся спиной к выступающему и лицом к своим знакомым и спросил, будут ли они выступать и не являются ли "плакаты" около стены их наглядными пособиями. Они ответили утвердительно. После этого я попросил их, чтобы они показали на звездной карте откуда они прилетели. В ответ "Грек" взял записную книжку и простым карандашом нарисовал три жирных точки, образующие вытянутый треугольник острой вершиной вверх с неравными боковыми сторонами, а затем соединил их линиями. При этом он объяснял мне, что это их звездная система. Потом я на звездном атласе нашел очень



похожее созвездие, – оказалось это созвездие Треугольника. Он рассказывал мне про свою цивилизацию, но при этом он не считал, что мы к ней не относимся. В какой–то степени это напоминало рассказ учащимся сельской школы о далекой столице, в которой они никогда не были, и, может быть, никогда не будут. По мере продолжения его рассказа белый листик записной книжки постепенно стал менять цвет на синий и темнеть, как фотография в проявителе, а "карандашные звезды" вдруг засверкали, как драгоценные бриллианты. Еще через мгновение мне показалось, что край листика как–то приподнимается и одновременно его поверхность совершенно исчезает. Листик на моих глазах превратился в окно в ту область Космоса, в которой на весь небосвод сверкали звезды родной системы Человечества. Я заглянул в него внимательнее и оказался в космическом пространстве вблизи планетарной системы одной из трех Звезд...

Дальнейшую "экскурсию" я плохо запомнил. Помню только, что это действительно была "экскурсия", во время которой мне рассказывали об истории Человечества, его культуре, технологиях, политике и т.п. И в этой истории было место и для истории Человечества на Земле. Часть полученных тогда сведений уже изложена в данной работе. Еще осталось в памяти то, что Звезда была окружена искусственными кружевными конструкциями космического масштаба.

Когда пришло время конференции на физическом плане, я пришел на нее и удачно выступил, но своих знакомых не видел, как и необыкновенных объемных "плакатов". Да и вообще, воплощенных людей было поменьше. Тем ни менее, практически все места в зале были ими заняты. В остальном все было очень похоже, но, конечно, "не в зеркальном отражении".

Необходимо еще отметить, что через несколько лет я прочитал в газете "Аномалия" статью одной женщины – контакте-



ра, которая тоже упоминала "О людях с созвездия Треугольника".

26.31.4. ВСТРЕЧА С ОДНИМ ИЗ НИХ В ЗАКРЫТОМ ИНСТИТУТЕ И ПОЛЕТ С ДРУГОМ ИЗ МЫТИЩ НА ПОЛИГОН В АРИЗОНУ И ОБРАТНО

Я осознал себя в астральном сознании на северной окраине Москвы вблизи какого-то кольцевого разъезда недалеко от окружной. Было примерно 22 часа. На чистом небе сияла полная Луна, освещавшая серебристым светом какие-то прозрачные высотные облака. На одной из площадок около шоссе группа людей ожидала автобус-вахту. Здесь были и военные (в основном летчики), и женщины. Я понял, что эти люди собираются туда, куда мне нужно и присоединился к ним. Скоро подъехал автобус довольно старой марки, все сели и мы выехали за город. Луна, казалось, собралась туда же, куда и мы, так как следовала за нами неотступно, освещая ярким светом темные посадки и поля. Остановок в пути не было и дорога заняла не более получаса.

Мы подъехали к громадному комплексу темных серых зданий, высотой около 5-ти этажей. Слева от них местность была холмистая, покрытая хвойным лесом, и на ней виделись довольно далеко отстоящие друг от друга жилые многоэтажки, построенные, как казалось издали, как бы прямо в лесу. Но на самом деле городок был благоустроен и в нем имелась вся необходимая социальная и бытовая инфраструктура. По улицам с хорошим освещением и гладким асфальтом ходили троллейбусы, но никакого другого общественного транспорта не было.

Почти все пассажиры автобуса направились в сторону жилых домов, но несколько человек, и я в том числе пошли к серым зданиям. Когда мы подошли ближе, я увидел, что за ними



местность понижалась и там находились хозяйственные постройки, гаражи и т.п.

Когда мы миновав проходную вошли в здание, то я не стал подниматься по лестнице как все, а взлетел и полетел вверх по спирали как обычно. К моему удивлению довольно многие, попадавшиеся навстречу люди, меня видели, но на мое появление они не обратили никакого внимания. Скоро я оказался в огромном помещении, которое по размерам можно сравнить с заводским цехом. Но если сравнивать с заводом, то только по сборке космических аппаратов (но не носителей). Но и с ним, сходство было не полным. В общем, в физическом сознании я не видел ничего подобного. Кругом все сверкало чистотой, на огромных окнах были жалюзи, все пространство было ярко освещено дневным светом, пол был паркетный и покрыт ковровыми дорожками, которые соединяли друг с другом группы столов (по 2 – 3 стола) со сложной аппаратурой. Кругом было много зелени. В целом все это было довольно уютно и даже красиво. В помещении была комфортная температура и было совершенно тихо.

Справа было возвышение, очень похожее на сцену, поднимающуюся ступеньками довольно высоко над общим уровнем. За стеклянной стеной, находящейся за этой "сценой", как я понял, находилось руководство. Отсюда было хорошо видно все помещение. Я опустился прямо посередине площадки перед стеклянной стеной и стал осматриваться.

Почти сразу из "зала руководства" ко мне вышел, человек, которого я уже ранее не раз встречал в высших формах сознания и в этой работе условно называю "Королев" из-за их большого сходства, причем не только чисто внешнего, но и внутреннего. Не помню, приветствовал он меня или нет, но похоже он не очень удивился, когда увидел меня в этом зале. Он стал мне кое-что рассказывать, я же почти все время молчал.



Разговор был очень непродолжительным. Я очень хорошо помню, что он начал с того, что они изучили мои работы (у меня, а также в соавторстве с Л.А.Бакурадзе, были секретные работы большого объема по высшим формам сознания и системам телекинетического управления, которые были рассекречены в 1990 году). Он сказал, что читать их было достаточно интересно, т.к. в них есть и новизна, и оригинальность мысли. Однако, в целом они мало из них узнали нового. Он сказал, что наибольший интерес и новизну для них содержали разработки по информационно-функциональной теории развития техники и производительных сил, а также системный анализ социально-экономических последствий создания и массового распространения систем дистанционного телекинетического управления. Потом он сказал, что транспортные системы, основанные на принципах телекинеза, которые все называют НЛО (которые мы тоже анализировали), у них есть, и предложил пройти посмотреть, и, если есть желание, – "прокатиться". Я, конечно, с удовольствием согласился.

Мы прошли на другую сторону здания и оказались на балконе большой площади, с решетчатым металлическим полом. Балкон опирался на стальные трубы, диаметром около 15 сантиметров. На этом балконе было металлическое сооружение, больше всего похожее на гараж для легковых автомобилей, но примерно в два раза больше. Боковая дверь на роликах съехала в сторону и я увидел внутри небольшой аппарат, очень похожий по виду и размерам на микроавтобус РАФ, только как бы "раздутый" во все стороны, как солдатская фляжка, в которую налили воды и выставили на мороз. Его боковая дверь также открывалась, сдвигаясь в сторону. Сиденья были совершенно обычные. Но расположены они были как бы "амфитеатром" вокруг центральной части пола объекта, в которой был большой овальный иллюминатор, находящийся на ступеньку ниже общего уровня пола. Сиденья были повернуты таким образом, что



их оси пересекались в точке, метров на 20 по направлению движения. Впереди, за небольшой перегородкой (как в микро-автобусе) было два кресла: слева – водителя и еще одно справа.

Когда мы подошли к аппарату, около нас оказалось несколько молодых людей и симпатичная стройная девушка с очень длинными светлыми волосами, а также мой друг и коллега – Леша Бакурадзе. "Королев" дал им краткие указания немного "покатать" нас и показать "полигон". После этого мы все, кроме него, сели в аппарат, причем девушка – на место водителя, и дверь задвинулась.

Когда была включена двигательная установка нашего НЛО возникла слабая вибрация, но не появилось ни одного нового звука. У меня возникло легкое головокружение, легкое поташнивание и какое-то нарушение зрения (все немного "поплыло", как когда смотришь сквозь горячий воздух), но лишь на одно мгновение. Очень быстро и самочувствие, и восприятие полностью нормализовались. Но самым характерным и неожиданным для меня ощущением, сопутствующим включению НЛО, было появление во рту такого ощущения, как будто на кончик языка положили несколько крупинок лимонной кислоты. Это ощущение тоже было кратковременным.

Насколько я понял все эти эффекты были вызваны тем, что после включения НЛО мягко но довольно резко уменьшило свой уровень материализации, перейдя на ментальный план. Я думаю, что человек в физическом или астральном сознании при этом сразу же потерял бы сознание, мне же пришлось лишь перейти в ментальное.

После перехода на ментал аппарат очень быстро поднялся в ближний космос и за 2 – 3 минуты мы оказались над территорией штата Аризона (США). Надо заметить, что это практически на другой стороне Земли, следовательно, наш полет проходил со скоростью примерно в двадцать раз быстрее орбитальных аппаратов нашей официальной цивилизации. Мы быстро



снизились и приземлились на территории довольно типичного для бывшего СССР военного городка, прямо около одного из одноэтажных зданий. НЛО поставили примерно так, как обычно паркуют легковые машины.

На очень большой ровной площади, напоминающей степь почти без растительности или просто пустырь, находились аккуратно побеленные длинные одноэтажные домики. Около них были асфальтированные тротуары с побеленными карнизами и палисадники с посеянной и подстриженной травой, а также редкие деревья.

Было довольно много военных, чаще всего встречались летчики со званиями подполковник – полковник, но все слишком молодо выглядящие для этих званий. Но удивительным было не это, а то, что это были военные в советской военной форме (!?), и это на территории США !!! Я сразу же задал соответствующий вопрос своим сопровождающим и получил очень странный ответ. Суть его состояла в том, что это наша военная база, хотя американцы это очень тщательно от всех скрывают и охраняют ее границы, никого не пропуская на территорию. Однако они и сами не могут проникнуть на эту территорию, находясь как бы кольцом (правда достаточно широким) вокруг нее. Все же думают, что это просто очень секретная американская база. Я так понял, что на территории именно этой базы находится "американский филиал Шамбалы" и, если так можно выразится, "местная гора Меру", на которой я как-то раз встречал день рождения Нового Архата (см.п.26.27). Именно на территории этой базы потерпел катастрофу (по одной из версий был сбит) НЛО в 1947 году.

Что еще здесь было интересного? Прежде всего я сразу обратил внимание на облако какого-то очень густого тумана, которое находилось прямо на поверхности земли в нескольких сотнях метров от построек, около которых мы остановились. В это облако входили рельсы узкоколейки, которые просто начи-



нались на земле в нескольких десятках метров от облака. Время от времени слышался звук движения паровоза с вагонами и из тумана на небольшой перрон пыхтя и пуская пар выезжал старинный паровозик с высоченной трубой и несколькими вагончиками. Из вагончиков выходили джельтмены в старинной одежде с цилиндрами, тросточками и т.п. Под руки они вели дам, в пышных платьях и кружевных шляпах с большими полями. Насколько я могу судить – вид паровозика и его пассажиров относился примерно к середине XIX века. От паровозика "джельтмены" и "дамы", весело разговаривая, направлялись прямо к нашим зданиям, где переодевались в гражданскую одежду и форму нашего времени и отправлялись по домам, используя средства передвижения, подобные нашему. По-видимому, путешествие в прошлое для них было чем-то вроде командировки. "Паровозик" (или машина времени, замаскированная под него) спокойно стоял с пустыми вагончиками на перроне, пока новая группа "командировочных" не садилась в него и не скрывалась в тумане прошлого.

Кажется, были там люди и в одеждах, относящихся к более раннему времени, чем XIX век, (например, один рыцарь на коне и в полном вооружении), но таких было гораздо меньше.

Меня заинтересовало, как будет выглядеть со стороны процесс "дематериализации" нашего НЛО. Я отошел от него на несколько метров, а мой товарищ (Л.А.Бакурадзе) остался внутри, и НЛО не перемещаясь в пространстве стал изменять степень редукции. При этом я заметил несколько стадий, последовательно следовавших одна за другой в определенном порядке:

1. Сначала вокруг НЛО как бы появлялся горячий воздух или какое-то прозрачное марево.

2. Потом по всему корпусу аппарата стали пробегать радужные волны и разводы, как на мыльном пузыре.



3. Краски корпуса начинают бледнеть и как бы "заливаются молоком", которое постепенно входит в структуру изображения вихревыми потоками и плавно теряет прозрачность. При этом краски продолжают наблюдаться, но уже не так ярко и как бы на белом фоне. Весь этот процесс очень напоминает плавное преобразование закрепленной пленки в проявленную, но не закрепленную.

4. Краски совсем блекнут и исчезают, на месте аппарата остается только молочно-белое пятно, довольно точно повторяющее его форму. Но скоро контуры этого пятна начинают скругляться и таять, аппарат превращается во все более округлое белое облако, плотность которого уменьшается, так что скоро сквозь него становится видно все, что находится за ним. Через минуту облако рассеивается совершенно, как будто оно было на стекле, которое протерли чистой тряпкой.

Обратный процесс повторяет эти же стадии, но в обратном порядке. Мой товарищ также выразил желание понаблюдать за этим со стороны. На этот раз я находился внутри аппарата и со мной еще раз повторились те же ощущения и изменения самочувствия, которые были, когда мы отправлялись в путь. Но на этот раз я был лучше готов к ним и перенес их легче и быстрее. Скоро по лицу своего товарища, движению его взгляда и фокусировке зрения я понял, что он уже не видит меня, а затем и сам объект. Но мое восприятие окружающего практически не изменилось: я видел все так же отчетливо, как и тогда, когда только что сел на сиденье. Потом мы опять плавно стали видимыми, и я это также заметил по внешнему виду наблюдавших за нами.

Но вот пришло время возвращаться. Мы сели по местам и полетели, но не тем же путем, каким прилетели сюда. Сначала мы полетели прямо на север и скоро мы оказались над мощными сосновыми лесами (тайгой) в Канаде. Полет проходил на очень малой высоте: около 400 метров, и все на земле было от-



лично видно. Когда мы пролетали под некоторым углом над прямой как стрела скоростной многорядной автострадой, по которой неслись автомобили, девушка, которая вела НЛО, вдруг сделала резкий вираж, похожий на боевой, и пролетела над шоссе чуть ли не задевая за вершины сосен. (Надо сказать, что никаких ускорений и инерции в НЛО совершенно не ощущается). Машины среагировали на это мгновенно. Некоторые продолжали движение и лишь уменьшили скорость. Но многие, сделав длинные черные полосы на асфальте, резко свернули к обочине и остановились. Из них в панике стали выскакивать люди и скрываться среди деревьев. Я помню, что из одной машины выскочила женщина и, споткнувшись, упала на четверинки. Не вставая на ноги она так на четверинках и побежала через обочину к лесу. В общем этот маневр вызвал панику у людей. Я почувствовал, что они чувствуют, и даже увидел нас их глазами. Наш объект, как его видели их глаза, имел вид ярко-оранжевого шара диаметром примерно 5 метров.

Мне было непонятно, зачем устраивать такие жестокие шутки (которые ведь могут закончиться для них и трагически), над бедными людьми и я спросил об этом. Но девушка ответила мне очень кратко и ясно: "Они ведь считают что нас нет, пусть же теперь рассказывают своим детям и внукам, что мы есть!"

К этому времени сделали плавный поворот на восток и уже подлетали к Атлантическому океану. Я увидел не высоко над горизонтом два Солнца: одно похожее на обычное – ярко-оранжевое, а другое – левее и выше первого почти вплотную с ним, – очень странного розовато-молочного цвета и гораздо менее яркое. Как только я открыл рот, чтобы спросить, почему Солнца два, как в то же мгновение я понял это и сам. Молочно-розовое Солнце воспринимается в положении, практически совпадающим с его физическим положением в данный момент времени по ментальным каналам восприятия, тогда как оран-



жевое – видно там, где оно было некоторое время назад, с помощью астрального зрения.

Потом я еще задал девушке вопрос о том, сколько ей лет, хотя дамам такие вопросы задавать и не прилично. Я уже говорил, что на вид она выглядела очень молодо, но вопрос я задал не случайно, а т.к. почувствовал какое-то несоответствие ее вида и ее же самоощущения. На вид ей было не более 18 – 20, но она ответила: "600". Я сделал ей комплимент, что она не плохо выглядит для такого возраста. Но она тут же пояснила, что у людей, которые помнят себя в прошлых реинкарнациях принято понимать под возрастом период, в течение которого они сохраняли непрерывное самосознание, что и позволяет им с полным правом говорить: "Это был Я!" и называть соответствующий возраст.

Над побережьем мы неожиданно приблизились почти вплотную к гигантскому как стадион или авианосец НЛО. Мы зависли на несколько секунд почти на самой его границе прямо под ним и я смог разглядеть его корпус. Как ни странно, но его вид вызвал у меня физическое ощущение невообразимых просторов и немислимых объемов работ, которые были на счету этого заслуженного и неутомимого труженика.

Больше на обратном пути у нас не было особенно примечательных моментов. Единственное, что можно еще добавить, так это то, что нас подвезли до дому, т.е. нам не пришлось лететь из Москвы в Краснодар "пешком".

Эта история имела интересное продолжение. Через несколько лет, в 1979 году, меня, как и почти всех моих сверстников, призвали в армию, где я служил командиром батареи ПВО страны: – приближался Афганистан. Мы оказались в одном полку с моим другом – Л.А.Бакурадзе, который не раз упоминался выше. Через некоторое время в нашу часть пришел секретный приказ, который зачитывали на штабном занятии. На подобных занятиях, мы были самыми младшими по званию.



Все, совершенно замученные "армейскими буднями", откровенно спали, убаюканные мерным бормотанием нашего нач.штаба, который в "былые времена" стал бы, наверное, пономарем, а сейчас без пауз читал один приказ за другим. Спали мы сидя, как ламы, но с открытыми глазами. Вдруг я неожиданно услышал что-то интересное, произнесенное тем же гнусавым голосом. Речь шла об "аномальных атмосферных и космических явлениях", как стыдливо называли НЛО в то время в официальных кругах.

Говорилось о том, что они существуют, что это искусственные объекты, представляющие большой интерес. Потом давалась классификация их признаков и проявлений. В заключение приводились рекомендации по тому, как себя вести в случае появления подобных объектов, с помощью каких средств и как их изучать, по какой форме представлять информацию, по каким каналам и куда (в/ч 67947 г.Мытищи Моск., обл.).

Сейчас обо всем этом совершенно спокойно можно говорить, т.к. через некоторое время появились "Методические указания" по данной тематике, которые были просто "для служебного пользования", но содержали ту же информацию, а в настоящее время практически все, что было в этих материалах, и даже значительно больше, уже опубликовано в различных открытых источниках. Мне довелось даже вести занятия по этим "Методическим указаниям" с личным составом. А номер в/ч даже был назван в интервью с одним полковником в передаче "НЛО – необъявленный визит", траслировавшейся на весь "Советский Союз" по 1-му каналу.

Так вот, мы написали краткий материал о наших разработках в области перспективных технических систем и высших форм сознания и послали по инстанции в эту часть. Через некоторое время в дивизию пришел официальный вызов туда для доклада. Мы ездили в Мытищи и сделали этот доклад. Все эти события сопровождались рядом странных и необъяснимых об-



стоятельств, которые были "как-бы случайными", но в совокупности, как мозаика, складывались в вполне определенную картину, очень напоминающую действия могущественного космического ведомства "Комкон-2", описанного классиками. Так, например, генерал-лейтенанта, вызвавшего нас, когда мы ехали в поезде сбила машина, и он попал в больницу. В результате доклад прозвучал перед другими.

Подъезжая к Мытищам я просто узнал вид местности, виденный мной ранее в высшей форме сознания во время "приключений", описанных в данном разделе. Когда я увидел корпуса министерства, я их также узнал. Правда остального, что я описывал, мы в физической форме сознания не видели, но зато видели другое... Генерал-лейтенанта Балашова (который нас вызвал), когда мы были уже в пути, неожиданно сбила машина, и докладывать пришлось не ему, а совсем другим. От них поступило предложение остаться там служить, но мы его отклонили, прислушавшись к совету одного опытного человека. В последующем подобные предложения поступали еще несколько раз с тем же результатом.

26.31.5. КОНТАКТ ПЕРВОГО РОДА В ФИЗИЧЕСКОЙ ФОРМЕ СОЗНАНИЯ

18 февраля 1997 года в 23-10 я поставил машину в гараж и возвращался домой. Небо было очень чистое, без единого облачка, очень хорошо были видны многочисленные звезды и созвездия. Орион сверкал в южной части неба, правее Плеяды, Кассиопея на западе, Большая медведица на севере.

Неожиданно я увидел необычный объект, похожий по виду на очень яркую "звезду" (раз в десять ярче Венеры), который очень быстро, плавно и совершенно бесшумно двигался по направлению от маленького ковшика Плеяд и был уже на фоне "W" Кассиопеи. Я остановился и стал наблюдать "не отрывая



взгляд" (хотя один раз посмотрел на проходящих мимо мужчин). Сразу вспомнилась блестящая по точности метафора из Махабхараты, в которой небесную колесницу – Виману, описывали как "жемчужину в небе". То, что я видел, действительно было очень похоже. Цвет объекта был серебристо-голубой. Свечение очень ровное, без мерцания, характерного для звезд и спутников. Никакой формы у объекта не просматривалось, но угадывалось, что он не точечный, а напоминает как бы каплю ртути. К тому же он казался пушистым.

У меня сразу мелькнули догадки о том, что это какой-то очень большой спутник (вроде Шатла или орбитального комплекса Мир) или реактивный самолет. Но некоторые характеристики наблюдаемого объекта не вписывались в эти предположения. Для самолета свечение было слишком ярким, не было видно никаких габаритных огней или мигающих маячков, но главное – вид объекта не изменился после прохода параметра, т.е. объект выглядел совершенно одинаково и когда он приближался ко мне, и когда удалялся, да и угловая скорость у него была в десятки раз больше, чем обычно наблюдается у реактивного самолета. Инверсионного следа, обычного для самолетов, у объекта не было. Для спутников перемещение с юга на север нехарактерно (обычно они движутся примерно с запада на восток), спутники тоже имеют значительно меньшие угловые скорости и не бывают такими яркими.

Все это я понял практически мгновенно, т.е. понял, что скорее всего наблюдаю НЛО. Я подумал, что если бы он еще и сманеврировал, завис или исчез, то тогда сомнений в том, что это НЛО практически бы не осталось. И тут, как бы в ответ на мою мысль, когда объект был виден примерно между созвездиями Кассиопеи и Большой медведицы, он как-то незаметно (с очень маленьким радиусом и за очень короткое время) сманеврировал, повернув по ходу движения "направо" примерно градусов на 15 – 20. Самолет бы совершил такой маневр по го-



раздо более плавной траектории, а для спутника это вообще практически невозможно. Скоро объект оказался на фоне ковша Большой медведицы. Тут он неожиданно резко уменьшил свою яркость, но был еще хорошо виден, потом еще несколько раз скачком уменьшал яркость, стал похож на искорку от костра и совершенно пропал, без какого-либо следа (как будто выключили прожектор). Между тем в этом же участке неба были хорошо видны даже очень слабые звезды.

Все наблюдение заняло очень мало времени, всего около минуты.

Были и другие очевидцы этого явления – трое мужчин, которые тоже возвращались из гаражей, обсуждая какие-то свои проблемы. Но у них происходящее не вызвало ни малейшего интереса, они даже не замедлили шаг, чтобы посмотреть, "что это там светится в небе".

26.32. ВСТРЕЧА НА ГОРЕ МЕРУ С ПОСВЯЩЕННЫМ ЦАРЕМ ИЗ ЭЛЛАДЫ

Шел 1976 год. Я работал заведующим лабораторией в Краснодарском высшем военном училище спец.связи.

Было примерно 22 часа. Мы с женой выходили с вечернего сеанса из самого большого и современного в Краснодаре кинотеатра "Аврора", вмещающего полторы тысячи человек в физическом сознании. Этот кинотеатр находится на возвышенности в самой высокой точке нашего города.

Был теплый летний вечер. На ясном без единого облачка небе ярко сверкали разноцветные огни других звездных миров. Ими нельзя было не залюбоваться. Судя по их подмигиванию, они также были не совсем равнодушны к нам. Большинство зрителей не спешили по домам. Одни из них неторопливо спускались по длинным ступеням к широкому цветущему бульвару,



разделяющему на две части улицу "Красная", а другие уже прогуливались по нему.

Мы с женой под руку тоже стали спускаться к бульвару. Я был одет в свою обычную клетчатую рубашку с короткими рукавами и джинсы. На жене было какое-то незнакомое мне очень красивое светлое длинное полупрозрачное платье, чуть развевающееся на ветерке.

Вдруг я что-то заметил, не сразу поняв что именно. Мной овладело некоторое беспокойство, у меня возникло ощущение, что как будто кого-то ищут. Я взглянул вверх и увидел в зените ярко-пурпурную точку или "звезду", похожую на сверкание гелий-неонового лазера. Я понял, что для того, чтобы нас не заметили, мне ничего не следует говорить жене и самому нужно полностью исключить информацию об этой "звезде" из своего сознания, что я мгновенно и сделал. По содержанию сознания мы практически были "как все", хотя "все" и находились в физическом, а мы в астральном сознании. Так мы прошли еще метров 10 – 20.

Вдруг я заметил на земле перемещающееся пятно, состоящее из сверкающих хаотически перемещающихся пурпурных точек. Это пятно имело диаметр 1,5 – 2 метра и чрезвычайно напоминало пятно от лазерного луча на большом расстоянии. Оно "накрывало" то одну пару, то другую, задерживаясь на каждой не более секунды. Никто ничего не замечал, и мы с женой, точно также, как и все, совершенно не реагировали на это пятно и были для него "невидимыми".

Вдруг неожиданно раздался негромкий резкий звук, как будто на тротуар кинули камешек. Никто кроме меня не среагировал на этот звук, т.к. он был не на физическом плане. Я же просто непроизвольно повернул голову. В следующее мгновение я понял, что это была примитивная ловушка, но было уже поздно. Мы уже были обнаружены и находились в центре пе-



реливающегося светового пятна. При этом никакого изменения состояния я не ощутил.

Нам расхотелось прогуливаться. Раз такое дело, решил я, — полетим домой. Мы поднялись над деревьями на высоту около 100 метров и, взявшись за руки, полетели над улицей "Красная" в сторону военного училища, где я работал и недалеко от которого мы жили. Когда мы медленно подлетели к главному зданию политехнического института, в котором училась моя жена, я вдруг совершенно неожиданно и без каких-либо промежуточных стадий (мгновенно) оказался почти на самой вершине удивительной горы, буквально объятый мягким но очень ярким светом, похожим на Солнечный, но более белым, который, казалось, струился из каждой точки бесконечного пространства, открывшегося передо мной.

Гора была совершенно немислимой высоты, наверное километров 70 – 80. Она была не скалистой, а состояла как бы из простой земли, но поднималась очень круто, почти вертикально. Ее склоны были покрыты короткой зеленой травой, а на самой вершине лежал довольно толстый слой настоящей шлифованной гальки, какая бывает на берегу моря. Далеко внизу виднелись взывающиеся над облаками величайшие горные вершины, сверкающие снегами. Эта горная страна простиралась внизу насколько хватало глаз. На самой вершине горы, как закопанная латинская буква V, стояли под некоторым углом друг к другу два столба, как мне показалось из древнейшего мореного дуба или другого, какого-то очень древнего и очень прочного дерева. Между столбами висела тяжелая золотая цепь с очень крупными звеньями, толщиной в палец. Под самой нижней точкой цепи на расстоянии около 3 сантиметров от нее висело блестящее кольцо, похожее на золотое, но более яркого и светлого желтого цвета. Кольцо имело диаметр около 30 сантиметров, ширину сантиметра 2 и толщину примерно 3 милли-



метра. Из самого центра кольца лился поток совершенно белого света, непрерывный и гладкий, как поток масла.

На подступе непосредственно к вершине была как бы ступенька или волна, на которой я и оказался. Немного ниже и левее себя я увидел одного из славных Царей Эллады. Это я понял сразу при первом же взгляде на него. Нас отделяли примерно 2500 лет и всего несколько метров на этой странной горе, на которой мы оказались. Это был высокий стройный мужчина примерно 35 – 40 лет великолепного греческого типа, смуглый, с прямым носом, темно-синими глазами, с черной курчавой аккуратной прической и бородой. Одет он был в свободный белый плащ или длинную тунику, зафиксированную на левом плече крупной драгоценной брошью с рубинами. Волосы были скреплены тонким золотым обручем, с драгоценным камнем на лбу. Увидев этот обруч, я сразу вспомнил Дона Румату, у которого был точно такой же ("Трудно быть богом", А. и Б. Стругацкие). С левой стороны плащ был характерно оттопырен, было ясно, что Царь вооружен чем-то вроде короткого меча.

По-моему царь появился на мгновение позже, чем я. Как только он меня увидел, он сразу понял из какого я времени, т.е. что я из его довольно далекого будущего. Он отнесся ко мне с уважением и любопытством. Я почувствовал, что его немного шокировала моя одежда: джинсы и рубашка в клетку с короткими рукавами. Еще мы оба поняли, что примерно равны друг другу в посвящении. Мы спокойно небольшим кивком головы приветствовали друг друга.

Все это заняло лишь несколько мгновений. И тут раздался пространственный Голос, который я слышал уже не раз. Это Голос был очень представительным. Отдаленное представление о нем дает голос диктора Левитана, объявлявшего начало Великой Отечественной Войны, а в более близкое к нам время – голос диктора телевидения Балашова. Это Голос говорил не



словами русского языка, поэтому сейчас, когда я пишу эти строки, возникает своеобразная "проблема перевода на звуковой человеческий". Но я отлично все понимал. Смысл того, что он сказал, был примерно следующий: "Ну все достаточно. Теперь ближе к делу. Внимание! Полная готовность!". Однако, в отличие от русского языка, весь смысл этой фразы был передан чуть ли не в одном слове, которое все это и означало.

После этого на нас в колоссальном темпе посыпались вопросы из самых разных областей. Они не произносились на каком-либо звуковом языке, а прямо возникали в сознании. Темп задаваемых вопросов был примерно таков, как если записать их на тысячу полуторачасовых кассет и прокрутить все кассеты за одну секунду. Количество вопросов тоже было соответствующим.

Конечно, мы не могли отвечать на вопросы в развернутой словесной форме, но этого от нас и не требовалось. После каждого вопроса шла пауза, сопоставимая по продолжительности с самим вопросом. Как только вопрос был задан у меня, как и у царя, либо возникала внутренняя готовность на него отвечать, либо ее не возникало. Наличие готовности означало, что если бы было дано достаточное время, то ответ мог бы быть развернут в словесной форме, т.е. это означает, что смысл вопроса ясен и, в принципе, какой-то ответ на него есть. Отсутствие готовности, означало, что смысл вопроса не ясен и ответ на него не может быть дан, даже при наличии достаточного времени.

Все это "экспресс-тестирование" продолжалось примерно 2 – 3 минуты, но за это время мы были полностью "вывернуты на изнанку". Отвечая на вопросы я еще успевал замечать, как реагирует на них Посвященный греческий царь. Надо сказать, что в общем я отвечал на вопросы лучше него, хотя и мне некоторые были совершенно непонятны. Особенно мое преимущество было заметным в вопросах, связанных со структурой Реальности, пространством-временем, развитием общества, клас-



сификацией и характеристикой высших форм сознания. Царь это тоже понял.

Когда вопросы кончились, Голос сообщил нам, что первый совместный этап закончен и спросил, кто первым будет проходить следующий этап (индивидуальный). Царь не сделал мне никакого предложения, он просто стоял молча. Тогда я с уважением предложил ему быть первым, на что он с достоинством согласился, сдержанно кивнув головой в знак согласия.

Сразу же у него в руке оказался очень большой золотой ключ, похожий на "символический Ключ Города" наших времен или сильно увеличенный вариант известного всем с детства "Золотого Ключика". Ручка ключа состояла из замысловатых золотых кружев и была пропорциональная размерам ключа, которые составляли около полуметра. Ключ явно имел солидный вес, т.к. царь с видимым трудом держал его прямо перед собой на уровне пояса.

Как только ключ оказался в руках у царя, он сразу как-то внутренне собрался, сосредоточился и сделав несколько шагов вверх, к самой вершине горы, подошел непосредственно к двум столбам, золотой цепи и кольцу между ними. Кольцо оказалось как раз на уровне пояса, напротив ключа.

После небольшой паузы, во время которой царь собрал свои силы и обратился к Богу, он медленно стал вставлять ключ в кольцо, сделав полшага к кольцу и выпрямляя руку. Но кольцо легко взлетело вверх на другой стороне цепи, оставаясь все время на одинаковом расстоянии от ключа. Тогда царь отодвинул ключ в прежнюю позицию и после небольшой паузы повторил попытку. Результат был тот же. Как только он начал третью попытку, и кольцо, как и раньше, начало отодвигаться от ключа, как царь вдруг мгновенно исчез, а ключ сразу оказался у меня в руке.

Я не подходил к кольцу, а мгновенно оказался напротив него с ключом в руке. Я уверенно провел ключ внутрь кольца,



которое при этом совершенно не шелохнулось. У меня это получилось!

Как только я сделал это, то сразу мгновенно и без каких бы то ни было промежуточных стадий оказался точно в той же точке пространства и времени вечернего Краснодара, из которой я странным образом оказался на горе Меру (я думаю, это была она). Я летел со своей женой над центральным корпусом политехнического института, держа ее за руку, и она даже не заметила моего отсутствия, т.к. оно не заняло совершенно никакого времени на астральном плане.

Мы пролетели над центральной частью города, сверкающей вечерней иллюминацией, над военным училищем со знакомыми мне корпусами и строевыми площадками, подлетели к нашему дому и перешли в физическое сознание. После этого я "прокрутил" всю эту историю в физической памяти, чтобы иметь в будущем возможность рассказать ее Вам, что я теперь и сделал.

Действительно, "Лучше гор могут быть только горы, на которых еще не бывал..." (Владимир Высоцкий).

26.33. СЛУЧАЙ ПЕРЕХОДА В МЕНТАЛЬНОЕ И БУДДИЧЕСКОЕ СОЗНАНИЕ ПОСЛЕ АКТИВИЗАЦИИ АДЖНА-ЧАКРЫ В г.ГЕЛЕНДЖИКЕ

В 1992 году мы всей семьей отдыхали у моей мамы в Геленджике. Дом ее находится недалеко от моря и центральной части города.

Когда все легли спать, мне не хотелось сразу засыпать, и я просто лежал на кровати с закрытыми глазами. Перед моим внутренним взором на уровне воспоминания и воображения, т.е. без визуализации, проносились картины прошедшего дня.

Вдруг я заметил, что наблюдаемые мной картины стали приобретать яркость галлюцинаций или сновидений, т.е. стали



восприниматься уже визуально. Содержание их также изменилось, они соответствовали уже не ситуациям прошедшего дня, а настоящему времени. Смена этих картин происходила хаотически и чрезвычайно быстро. Был момент, когда мне показалось, что я мгновенно пронесся сквозь сосны, которые росли рядом с домом и на набережной. Передо мной мелькали "слайды" различных участков Геленджикской бухты. Хотя была уже практически ночь, и ясное небо было покрыто яркими звездами, тем ни менее, все, что я видел казалось освещенным странным не очень ярким оранжево–желтым светом. Бывают фонари, освещающие улицы, дающие очень похожий свет.

Как человек, который склонен к рефлексии и исследованиям, я сразу обратил внимание на себя. Прежде всего меня заинтересовала степень активности Аджна–чакры. К своему удивлению я увидел на поверхности кожи на переносице, в том месте, где индусы рисуют охрой небольшой кружочек, ярко–оранжевую крупинку размером не больше макового зернышка.

Я не предпринимал никаких усилий со своей стороны и продолжал спокойно наблюдать за развитием своего состояния. Я понимал, что происходит спонтанный (самопроизвольный) переход в высшую форму сознания, движущей силой которого является накопленный мной потенциал, и от меня не требуется никаких усилий для развития событий в этом направлении. Если же потенциала нет, то и усилия будут бесполезны.

Между тем яркость и четкость картин возросла. Я уже достаточно четко видел различные участки бухты с высот от 10 до 100 метров. Сами участки, также как и раньше сменялись чрезвычайно быстро. Но теперь можно было заметить, что они следуют за колебаниями моего внимания и моей мысли, т.е. я вижу те места, о которых хотя бы мельком подумал. Ярко–оранжевое "маковое зернышко" на переносице превратилось в шарик, размером со спичечную головку. Было такое впечатле-



ние, что он был окружен как бы атмосферой из мельчайших золотистых искорок.

Я продолжал наблюдать за изменениями своего состояния. Шарик на переносице вырос до размера горошины. Эта "горошина" была очень похожа на маленькое Солнце и как бы приклеилась к поверхности кожи на переносице. Наблюдаемые картины к этому времени стали, яркими, четкими, детализированными. Это уже было полноценное восприятие окружающего и самого себя в ментальной форме сознания, причем восприятие полностью управляемое. Хаотическая смена картин полностью прекратилась и теперь я видел именно то, на что обращал свое внимание. Само внимание также стало более устойчивым.

Я решил посмотреть на бухту сверху и слетать на "Толстый мыс", на который мы ходили днем. Как только я предпринял некоторое внутреннее усилие, чтобы сделать это, как вылетел из физического тела и взмыл над бухтой на высоту 2 – 3 километра. Через мгновение опустившись на высоту около 30 метров я промелькнул над набережной от "Тонкого мыса" к "Толстому" и сделал над ним "свечку", мгновенно поднявшись вертикально вверх на высоту около 70 километров. В этот момент и произошел переход в будхическое сознание.

Внезапно я оказался вне пространства–времени, которое оказалось где–то левее и ниже меня, подобно гигантскому кристаллу или куску желе. Эта аналогия довольно точная. Самого себя, т.е. свое будхическое тело, я осознал в виде сверкающей ярким зеленовато–голубым светом лучистой звезды, не имеющей никакого размера (как тут не вспомнить Парацельса, который говорил, что внутри каждого человека живет звезда, которая и представляет собой его сущность). Один из лучей звезды пронзал кристалл пространства–времени. Там где он проходил в толще кристалла, там не было самой материи кристалла, т.е. в нем была как бы трещина. Далеко внизу была видна маленькая



подковка Геленджикской бухты, а также довольно большая часть побережья Черного моря, Краснодарского края и гор Кавказа. Вид был как с космического корабля. К этой бухте и шел луч.

На высоте около 100 – 200 метров от земли структура будхического луча усложнялась: у него появлялась как бы оболочка из ментальной материи. Примерно в этом же месте на луче был виден золотистый эллипсоид диаметром метров 10 – 15. Может быть этот золотистый эллипсоид и был сильно расбухшей горошиной с моей переносицы? Этот эллипсоид мгновенно перемещался в ту область пространства и времени, на которую я обращал внимание. Состояние всего, что находилось внутри этого эллипсоида, ощущалось мной так, как если бы это было состоянием моего тела. Когда я просто рассматривал бухту, этот эллипсоид метался по ней, скачкообразно изменяя свое положение и даже, кажется форму и размеры. При это я обнаружил, что как "будхическая звезда" я воспринимаю все интегрально, со всем прошлым и будущим, со всеми альтернативными вариантами и параллельными реальностями (характеристика возможностей будхического сознания дана в разделе 8 данной работы). Но одновременно я также воспринимал все окружающее с позиции золотистого эллипсоида в пространстве–времени. Я понял, что эллипсоид представляет собой мое ментальное тело уровня арупа–ментал (ментал вне форм), с которым я не отождествляюсь в этой форме сознания. (Ментальное тело на уровне рупа–ментал имеет антропоморфный вид).

Наверное, если кто–нибудь в это время находясь на берегу бухты, мог бы наблюдать какие пируэты выписывал над ней "золотистый эллипсоид", то наверняка бы принял его за НЛО. "Кстати", подобное поведение и действительно довольно характерно для НЛО.

От светящегося золотистым светом эллипсоида к моему астральному телу шел будхический луч в ментальной оболочке.



А на участке от астрального тела до физического этот луч облекся еще и в астральную оболочку. Астральный план воспринимался через астральное тело, которое являлось началом астральной оболочки луча. Это и есть "серебряная нить", или, как ее еще называют, "астральный шнур". Разрыв этого канала связи между телами и есть смерть. Физическое тело в этом состоянии ощущалось прекрасно, так же как и обычно. Я видел и слышал все вокруг моего физического тела с помощью его органов восприятия, ощущал, как лежу на кровати и мог бы спокойно встать и действовать физическим телом, осознавая себя "будхической звездой".

Просто потеря интереса к ментальному плану с моей стороны мгновенно привела бы к исчезновению моего ментального тела и к "смерти" на астральном и физическом планах. К аналогичному результату привела бы потеря интереса к астральному или физическому плану. Вспомним в этой связи высказывание Кришны, который говорил, что Вселенная существует, потому что я сохраняю интерес к ней.

У меня ранее уже было несколько случаев перехода в ментальное сознание уровня арупа-ментал, т.е. я уже осознавал себя в виде светящейся сферы. Но только теперь я со всей очевидностью обнаружил, что и ментальное тело, и астральное, и физическое, представляют собой не более чем области моего внимания на соответствующих планах Реальности.

Существует интересная "аналогия" этому явлению при физической форме сознания. Когда мы читаем книгу, то хотя и видим всю страницу, но воспринимаем смысл текста только в небольшой овальной области, размер которой зависит от нашего объема внимания. При скорочтении размер этой области резко увеличивается и она может накрывать почти всю страницу. При чтении мы перемещаем область внимания по странице, т.е. сканируем текст своим лучом внимания. Луч внимания является каналом поступления информации в сознание. Если нам



надоедает читать книгу, мы просто закрываем ее и переключаем свое внимание на что-нибудь другое. При этом область внимания на странице исчезает. Можно предположить, что и в канале внимания есть "будхический луч". Если бы это было не так, то квинтэссенция воспринятой информации не могла бы аккумулироваться на будхическом плане от воплощения к воплощению. Но тогда можно ввести понятие "тела чтения", которое существует, пока мы читаем книжку, и которое погибает, когда мы ее закрываем. Когда же мы вновь открываем книгу, это тело чтения рождается вновь: – это его новое воплощение. Жизнь тела чтения состоит в том, что оно ползает по строчкам, ощупывая их и передавая смысл прочитанного в физическое сознание. Если продолжить эту аналогию, то можно сказать, что обычная книга, которую мы читаем, это и есть "Книга Жизни" для тела чтения. Теперь представим себе, что у "тела чтения" возникло сознание и самосознание, и оно осознало, что текст книги, т.е. "объективная реальность" кем то создана. Кем с его точки зрения является писатель – творец Книги Жизни? Наверное Богом.

Когда мы читаем очень интересное и увлекательное произведение, то иногда увлекаемся настолько, что забываем и об окружающей обстановке, и о самих себе как читателях, и о процессе чтения, и о книге, лежащей перед нами. При этом мы как бы входим в "тело чтения" и оказываемся в окружении оживших персонажей книги в той обстановке, в которой они действуют. Не это же самое происходит и с нами, когда мы со слишком большим интересом и участием начинаем относиться ко всему происходящему на физическом, астральном и ментальном планах Реальности?

Есть приборы, которые точно фиксируют и отображают на дисплее компьютера траекторию перемещения нашего взгляда, например когда мы рассматриваем портрет. Мы как бы "ощупываем" своим взглядом изучаемый объект, казалось бы хаоти-



чески перемещая по нему свой взгляд. Но более подробный анализ показывает, что частота возвращения взгляда к различным точкам изображения различна. Можно предположить, что чем тщательнее мы рассматриваем какие-либо детали изображения, тем более они для нас интересны или информативны.

Из всего этого следует, что очевидная аналогия между "хаотической" траекторией НЛО и траекторией нашего взгляда при рассматривании изображения, – это более чем аналогия. НЛО также появляются в различных местах с различной частотой, возможно они сканируют Земную поверхность и точки активности (экстремальной деятельности) нашей цивилизации.

Этот переход в буддическое сознание позволил мне действительно осознать себя учеником, который только-только учится читать Книгу Жизни, это величайшее произведение, выдержавшее уже многочисленные издания, действующими лицами которого мы обычно себя ошибочно осознаем. Я понял, что переход из одной формы сознания в другую самым существенным и непосредственным образом связан с тренировкой и перераспределением внимания, в результате чего происходит вполне определенное изменение отношения человека к тому, что его окружает на физическом, астральном и ментальном планах Реальности. Сначала человек принимает себя за активного участника событий, потом осознает, что он лишь чрезмерно увлекшийся развитием сюжета скромный читатель Книги Жизни, отождествивший себя с одним из героев на время чтения, и в конце-концов он может познакомиться с Автором этой Книги, и даже "со временем" принять участие в разработке некоторых сцен или целых сюжетных линий.

Сущностную аналогию с книгой и телом чтения можно значительно развить и улучшить, если использовать для разработки притч понятия "киберпространство", InterNet, Web-сервер, гипертекст, on-line услуга, и т.п. Но все это лишь ана-



логии, будхическое сознание – это все же кое–что похлеще: а именно – на 39 порядков.

26.34. КАК МАМУ СПАС "ДУХ ЛЕСА"

Этот случай произошел вскоре после окончания войны. Во время Великой Отечественной Войны и некоторое время после нее семья моей мамы жила в Сибири около Омска. Бабушка Муся (Мария Саввишна Варакина) была заведующей совхозом. Мама приехала откуда–то к ней. Со станции до деревни нужно было идти пешком несколько километров.

Как и в старинных русских сказках, было два пути:

1. более длинный и безопасный – по проселочной дороге в обход леса;

2. более короткий и опасный – через лес.

Была мама слишком уверена в себе или просто очень легкомысленна, но она, как это обычно и бывает в старинных русских сказках, выбрала второй путь.

К тому времени уже начинало темнеть, а пока мама шла по лесу – и совсем стемнело. И тут ей захотелось узнать который час. У нее были женские часики, которые в то время считались большой редкостью и ценностью. Но в лесу было довольно темно, и разглядеть, сколько они показывают было невозможно. Тогда она не придумала ничего лучшего, чем достать спички и осветить себе. Но как только мама чиркнула спичкой и та стала шипя разгораться, как кто–то сильно дунул на спичку из–за плеча и мгновенно загасил ее, не дав до конца разгореться. Ветер был такой, что взметнул даже волосы прически. Мама резко обернулась, но никакого поблизости не было, по крайней мере в пределах видимости темной ночью в лесу.

Это очень удивило маму и напугало, и она бросилась бежать, что есть сил. Бежала она довольно долго, почти до ок-



раины леса, т.к. сил хватало (мама занимала 1-е место на лыжных кроссах по московской области).

Однако на окраине леса, откуда уже было видно поле, а за ним – и огоньки деревни, где жила бабушка, мама почему-то еще раз решила посветить себе спичкой, чтобы посмотреть время. Опять все повторилось: кто-то резко задул ее, не дав разгореться. Мама слышала свист с силой выдыхаемого воздуха, который опять взметнул волосы. И опять никого рядом не было, причем здесь уже было видно на несколько десятков метров вокруг.

Мама опять пустилась бежать и пробежала без остановки половину поля, а потом пошла широким шагом. Вдруг ее рука ткнулась во что-то мягкое и влажное. Это оказался хорошенький молоденький бычок, который ласкался к маме и как бы просил, чтобы она взяла его с собой. Мама имела дело с животными и решила, что этот бычок днем отбилась от стада и не может найти дорогу домой. Она обняла его за шею и так они вместе дошли до деревни и вышли на освещенную фонарями улицу, на которой уже совсем близко был дом бабушки. Когда они уже подходили к дому бычок неожиданно мотнул головой и скинул мамину руку. Она повернулась, чтобы взять его, но бычка нигде не было видно. А на этой хорошо освещенной улице было видно уже далеко, и ему просто некуда было деться.

Очень удивленная всем происшедшим, мама рассказала все это бабушке. Та была просто в шоке, но не столько от этих странных событий, сколько от того, что ее молоденькая дочка только-что невредимой прошла через лес, полный вооруженных бандитов, дезертиров и еще бог знает кого. Они никого не пропускали через лес просто так. Буквально за день до этого в этом же лесу была изнасилована и убита девушка – жительница деревни. Идти через этот лес, все равно днем или ночью, было смертельно опасно. И уж совершеннейшим безумием было за-



жигать спички ночью в этом лесу. Это значило обнаружить себя и подвергнуть страшной опасности.

Без преувеличения можно сказать, что тот, кто задувал эти спички и не давал им даже разгореться, просто спас маму. Можно себе представить его удивление, когда это пришлось ему делать два раза. Он увидел, насколько мама была наивна, и решил для надежности довести ее до самого дома, что и сделал в виде бычка.

Кто это был? Мы с мамой, обсуждая этот случай, условно называли его "Дух леса".

26.35. КАК ДЕД НАШЕЛ УКРАДЕННУЮ ЛОШАДЬ И ГИРЬКИ ОТ ХОДИКОВ

В деревне недалеко от Коломны, где жил дед (Смирнов Иван Дмитриевич), все считали его святым. Часто он мгновенно вылечивал проходящих к нему людей от болезней, которыми они страдали всю жизнь и за которые не бралась так называемая "официальная медицина". Например он вылечил одного паренька – дальнего родственника, от полиомиелита ("сухая нога"), считавшегося принципиально не излечимым. Правда деду на это потребовалось довольно много времени. Как-то раз к нему пришла согнутая в три погибели старуха и стала спрашивать, не здесь ли живет дед Иван, который лечит. Он во это время сидел на крыльце. Он резко встал и сказал ей довольно грозно: "Разогнись и иди вон от сюда!" Бабка разогнулась и пробежав немного сообразила, что она уже избавлена от страшного недуга, который скрутил ее много лет назад, а ведь она еще даже не успела узнать, здесь ли живет Иван Дмитриевич. Денег за лечение дед принципиально никогда не брал. К слову сказать, дед был высоко образован, имел два высших образования и ценнейшую библиотеку эзотерической и медицинской литературы, которая полностью погибла во время Вели-



кой Отечественной войны (он прошел всю войну, служа в артиллерии).

Люди часто обращались к деду не только за лечением, но и с самыми различными своими проблемами. Так и на этот раз пришли люди, у которых украли лошадь. Они уже обращались в милицию, но там ничем помочь не смогли, тогда и пришли к деду. Когда произошла кража, никого из взрослых дома не было, а был только мальчишка лет 10, но и тот в это время еще спал.

Иван Дмитриевич усадил его на стул, погрузил в гипнотическое состояние и сказал, чтобы он произносил все, что слышал из разговоров во дворе. Мальчишка сделал это, однако это ничего не дало, т.к. воры не называли друг друга по имени и вообще разговаривали крайне мало и односложно.

Тогда дед сказал, что есть еще один способ, но нет гарантии, что это получится, т.к. это зависит в основном от этого мальчишки. После этого он сказал ему примерно следующее: "Сейчас ты увидишь, как крали лошадь с самого начала и во всех подробностях. И все это ты отлично запомнишь и сможешь потом подробно нам рассказать. А теперь смотри и наблюдай за ворами до тех пор, пока они не приведут лошадь на постоянное место и только тогда просыпайся!" После этого мальчишке дали время и беспокоили его.

Прошло минут 15 и мальчишка сам проснулся. Он сразу же сказал, что знает где лошадь, но это очень далеко и туда надо долго ехать на машине. Назвать этого места он не мог, т.к. оно было для него незнакомо, но говорил, что запомнил и может показать дорогу. Решили взять грузовик и ехать. Несколько здоровых мужиков, прихватив с собой все необходимое в таких случаях, сели в кузов, а мальчишка показывал дорогу, сидя рядом с водителем в кабине.

Дед проинструктировал участников этой группы, что когда они найдут лошадь, то не надо ни с кем вступать в разговоры и



объяснения, а надо просто спокойно брать свою лошадь и не говоря ни слова уходить. Эта инструкция имеет аналогии в литературе (например, из жизни Святого Серафима Саровского).

Ехали сначала в одну сторону, потом в другую. Видимо воры петляли, наблюдая, нет ли за ними преследования. Потом, видимо успокоившись, поехали в одном определенном направлении. Ехали очень долго и в конце–концов приехали в Рязань (Коломна находится на юго–восток от Москвы, а Рязань – на юго–запад). Проехали окраинами по частному сектору и подъехали к одному из домов. Там был какой–то праздник, играла музыка, мужики были "поддатые". Открыли калитку и сразу направились к сараю в глубине двора, где была лошадь. У всех глаза на лоб полезли от удивления, но никто и слова не сказал. Когда открыли сарай, лошадь узнала своих хозяев и радостно заржала. Ее взяли под уздцы, спокойно вышли из дома, посадили в кузов и уехали к себе.

Вот еще подобный, но более анекдотичный случай: "с гирьками от ходиков". Сосед (я его знал), который имел общий забор с садом бабушки и дедушки, уже знал, как и вся округа, что дед может помочь найти потерянное, и как–то раз пришел к нему с такой же просьбой. Дело в том, что у него куда–то запропастились гирьки от часов с кукушкой – ходиков, причем это произошло в то время, когда никого дома не было. Дед сначала отказывался, говорил, что не следует отвлекать высшие силы по таким пустякам, на что сосед резонно отвечал, что это мол для высших сил гирьки – пустяки, а для него они очень даже важны. В конце–концов дед согласился и, посадив соседа на стул, перевел его в астральное сознание. При этом он сказал ему примерно следующее: "Ты видишь всю эту историю с гирьками с самого начала во всех малейших деталях и хорошо все запомнишь, чтобы рассказать, когда проснешься. А проснешься ты когда гирьки от ходиков окажутся на постоянном



месте!" Сосед сразу же начал дико хохотать, чуть не падая со стула. Так прошло несколько минут.

Потом сосед быстро проснулся и весело говорит: "Пошли! Теперь я знаю где они!" Зашли к нему во двор. Сосед подошел к стогу сена, наклонился, запустил туда руку и вытащил гирьки.

А как же они туда попали? Сосед это видел в астральном сознании. Вот его рассказ. "Жена готовила на кухне борщ (у них кухня на летней веранде. Авт.), нарезала овощей, поставила кастрюлю на плитку. Потом мы с ней ушли ненадолго по таким-то делам. В это время коза, привязанная к столбику во дворе, что-то стала беспокоиться, дергаться, стараясь вырвать кольцо. В конце-концов ей это удалось и она пошла на веранду, привлекаемая запахом готовящейся пищи. Зайдя на кухню коза встала передними лапами на длинный стол, который шел вдоль окна, и стала собирать остатки нарезанных овощей, доставая даже те кусочки, которые попали в какие-то щелки. В это время она и зацепилась рогами за цепочку с гирьками. Она попыталась скинуть цепочку, но гирьки раскачивались и били ее по морде. Коза "сдурела", сильно дернула и оторвала цепочку с гирьками. Но и это ей не помогло: цепочка запуталась на рогах и попытки ее сбросить приводили только к новым ударам гирьками. Коза выскочила во двор и стала скакать по двору и огороду, как очумелая, пытаясь скинуть гирьки, но получая ими только все новые и новые удары по морде. Скинуть же гирьки козе долго не удавалось. Скоро весь огород был истоптан копытами и основательно "перепахан". В конце-концов козе удалось скинуть цепочку с гирьками в том стогу сена, откуда их и достал сосед.

Сосед говорил, что его коза действительно отвязалась и перетоптала весь огород, но он никак это не связывал с пропажей гирек.



Выводы: Когда я узнал про эти случаи, я уже имел представление о ясновидении в пространстве, т.е. о том, что можно увидеть происходящее в другом месте. Это еще как-то можно было понять. Но в этих случаях шла речь о восприятии того, что уже прошло, и, по тогдашним моим понятиям, уже не существовало. Я спросил у деда, как можно видеть то, чего уже нет. На это он ответил, что знает, как это можно объяснить, но это объяснение основано на древних знаниях, и будет лучше, если я попытаюсь найти всем этим случаям современное научное объяснение. Я попытался это сделать и заинтересовался физикой (теорией относительности А.Эйнштейна), в которой говорилось, что прошлое и будущее существуют не менее объективно, чем настоящее. Однако в физике считается, что прошлое невозможно увидеть, т.к. любое взаимодействие с прошлым в принципе нарушает причинность. Например, можно сделать так, чтобы дедушка не встретился с бабушкой. Тогда для себя я следующим образом решил эту проблему. Я посчитал, что существуют различные уровни причинности. Физическая причинность связана с взаимодействиями объектов посредством обмена теми формами энергии, для которых имеет место выражение $E=MC^2$. Поэтому если я увижу прошлое, например во сне, или в астральном сознании, то это ни в коей мере не может нарушить физическую причинность, т.к. я это делаю не на физическом плане Реальности. Это объяснение сохраняет актуальность и сегодня, хотя в данной работе приводятся и значительно более глубокие представления. Но в целом, я считаю рекомендация деда "разобраться самому" была очень оправдана.



26.36. "ЮБИЛЕЙНЫЙ РУБЛЬ"

Шел 1965 год...

Курт (будем называть его так) собирался в эту туристическую поездку с замиранием сердца. Постаревший на XX лет, но еще полный сил, бывший сухощавый младший офицер Вермахта, а теперь солидный, чуть седоватый глава небольшой процветающей западногерманской фирмы, он как-то странно волновался перед этой казалось бы совершенно обычной для других туристической поездкой в Москву. Эту поездку он задумал еще тогда – в грозном 1945, сразу, как только понял, что ОН, именно ОН соприкоснулся с настоящей и страшной Тайной.

В нагрудном кармане пиджака чувствовался вес серебряного футляра квадратной формы, который внутри был обшит темно-синим бархатом а внешне напоминал небольшой портсигар. Этот футляр скрывал внутри себя эту Тайну, которая уже двадцать лет жгла ему сердце и уже сделала его совершенно другим человеком.

Перелет и размещение в гостинице не заняли много времени и прошли как во сне, не задержавшись в сознании какими-либо подробностями.

И вот Курт в Москве. Стоит ясная солнечная погода. По голубому небу бегут редкие облака. В воздухе уже как бы витает атмосфера приближающегося праздника, – самого великого праздника нашего народа. Такое ощущение, как-будто откуда-то иногда пробиваются звуки торжественных маршей, но уже через мгновение становится ясно, что это лишь почудилось. Приближался праздник XX-летия Великой Победы. Туристическая группа, в которую входил Курт, весело переговариваясь, проходит через главный вход ВДНХ.

Но он стоит, освещенный солнцем на покрытой крупной белой плиткой площадке между высоких круглых колонн, и в



каком–то мистическом оцепенении рассматривает сдачу, которую ему только–что дала улыбающаяся продавщица в обычном Московском киоске, когда он купил там какие–то газеты.

На его сильной уверенной, но чуть дрожащей руке лежал обычный юбилейный рубль. На нем была статуя Победы, возвышающаяся на Мамаевом Кургане в Сталинграде. Сзади нее виднелись пересекающиеся лучи прожекторов, образующие римские цифры XX. По кругу шла надпись: "XX лет победы Союза Советских Социалистических Республик над фашистской Германией. 1945 – 1965 гг."

Курт ждал этого момента XX лет. Он медленно достал из нагрудного кармана серебряный футляр и открыл его одной рукой, нажав на защелку. В футляре лежал точно такой же юбилейный рубль, но он был из 1945 года.

Сознание Курта как–бы немного помутилось и перед ним во всех мельчайших деталях чуть ли на уровне галлюцинации возникла картина XX–летней давности, но теперь он воспринимал все совершенно иначе, совершенно иначе...

Ах Курт, Курт... Мой убийца – ты превратился в моего ученика...

Наша подлодка С–13 уходила от погони после трехторпедной атаки, самой удачной в жизни ее экипажа, а может быть и всего Подводного Флота. Моя задача состояла в том, чтобы найти в пространстве и времени единственно верный путь к свободе и провести по нему субмарину. Мы двигались непрерывно маневрируя на самом малом ходу, иногда же надолго замирали на месте. Нам чудом удавалось отклоняться на относительно безопасное расстояние от ударов сотен глубинных бомб, которых теперь не жалели опомнившиеся многочисленные корабли охранения, кажется решившие израсходовать на нас весь своей боекомплект. Очень медленно мы выбирались из узкой щели между берегом и тонущим гигантом фашистского флота, который погружался в холодные Балтийские волны му-



чительно долго, весь ярко освещенный праздничной иллюминацией.

Мы прошли по единственному курсу, на котором нас не ждали и не могли ждать. На следующий день был потоплен еще один одинокий корабль противника. Свидетелей не осталось. Теперь субмарина шла полным ходом. Но мы уже несколько дней не поднимались на поверхность, пытаюсь уйти как можно дальше на пределе возможного. Начал кончаться воздух и питьевая вода. Состояние экипажа стало ухудшаться, особенно страдали механики в машинном отделении. В конце–концов было принято решение зайти в один из фьордов для пополнения запасов питьевой воды. Руководить группой вызвался я, т.к. больше никто из экипажа не мог видеть на расстоянии и в будущем, поэтому без меня у группы было бы гораздо меньше шансов на успех. (Я был на С–13 старпомом и имел звание капитан–лейтенанта).

Лодка вышла в надводное положение и после визуальной разведки я с несколькими матросами на резиновой шлюпке, стараясь не шуметь, направились к близкому берегу. Скоро мы уже поднимались по скалистому уступам вверх к небольшому водопаду, образованному какой–то речушкой или ручейком. Я шел впереди, остальные внимательно наблюдая за моими условными сигналами (которые состояли в особым образом сложенных пальцах) осторожно двигались сзади на удалении около 10 – 20 метров.

Вскоре я почувствовал что–то неладное, как будто кто–то за нами наблюдал, боясь даже вздохнуть, чтобы не вспугнуть нас. Это был офицер противника, который кажется, понял, кто мы такие. И они были готовы к встрече не только по своему вооружению, но и психически. Осуществлялся контроль над эмоциями, т.е. солдаты действовали как зомби или роботы. А может быть это и были зомби? Противником были приняты еще некоторые меры предосторожности, в результате чего бы-



ли очень мягко (незаметно для меня) блокированы некоторые мои возможности и я заметил опасность слишком поздно.

Когда я все понял и снял эти ограничения, то мгновенно увидел внутренним зрением, как с другой стороны группа из пяти солдат лихорадочно тянула на уступ 45-мм пушку, для которой наша С-13 была уязвима. Группа автоматчиков уже размещалась на вершине утеса. Но пока они видели только одного меня. Я увидел, что группа еще могла спастись и лодка тоже, но я уже нет. Более того, я понял, что только я могу дать им время, необходимое чтобы уйти, и то, если получится. Нужно было нечто экстраординарное и нельзя было медлить ни секунды. Я подал незаметный для врага условный сигнал: "Срочно назад! Меня не ждать! Срочное погружение!", а сам не меняя темпа продолжал не очень спеша подниматься вверх. Моя группа среагировала на сигнал мгновенно и продолжая оставаться за пределами видимости пошла обратно к надувной лодке. На С-13 тоже все сразу поняли и привели боевой корабль в полную готовность к погружению.

Скоро я поднялся на самый верх и сразу оказался в окружении нескольких автоматчиков под их прицелом. Ко мне медленно подошел молодой сухощавый офицер, который посмотрел на меня с интересом, какой может быть у врага к достойному и даже в чем-то более удачливому противнику. Он был не так прост и еще секунду назад прекрасно понимал и ситуацию в целом, и свою задачу. Но я уже частично подчинил его сознание, и сейчас в нем остался только интерес ко мне. Об остальном он на какие-то мгновения практически забыл. Кроме того он считал, и не без основания, что нам уйти уже не удастся. "Сорокопятку" уже почти подняли на линию огня и до развязки оставалось всего несколько минут, за которые ничего не могло особенно измениться. Вроде бы действительно не могло, но все же изменилось, и довольно существенно.



Курт, а это был он, подошел ко мне почти вплотную, в полусогнутой руке у него был, по-моему, "вальтер". Голова у меня заработала с лихорадочной скоростью. Я отчетливо понял, что это мои последние минуты. Но нужно было во что бы то ни стало растянуть эти бесконечные минуты как можно дольше, чтобы надувная лодка с матросами успела доплыть до С-13, и та успела уйти под воду.

И тут произошло нечто, что предопределило успех моего плана. Я перешел в ментальную форму сознания и задался вопросом: "Что может на максимальное время вывести Курта из активного участия в действии?" Ответ пришел мгновенно: "Это информация из будущего о Победе, но не просто информация, а доказательство". Совершив мгновенное усилие я принес из будущего это доказательство Великой Победы, оно обожгло мне ладонь, как уголь из костра. Мне пришлось совершить еще и волевое усилие, чтобы медленно, не вызывая ни у кого желания раньше времени нажать на спусковой крючок, протянул ему руку и разжал ладонь. На ней лежал уже остывший юбилейный рубль.

Курт увидел его и стал все больше и больше наклоняться к моей ладони, как в трансе, разглядывая, что там лежит. Потом он взял юбилейный рубль, выпущенный в СССР к XX-летию Победы, и держа в руке стал как загипнотизированный рассматривать его, все больше горбясь. Солдаты вокруг стояли с стеклянными глазами, как статуи. Пушку затащили на огневую позицию, зарядили бронебойным и ждали только крика: "Feuer!"

Но команды не было. Курт все стоял и стоял. Матросы уже прыгали в рубку. С-13 с еще не закрытым люком резко набирала ход и опустив нос уходила в родную стихию... Пока все это происходило, Курт понял, что это у него в руке. Понял откуда это. Понял кто перед ним. И тут он понял, что он уже проиграл.



Он мгновенно вышел из оцепенения и сгибая руку в локте разрядил в меня всю обойму.

Я не почувствовал боли. Мгновенно взлетев над группой механических человечков в новенькой черной форме и блестящих черных касках и еще одним человеком в фуражке, который что-то сильно сжимал в руке, я полетел к своей родной С-13, шедшей на небольшой глубине, радостная в своем родном прозрачном зеленом мире, насквозь пронизанном непрерывно движущимися лучами Солнца. Солнечные блики играли на грозном корпусе, внутри же в желтом свете сидели мои грустные друзья, чудом избежавшие гибели, которые вдруг осознали, что их главные успехи уже позади и что они свое дело сделали. Наш славный капитан тогда впервые много выпил...

Посмотрев последний раз на свою родную С-13, с щемящим сердцем я взмыл в сияющие высоты ментала и будхи, которые теперь все же были ближе мне.

Так погиб 32-й Посвященный воин Сил Света в этой войне миров, – одной из главных битв Армагедона.

А Курт сохранил тот самый юбилейный рубль, на память об этой истории и до сих пор частенько посматривает на него...

P.S. Сам я думаю, что вся эта история "не из моей личной биографии", а была воспринята мной телепатически, как обычно "от первого лица". Все названия и имена в ней я считаю совершенно условными. Конечно, когда я воспринял описанное в форме видения, я заметил, что знаменитая фамилия Маринеску не может быть не произнесена. Но я не проверял, что стало со старопомом со знаменитой С-13, да и была ли это именно она, мне в действительности неизвестно. Остается еще добавить, что это не единственная подобная история "с сюжетом на военно-историческую тему" из моей практики.



26.37. ВСТРЕЧА НА "ПЕРЛАМУТРОВОЙ ПЛАНЕТЕ" С ПРЕЗИДЕНТОМ ГАЛАКТИКИ (ТЕЛЕПОРТАЦИЯ ПО КОМПЬЮТЕРНОМУ ВНЕПРОСТРАНСТВЕННОМУ КАНАЛУ, КОТОРЫЙ БУДЕТ СОЗДАН В БУДУЩЕМ)

Я шел в астральном сознании по длинному коридору, мягко ступая по ковровой дорожке. По обеим сторонам коридора были двери. На стенах висели красивые светильники в форме тарелок, дававшие мягкое освещение.

Скоро я подошел к очень своеобразному месту, которое напоминало коридор длиной около 3-х метров, состоящий из ряда светящихся ярким белым светом подков, чередующихся с матово-черными. Я понял так, что это была какая-то система контроля, подобная используемым в аэропортах, но более мощная.

Я прошел через эту систему, подошел к двери своего кабинета и зашел в него. Это была комната средней площади, с двумя окнами на улицу, большим количеством книг и зелени. Слева стоял большой мягкий диван. Справа около окна находился рабочий стол со странным компьютер черного цвета, дисплей которого был больше всего похож на очень дорогой современный телевизор большого размера. В целом можно сказать, что в комнате было достаточно уютно, хотя и царил некоторый "рабочий беспорядок".

Теперь я четко понимал, кто я, где и в каком состоянии нахожусь. Это был институт, которого сегодня еще нет. Я в этом институте был кем-то вроде зама по науке или главного конструктора. В общем должность высокая, уважаемая, но не административная.

Зайдя в кабинет я сразу подошел к столу, сел в кресло, включил компьютер и продолжил разработку программного обеспечения системы дистанционного телекинетического управления, рассчитанной на сверхдальние расстояния, вплоть



до межзвездных. Системы, позволяющие работать в высших формах сознания на компьютерах, удаленных в пределах Земли и Солнечной системы, были созданы уже давно и прочно вошли не только в научный и производственный обиход, но и быт. На экране появились динамичные цветные пространственные фигуры, похожие на те, которые образуются в воде, если туда капнуть несколько капель чернил разных цветов. Тогда я хорошо понимал, что означают эти фигуры, производил изменения в программной системе, запускал ее и снова наблюдал за этими фигурами, которые были уже несколько иными. Вся работа шла без клавиатуры с использованием только мысленного воздействия на программную систему. В общем дело продвигалось вперед, хотя и не так быстро, как хотелось бы.

И вдруг у меня получилось!!! Система сверхдальнего телекинетического управления заработала!!! Как только это произошло, сразу же кто-то воспользовался системой для установления контакта с нами, т.е. системой управлял уже не я, а другой разум, находящийся от нас на межзвездных расстояниях. На стереоэкране возникло изображение далекого космоса. Создавалось полное впечатление, что я сижу перед открытым окном в космос, в котором ярко не мигая светили незнакомые звезды. Изображение плавно смещалось, как будто я находился на движущемся с очень большой скоростью космическом корабле. Вдруг я увидел впереди медленно вращающийся цилиндр, который постепенно приближался. И вдруг я узнал в нем принципиально новый беспилотный космический корабль, запущенный несколько лет назад для исследования других звездных систем. Связь с этим кораблем была потеряна почти сразу же после запуска, и о его судьбе ничего не было известно. Когда я увидел этот корабль, то моментально вышел из астрального тела и нырнул в только что заработавшее "окно в дальний космос", которое было прямо передо мной.



Слева внизу виднелась гладкая розовая планета, по направлению к которой медленно перемещался корабль. Вдруг на планете что-то сверкнуло цвета электросварки, потом еще раз. И тут я увидел, что к мертвому земному кораблю, периодически вспыхивая, приближается объект очень значительных размеров, раза в три-четыре больше этого космического корабля. Объект имел вид граненой бочки стального цвета, толщина которой была чуть меньше высоты и накрытой сверху и снизу одинаковыми гранеными конусами. Я почему-то сразу понял, что этот объект – это живое существо "в скафандре", которое направляется, чтобы встретить меня, а заодно и прихватить с собой корабль. Существо приблизилось к кораблю и выстрелило чем-то очень похожим на зеленую светящуюся сеть, в которой корабль оказался как бутылка в авоське. После этого существо, также периодически вспыхивая, но теперь вспышки захватывали уже и сеть с ее содержимым, направилось назад к планете. Я последовал за ним.

Когда мы приблизились к планете, я обнаружил, что у нее нет атмосферы и вся ее поверхность изрыта пещерами, уходящими глубоко вглубь. Но нигде я не увидел не одного острого угла, все формы были плавными и скругленными. Материал поверхности больше всего напоминал по своей фактуре и цвету внутреннюю часть моллюска, т.е. перламутр. Преобладал нежно-розовый цвет, кое-где отблескивающий серебристым, нежно зеленым, золотистым и фиолетовым.

Мы сходу влетели в одну из пещер, размер которой был сравним с размерами футбольного стадиона. Внутри все было освещено мягким, но довольно ярким светом, который исходил или от стен, или прямо из каждой точки пространства. Мой сопровождающий поставил земной корабль "в углу", хотя угла не было, а было тоже скругление стены, и тут же сразу удалился сквозь стену. Корабль по своим пропорциям выглядел примерно так, как урна в комнате, я же по своим размерам был срав-



ним с маленьким хомячком. Окно, через которое мы влетели, открывалось прямо в космос огромной продолговатой дырой с неровными краями. Относительно "комнаты" "окно" имело размер, сравнимый с размером обычного окна в комнате. Мне все это показалось исполненным высокой и тонкой эстетики, т.е. очень гармоничным и красивым.

Дальний край комнаты поднимался уступами, похожими на слизанные ступеньки, образующими возвышение, отдаленно напоминающее сцену. На этих уступах находилось нечто бесформенное и очень большое, напоминающее моллюска размером с сотню слонов. Это существо занимало высочайший административный пост, который условно можно было бы определить как "Президент Галактики". Оно было очень добрым и обладало хорошим чувством юмора. Кроме того я ощутил, что вызываю у него симпатию, примерно как у меня вызывает симпатию хорошенький наивный и игривый котенок или простодушный золотистый хомячок.

Это существо обратилось ко мне, и мы стали спокойно обсуждать наше житие–бытие, в свободной форме касаясь широкого круга различных вопросов. Его психика вызывала во мне определенное знакомое ощущение наиболее близкий аналог которому, – это ощущение от психики слонов. Что мы обсуждали конкретно, я в обычной форме сознания не помню.

У меня возникло некоторое неудобство в общении, т.к. я не понимал, к какой части всей этой гигантской массы мне обращаться, где, так сказать у нее "голова". Чтобы мне было проще, это существо приняло антропоморфный вид. Это был владыка Олимпа, бог богов Зевс, причем его характеризовали те же размеры, что и до этого превращения. Выглядел он как немного грузноватый уже немолодой мужчина могучего телосложения великолепного греческого типа. На вид ему по нашим понятиям было примерно 55 – 60 лет, в курчавых волосах иссиня–черного цвета блестела серебром седина, особенно на висках и



в аккуратной бороде. По его понятиям у него тоже был примерно этот возраст, но жизнь его продолжалась уже миллионы лет. Он был смугл и его улыбающиеся глаза темно-синего цвета мягко светились ультрамарином, как вечернее небо.

Вдруг из боковой стены появилось еще одно подобное существо, которое увидя, что "Шеф" имеет антропоморфный вид, тоже сразу, как это положено по этикету, принял вид какого-то рыцаря в золотых латах или космонавта в золотом скафандре. Я сразу же понял что это настоящий "морской волк, маршал, капитан флагмана галактического флота", т.е. капитан того самого корабля-планеты, на котором я имею честь находиться. Он сразу заметил меня, но сделал вид, что не заметил. "Капитан" прибыл с каким-то донесением или рапортом. Когда он закончил свой краткий чеканный по форме доклад и уже собирался уходить, то вдруг позволил себе выразить мнение по моему поводу. Обращался он не ко мне и мнение это звучало примерно так: "Насколько оправдано уделять Ваше время этой букашке с Земли?" На это он получил ответ: "Занимайтесь своими делами! Вы свободны!" После этого "Капитан" сразу вышел тем же способом, что и вошел, т.е. попросту растворился в стене.

После этого "Зевс" спросил у меня, не обиделся ли я и вообще какого я мнения о "Капитане". Я ответил буквально:

– Солдафоны везде одинаковы.

Это вызвало одобрение и смех "Зевса", но потом он добавил:

– Но он очень хороший капитан.

– Не сомневаюсь,

закончил я эту тему.

Как я оказался дома, я не помню.

Примерно в это же время очень похожее путешествие в корабль-планету было у моего коллеги. Но он перешел в ментальное сознание прямо в своей комнате, по которой он ходил, немного проваливаясь в пол и выглядывая на улицу через



оконное стекло. Потом он вылетел на улицу и тут его подхватил мощный вихрь, который унес его в космос на гигантский корабль–планету. Эта планета имела технократический вид. Разговаривал он с тремя антропоморфными существами, которых принял за очень высокопоставленных военных. Разговор был более официальный. Разговор тоже шел по широкому кругу тем и затрагивал наши исследования.

26.38. ФРАНЦУЗСКОЕ ВИНО ИЗ ВОДОПРОВОДНОГО КРАНА

Этот случай рассказала мне бабушка Вера (мама отца), которая жила в г.Москве. Как–то раз к ним в гости из Коломны приехали дедушка Ваня (Иван Дмитриевич Смирнов).

Бабушка спросила его, как мог Иисус Христос на тайной вечере, поочередно обходя присутствующих, наливать каждому его самое любимое вино из одного и того же кувшина, как это описано в Библии. В ответ дед предложил ей сходить на кухню и принести стакан обычной воды из крана. Бабушка принесла стакан с водой и поставила его на стол. После этого дед сразу без предисловия и говорит ей: "Это не вода, а самое лучшее вино, которое ты когда–либо пробовала в жизни". После этих слов вода в стакане вдруг стала терять прозрачность и приобретать белый цвет, как–будто в нее вылили ложку молока. По комнате разнесся чудесный тончайший аромат, похожий на аромат розы. Вода тем временем продолжала изменять свой вид: теперь она порозовела и опять приобрела прозрачность. Скоро на столе стоял стакан необычайно редкого и тонкого французского вина. Бабушка не имела ни малейшего пристрастия к спиртному, но тут у нее возникло желание попробовать этого вина. Дед разрешил и она с удовольствием это сделала. Это было то самое вино! Выпив стакан она попросила еще. Но



дед с улыбкой отказал, сказав что-то вроде: "Не стоит этим увлекаться".

Есть два варианта объяснения этого явления. Простейшее – комбинация отрицательной и положительной галлюцинаций" (воды нет, а вино есть). Менее вероятно, что здесь мы имеем дело с психосинтезом (телекинетическое превращение веществ и элементов).

Сходный сюжет есть и в "Фаусте" Гёте, когда Мефистофель обычным воротом для откупоривания бочек насверлил дырок в пивном столе и напоил полившимся оттуда вином всех присутствующих.

26.39. О ТОМ, КАК Я ВПЕРВЫЕ УЗНАЛ ПРО ПАРАЛЛЕЛЬНЫЕ МИРЫ И О ТОМ, ЧТО ЗА ЭТИМ ПОСЛЕДОВАЛО

Как то раз ко мне пришел мой друг Александр Дьяченко, о котором уже не раз упоминалось. Он рассказал такой случай. Недавно, когда была сильная гроза, молния несколько раз ударила в какое-то место на высоте 3-го этажа прямо напротив окна на расстоянии метров 100. Саша зашел в освещаемую вспышками молний комнату и совершенно неожиданно увидел, что посередине комнаты возвышается небольшой зеленый холмик на вершине которого стоит невысокий человек в халате и остроконечном головном уборе. Профиль у него был орлиный, глаза серые. Но на наших горцев не очень похож, т.к. волосы светлые, какого-то пепельного цвета. Он неподвижно смотрел вдаль. Саша несколько раз провел рукой прямо перед лицом этого человека, на что тот совершенно никак не среагировал. Саша тоже стал вглядываться туда, куда смотрел этот человек, и увидел широкую зеленую равнину на горизонте которой были какие-то холмы. Уровень местности в этом мире был метров на 100 ниже, чем у нас. Так что человек стоял на вершине до-



вольно высокого холма, которая как раз оказалась в Сашиной квартире.

Что особенно интересно, так это то, что в этом зеленом параллельном мире тоже шла сильная гроза, и в более высокую вершину, возвышающуюся недалеко от места, где стоял человек, несколько раз ударила молния. Но самое поразительное было то, что эта молния ударила одновременно в обоих мирах и была совершенно одинаковой по своей форме, т.е. это была одна и та же молния!

Позже, обсуждая этот случай, мы пришли к двум гипотетическим выводам:

1). В эпицентре грозы создаются условия для сближения параллельных миров.

2). Молния есть место пересечения (соприкосновения) параллельных миров, которая соединяет их подобно тому, как молния на брюках соединяет два холста ткани.

Надо отметить, что критерием истинности подобных выводов у нас была не только практика, но и мурашки, которые синхронно пробегали у нас по спине в момент, "когда до нас доходило". Кстати, подобные мурашки – один из признаков перехода в ментальное сознание.

Однажды Сашка пришел ко мне в возбужденном состоянии. Оказалось, что он прочитал какой-то фантастический рассказ про параллельные миры и это произвело на него сильное впечатление. Т.е. он просто поверил, что все так и есть. Я же отнесся к этой идее более спокойно и немного скептически, хотя и понял, что она может быть как-то связана со множественностью планов Реальности. Однако, на мой тогдашний взгляд физический, астральный и ментальный планы отличаются друг от друга значительно больше, чем те параллельные миры, о которых рассказывал Сашка. Сейчас это противоречие снято в теории ветвящейся вселенной с многовариантностью не только



будущего, но и прошлого, и даже настоящего. Я высказал свое сомнение другу, но он стал горячо убеждать меня, что различие может быть и очень незначительным.

Тогда у меня вспыхнула великолепная идея проучить Сашку и я ее реализовал. Было это так.

У Сашки была карманная расческа (подобные продавались в любом магазине), на которой был сломан один зубчик сбоку. А я умел довольно ловко вытаскивать ручки и расчески из карманов (подобные навыки имеют многие школьники). Я купил точно такую же расческу, как у Сашки, и сломав зубчик посередине незаметно подменил ее. А предварительно всех подговорил, что если он будет приставать с вопросами о том, где был сломан зубчик, то отвечать, что посередине. Сашка заметил подмену только через день и действительно стал приставать ко всем с этим вопросом. Все отвечали, как я сказал (первым был я сам). Скоро все это совершенно убедило Сашку, что он оказался в параллельном мире, где все точно также, как в его, за исключением этого зубчика у расчески, в чем он пытался убедить и меня. Но я "не убеждался".

Когда все успокоилось и немного стало забываться, я опять незаметно подменил расчески, предварительно подговорив всех, что если Сашка будет показывать расческу, с зубчиком сломанным сбоку, и говорить всем: "Я же был уверен, что он был сломан сбоку, Вот теперь убедитесь в этом сами", – то отвечать ему в том духе, что да говорил, только что не сбоку, а посередине. Из этого Сашка сделал вывод, что он попал обратно в свой родной параллельный мир, в котором во время его отсутствия другой Сашка убеждал всех в том, в чем он в свою очередь был совершенно уверен.

Об этой шутке я долго ему не рассказывал.



26.40. ДЕСЯТЬ СЕКУНД, КОТОРЫЕ ИЗМЕНИЛИ МИР

Я далеко не сразу решился рассказать об этой очень странной истории, когда я видел все как бы глазами другого человека, более того, осознавал его сознанием. Кто этот человек я не знаю. Могу лишь сказать, что он в совершенстве владея высшими формами сознания, очень эффективно вмешался в ход истории и существенно изменил его.

Как я уже знаю из своего опыта (об этом я уже упоминал), при телепатическом восприятии чужих аудио и видео образов, бывает очень сложно отличить их от собственных. Это происходит по той причине, что телепатически передается не только восприятие окружающего, но и сам способ восприятия и осознания, в том числе и самого себя.

Поэтому, я очень далек от мысли, что это был я, тем не менее для удобства я буду излагать все от первого лица, т.к. в моей памяти эти образы имеют именно такую форму.

Естественно, возникает вопрос о том, откуда у меня эта информация. Здесь я могу только предполагать. Дело в том, что я не помню, чтобы я эту информацию когда-либо воспринял. Я это просто помню, т.е. такое впечатление, что я это помнил всегда. По ощущению памяти – это опыт в высших формах сознания. Это очень похоже на воспоминание прошлых жизней. Еще это немного напоминает воспоминание обо сне, которого не было, т.е. сам сон помнишь, и еще понимаешь, что такого сна не видел. Это похоже, также, на явление, которое французы называют "Де-же-вю" (память будущего). С тем отличием, что описываемые события относятся к прошлому, а де-же-вю к будущему.

У меня есть гипотеза о том, что такое де-же-вю. Я думаю, что человек способен воспринимать будущее, но информация о будущем обычно не выходит на уровень сознания. Но иногда



она бывает очень близка к этому. Настолько близка, что когда эта почти осознанная ситуация из будущего осуществляются в настоящем, человек вдруг совершенно четко ощущает, что эта ситуация уже давно знакома ему, причем в мельчайших деталях, которые совершенно точно совпадают. Иначе говоря, даже-вю это явление, когда информация о будущем осознается не заранее, как в высших формах сознания, а лишь в тот момент, когда это будущее наступает, и, по-видимому, именно благодаря этому.

Итак, в истории 2-й мировой войны был довольно длительный период, когда шли переговоры об открытии второго фронта. А еще раньше был период, когда было не совсем ясно, на чьей стороне выступит Англия. В это время с Англией велись переговоры с одной стороны, Советским Союзом и США, а с другой – фашистской Германией.

Адольф Гитлер вызвал к себе с докладом "Г", который отвечал за разведку. Гитлер был один в огромном зале с мощными колоннами и фашистской символикой, которая была и на полу, и на стенах, и по-моему даже на потолке. Полы и вся отделка зала были из мрамора, преобладали серые, красновато-коричневые и черные цвета.

Гитлер стоял в задумчивости около открытого высокого и достаточно узкого по сравнению с его высотой окна. Доклад "Г" был посвящен совещанию англичан, которое вел и на котором с основным докладом выступил сам Черчилль. На этом совещании не было принято окончательного решения. Весы истории, на чашах которых без преувеличения были судьбы мира и миллионы человеческих жизней, колебалась где-то недалеко от состояния равновесия.

Точно в назначенное время двери, больше похожие на ворота, открылись, и в зал быстрым уверенным шагом вошел худощавый очень высокий человек (будем условно называть его "Г") и молча с серьезным мрачным видом очень коротко при-



ветствовал Гитлера. Тот просто кивнул. Начался доклад. Он планировался очень коротким.

На первых фразах доклада откуда-то сверху по дуге в зал влетел человек и одним усилием мгновенно вытеснил "Г" из его тела, сознание "Г" было выключено мгновенно, как лампочка выключателем. При этом тело "Г" чуть заметно покачнулось и веки глаз едва заметно дрогнули.

"Г" сказал:

– Далее Черчилль использовал выражения, которые я не осмеливаюсь повторить.

– Говори, – приказал Гитлер, в одно мгновение превратившись в мощную пружину, сжатую адской силой.

"Г" продолжал тем же ровным тоном.

– Буквально Черчилль сказал, что не знает, на сколько можно доверять договоренностям с этим психопатом, и вообще можно ли иметь с ним дело.

Чудовищная пружина мгновенно распрямилась с вибрирующим звуком подобно кобре как раз в тот момент, когда сознание "Г" включилось уже в его теле.

Сам "Г" совершенно не заметил своего мимолетного отсутствия и был поражен мгновенной переменой, произошедшей в Фюрере, причины которой были для него совершенно неведомы. Впрочем, ему было не привыкать. Фюрер бесновался во всю, брызгая слюной и колотя кулаками в широкую грудь своего фаворита, неподвижно вытянувшегося по стойке "смирно". В потоке нечленораздельных воплей, смешанных со слюной почти ничего нельзя было разобрать. То, что лишь иногда было слышно, можно вольно перевести примерно так:

– Ах ты жирная английская свинья!!! ... Ты еще пожалеешь об этом!!! ... Приказываю сейчас же бомбить Лондон!!!

Англичане тоже удивились, ничего не поняв (т.к. ничего подобного Черчилль, естественно, не говорил), а потом пожав плечами вступили в войну на стороне союзников.



Чаша весов истории качнулась и замерла...

P.S. К сожалению в рейхе не было принято носить бэйджики и в зале, где проходило описанное, не было настенного календаря, так что то, кто скрывался за буквой "Г", как и то, когда все это происходило, да и вообще происходило ли, – все это остается неопределенным. Единственное, что могу сказать, что источник информации мне неизвестен, а "канал мог наложить свои шумы". Достоверность всей этой "истории" я оцениваю как среднюю.

26.41. КАК МЫ СОБИРАЛИ ГРИБЫ

Мы с моей бабушкой Марией Саввишной, которая жила с дедом Иваном (от которого я впервые и узнал о методах перехода в высшие формы сознания) недалеко от Коломны (мод Москвой), очень любили ходить в лес собирать грибы. Надо сказать, что мне очень нравилось бродить по лесу, и летом, и зимой на лыжах. Места красивейшие, как в старых русских сказках. Собирали только белые, рыжики, лисички, подосиновики и подберезовики. Грузди и сыроежки мы не брали, их можно было набирать мешками не отходя от остановки автобуса дальше 100 метров.

У каждого был свой способ собирать грибы. У бабушки была военная карта, со всеми ручьями, родниками и тропинками, на которой она много лет отмечала все грибные места. И мы, проехав несколько остановок на местном автобусе, сразу шли туда, куда надо. Бабушка, а иногда и я, ходили по карте. Она просто используя карту, а я как на спортивном ориентировании, пользуясь компасом по азимуту. Но обычно я просто смотрел вокруг и выбирал те места, которые мне казались наиболее красивыми и уютными с точки зрения грибов, т.е. таки-



ми, где я, если бы был грибом, с удовольствием бы жил. Таким образом я даже нашел под несколькими живописными березами, росшими отдельной группой на опушке, ведьмино кольцо из великолепных белых грибов, которых оказалось ровно 40. Брат Виктор ориентировался в лесу не хуже, чем в бабушкином саду: его можно было крутить с завязанными глазами сколько угодно и он всегда точно показывал направление к дороге и на дом. Обычно все набирали около 200 белых грибов, а я в полтора-два раза больше.

Я хочу рассказать об одном случае, когда мы пошли за грибами всей нашей компанией и еще с нами пошла мама. В лесу она, по-моему, вообще не ориентировалась и когда корзинки у нас уже были наполовину наполнены, у нее было лишь несколько грибов на донышке.

Тут я как бы в шутку ей и говорю, что мол тебя спас сам Дух Леса, значит он к тебе относится с определенной симпатией, так попроси у него, чтобы он дал тебе найти много грибов. Она посмеялась, а потом громко так и сказала: "Ну дай мне хоть раз найти много грибов!"

Сначала вроде бы ничего не произошло. Но через пять минут мы вышли на одну полянку, не очень похожую на грибное место, т.к. она была покрыта довольно высокой травой из-за которой грибов я сначала не увидел. Только выйдя на эту поляну мама сразу раздавила несколько отличных белых грибочков. Грибов было не просто много, они были буквально везде на расстоянии не более шага друг от друга, и все были как на подбор. Я был просто в шоке можно сказать заорал маме: "Стой! Не шевелись! Здесь полно грибов!". Она сразу повернулась ко мне, раздавив при этом еще несколько грибов, и поставила корзину еще на два-три белых гриба.

Короче говоря, мама, радуясь как ребенок, тоже нашла на этой поляне гораздо больше грибочков, чем обычно, и не забыла поблагодарить своего необычного знакомого за доставлен-



ное удовольствие. Что же касается нас, то мы, пользуясь случаем, просто наполнили свои корзины доверху.

26.42. ИЗУЧЕНИЕ НЛО В АРМИИ

В этом разделе я решил рассказать о том, какую информацию об НЛО я получил в армии. Я служил в Волгограде командиром батареи ПВО с 1979 по 1981 годы. Естественно, я давал "подписку", но, во-первых, с тех пор уже прошло 20 лет, а, во-вторых, практически все, о чем я хочу рассказать, уже помещено в Internet, особенно на сайте: <http://ufo.psu.ru/ufology/top-secret.html>.

26.42.1. НА ШТАБНОМ ЗАНЯТИИ

Наша часть сначала относилась к ПВО сухопутных войск, а потом произошла какая-то реорганизация и ее перевели в ПВО страны. Когда это произошло до нас стали "доводить" различные приказы и т.п., действовавшие в этой структуре. Делалось это на так называемых "штабных занятиях", на которых мы (т.е. я и мой друг – Леня Бакурадзе) были самыми младшими по должности и званию.

У нас была довольно значительная физическая нагрузка (практически 12-часовой рабочий день, плюс 4-5 нарядов в месяц), чего не скажешь о нагрузке интеллектуальной, поэтому на подобных занятиях мы очень быстро переходили в особое состояние, которое не являлось сном, т.к. мы сидели за столом (обычно самым последним около стены слева) и делали вид, что слушаем, а на самом деле практически спали с открытыми глазами. Переходу в это своеобразное состояние, наверное чем-то похожее на медитацию, очень способствовало также то, что в зале, где проводились штабные занятия, царил полумрак, а начальник штаба читал приказы и другие документы тихим за-



унынным, немного гнусавым голосом, практически начисто лишенным интонаций, наверное напоминающим голос сельского пономаря. Иначе говоря, мы делали вид, что слушаем, а он делал вид, что читает.

Так вот, как-то раз мы сидели в этом состоянии на этих занятиях и вдруг я слышу, что начальник штаба тем же заунывным голосом вдруг говорит: "Приказ № такой-то от такого-то о наблюдении аномальных атмосферных и космических явлений...". За точность названия не ручаюсь. Номер приказа включал цифры, означающие, что он секретный. Дальше нач.штаба тем же пономарским голосом продолжал читать, что факт существования этих "аномальных явлений" установлен с очень высокой степенью достоверности и их исследование имеет очень большое значение. В этом месте я сильно толкнул Леонида левым плечом и он тоже стал слушать. Дальше шло много всяких интересных подробностей о том, как идентифицировать, т.е. ОПОЗНАТЬ эти объекты, которые почему-то часто называют "Неопознанными" (т.е. НЛО), а в заключение говорилось, что по ним нельзя открывать огонь, а нужно оформлять специальные информационные листы и направлять их в в/ч 67947... Указывалось, кто это должен делать и по каким каналам передачи информации.

После зачтения этого удивительного приказа занятие продолжалось как обычно. Мы же несколько дней находились под впечатлением и обсуждали то, что слышали.

Самое главное, что мы четко поняли, так это то, что руководство страны в СМИ распространяет информацию, что НЛО это галлюцинации пьяных, обкуренных или наколотых пилотов авиалайнеров, а само занимается очень интенсивным их изучением под завесой секретности, созданной, в частности, и с помощью целенаправленной дезинформации.

И у нас, и за рубежом в создании этой пелены дезинформации (как позже выяснилось, по заданию ЦРУ и КГБ) приняли



участие известные "ученые", фамилии которых я не хочу упоминать, чтобы не увеличивать их индекс цитирования.

26.42.2. МЕТОДИЧЕСКИЕ УКАЗАНИЯ

Но этим приказом дело не кончилось... Где-то примерно через месяц нас вызвали в секретку и раздали "Методические указания по организации наблюдений атмосферных и космических явлений и их воздействия на окружающую среду, живые организмы и технические средства". Самое интересное, что в этих "Методических указаниях..." (далее МУ) говорилось слово в слово то же самое, что в недавнем секретном приказе с аналогичным названием, но они были уже не секретные, а ДСП (для служебного пользования), т.е. имели гораздо более низкую степень секретности. Их выдали под роспись на руки для изучения и проведения занятия по данной тематике с личным составом. Я, конечно, не мог их не скопировать, но к сожалению у меня не было доступа к множительной технике и я просто их перепечатал, но с сохранением всех знаков препинания, переносов и т.п. (практически это была копия). Было это в 1980 году. Сегодня очень похожие "Методические указания..." размещены на сайтах:

<http://www.ufonews.nm.ru/arc/0005/00-05-29-2.htm>

<http://ufo.green.tsu.ru/books/metukaz.htm>

<http://cdl.bmstu.ru/~rf/video/00002.html>

<http://ufo.psu.ru/ufology/top-secret.html>

Особенно необходимо отметить последний сайт, на котором эти указания приведены в отсканированном виде.

В чем же основные отличия тех МУ, которые были у нас и тех, которые сегодня есть в Internet? Укажем только основные различия:

1. "Наши" больше по объему: не 5 страниц, а 8 (в т.ч. опросный лист на двух страницах).



2. В "Наших" более подробно отражено воздействие НЛО на живые организмы и, в частности, людей.

3. В "Наших" меньше указано номеров войсковых частей.

4. Отличаются подписи генералов, подписавших эти УК, в "Наших" – это генерал-полковник, а в других – генерал-лейтенанты.

Но в целом эти документы безусловно принадлежат одному автору (мы потом с ним встречались, но об этом ниже) и представляют собой "вариации на одну тему".

И я, и Леонид проводили эти занятия с личным составом по этим "Методическим указаниям". Занятия получились очень интересными, продолжались дольше запланированного и вышли за рамки собственно "Методических указаний...".

26.42.3. ЭКСПЕДИЦИЯ В РАЙОН ОЧЕНЬ ЧАСТОГО НАБЛЮДЕНИЯ НЛО

Но и этим дело не ограничилось. Скоро в нашу часть пришел приказ о формировании специальной довольно малочисленной высококвалифицированной и высоко технически оснащенной группы для отправки в район частого наблюдения НЛО с целью участия в их исследовании. В приказе четко были определены формальные требования, которым должны были удовлетворять члены группы. Командиром этой группы должен был быть кадровый офицер, специалист первого класса и коммунист. На сержантских и рядовых должностях должны быть только сержанты второго года службы, хорошо проявившие себя как специалисты, обязательно с высшим, желательно техническим образованием. Из технических средств группа была оснащена мобильным радиоприборным комплексом (РПК), предназначенным для разведки, сопровождения и решения задач поражения воздушных целей. Этот комплекс был приведен в совершенно идеальное состояние. Он имел в своем составе те-



лекамеру, соединенную с телескопом, радиолокатор и ЭВМ, для решения задач и протоколирования потоков данных.

Под командира группы я не подходил не по одному параметру, хотя станции в полку настроил, которые этого 1-го класса и не могли настроить. В состав группы входил один сержант с Украины, имевший высшее радиотехническое образование. Мы с ним подружились и часто обсуждали вопросы, связанные с высшими формами сознания, НЛО и т.п., а после армии немало переписывались. Как-то он даже сидел дома с моим маленьким сыном, когда жена заболела.

Эта группа пробыла в районе частого наблюдения НЛО ровно месяц. Этот район, кстати, находится в месте, о котором нам в школе рассказывали, что там добывают соль: это "Серверный Баскунчак" (территория Казахстана).

НЛО там наблюдаются примерно через ночь, а иногда и днем. Кроме того там даже просто сидя на скамеечке можно было увидеть генерала или даже маршала, который при естественной попытке "отдать ему честь" просто говорил: "Да ладно ребята, отдыхайте".

На этой территории создана определенная инфраструктура, состоящая из всех средств технической и электронной разведки, которые только можно вообразить:

- радиолокаторы различных типов, т.е. работающие на различных частотах и на различных расстояния;
- оптические и инфракрасные телескопы и оптические стереосистемы, позволяющие не только наблюдать и документировать наблюдения в форме видеозаписи, но и измерять и протоколировать координаты и динамические характеристики "целей", а также снимать их спектральные характеристики и т.д.;
- средства радионаблюдения;
- ЭВМ.



Все это хозяйство было размещено на значительной территории и соединено в единую систему, наподобие локальной или корпоративной сети.

При наблюдении НЛО одним из средств целеуказание передавалось всем остальным средствам, они автоматически разворачивались в нужном направлении начинали ввести съемку. Все полученные данные автоматически документировались и передавались для изучения и анализа.

Личный состав, обслуживающий всю эту технику, был с трехкратным дублированием и менялся по кругу. 1-й состав сидел за пультами, 2-й должен был подняться по тревоге (а она объявлялась каждый раз при наблюдении НЛО), а 3-й должен был отдыхать, даже при тревоге. В первое время "ребята из нашей части" бегали смотреть на НЛО даже тогда, когда имели право спать. Немного позже стали бегать только тогда, когда были обязаны. А к концу командировки уже матерились, если "эта штука опять прилетела" и не дает спать.

После возвращения все были страшно замучены (с "бланшами" и т.д.), ходили с таинственным видом, но помалкивали. Я понимал, что у них был специальный инструктаж и тоже разные подписки, поэтому особенно не приставал с вопросами. И все же, что интересно и само по себе, через некоторое время каждый из участников этой группы сам (по своей инициативе) подошел ко мне и рассказал, что там было. Последним был командир группы, как и я старший лейтенант. У них было много встреч с НЛО, в т.ч. техногенного вида.

Я обобщу их рассказы и опишу наиболее показательные случаи, свидетелями которых они были, "от первого лица".



26.42.4. СЛУЧАЙ 1-Й

Нам дали целеуказание (т.е. координаты) и мы на расстоянии около 60 км под углом около 45 градусов над горизонтом обнаружили объект, имевший совершенно аномальные скорость и ускорение. Этот объект двигался из ближнего космоса прямо на нас по траектории, очень похожей на те, которые летчики используют при заходе на наземную цель для ее уничтожения. Честно сказать, все не задействованные непосредственно за пультом разбежались подальше от комплекса, что и позволило наблюдать объект "со стороны". По виду это был обычный самолет МиГ-21 (лучший истребитель в мире 60-х годов), но были и некоторые отличия:

1. Не было никаких опознавательных знаков.
2. Обычные треугольные крылья были немного загнуты на концах кверху.
3. Кабина пилота как будто была покрашена изнутри черной краской.

Самолет в полной тишине на скорости в несколько раз превышающей скорость звука (что недостижимо для самолетов этого типа) приблизился к РПК на расстояние около 60 метров и мгновенно остановился. Позже было определено, что "тормозной путь" составил несколько метров и ускорение превышало 1000g. Провисев несколько секунд в этом положении (в это время его и рассмотрели) он с тем же гигантским ускорением задним ходом удалился по той же траектории, по которой прилетел опять на границу атмосферы. Потом опять приблизился по той же траектории, опять удалился. Так повторялось несколько раз пока он не удалился совсем.

Можно себе представить реакцию американцев, если бы они увидели на авиасалоне в Ля`Бурже какие летные характеристики имеет порядком устаревшая советская техника.



26.42.5. СЛУЧАЙ 2-Й

Непосредственно над оптической обсерваторией на высоте нескольких десятков метров наблюдался объект, больше всего похожий на полумесяц в фазе 1/8, повернутый концами вниз и имеющий черно-белую расцветку "зебра" (полосы с наклоном). При этом белые полосы светились ярко-белым светом, а черные как будто были абсолютно черным телом (или светились черным цветом). Что интересно, что свободные от наблюдения сотрудники обсерватории высыпали на балкон (круговой, вокруг башни) и ничего не видели.

26.42.6. СЛУЧАЙ 3-Й

Объект "Грушеподобной формы" перемещался узкой частью вперед. (Еще можно сравнить его с лампочкой, перемещающейся цоколем вперед. Авт.). Вокруг него было голубое свечение постоянно меняющейся формы, которое как бы колыхалось и пульсировало. Перемещался объект скачками, мгновенно оказываясь в новом месте без промежуточных положений. Перед каждым скачком из его "цоколя" вперед перемещалась яркая "звездочка", соединенная с основным объектом ярким лучом ("якорь", Авт.), потом она останавливалась и в это же мгновение в этой точке оказывался и основной объект. Все происходило в полной тишине.

26.42.7. СЛУЧАЙ 4-Й

Территория склада поврежденной военной техники имела яйцеподобную форму и была обнесена двойным забором из колючей проволоки. Техника находилась не по всей территории, а в широкой части "яйца", как желток. По периметру ходил один



солдатик-часовой, который должен был каждые 10 минут звонить в дежурку и этим подтверждать, что он еще ходит и что все нормально. В случае наблюдения НЛО этот солдатик был обязан сразу поднять тревогу. Проще всего это сделать, дав очередь в воздух, что он и сделал обернувшись для того, чтобы двигаться в обратную сторону. Обернувшись, он увидел над техникой какое-то переливающееся и периодически, как при сварке, вспыхивающее, свечение и сияние, очень похожее на северное сияние. Никаких объектов с четкой границей он не видел, только этот свет. Когда все поднялись по тревоге и прибежали на склад, то обнаружили там только вмятины в почве от той техники, которая там находилась, а вся техника исчезла.

26.42.8. ДОКЛАД В МИНИСТЕРСТВЕ ПО ИЗУЧЕНИЮ НЛО

В порядке, предусмотренном "Методическим указаниями..." мы послали сообщение, что у нас есть гипотезы, проливающие свет на природу НЛО. Скоро из в/ч 67947 пришло письмо к командиру дивизии от командующего в/ч 67947, генерал-лейтенанта имеющего статус министра СССР, с предложением направить нас с Леонидом в командировку для доклада.

У нас были совершенно секретные работы большого объема (около 600 стр.), которые мы тоже направили в эту в/ч, но по совету одного секретчика, направили самим себе, т.е. мы были не только отправителями, но и получателями. Это было сделано для того, чтобы никто не смог их получить без нашего согласия.

Мы поехали и сделали этот доклад, но не министру, т.к. он попал в автомобильную аварию, когда мы ехали в поезде, а его полковникам.



С нами постоянно находился автор "Методических указаний...", один подполковник, очень компетентный, начальник лаборатории, который почему-то как раз был дежурным по части. Он был постоянно рядом, постоянно до такой степени, что когда мы ходили в туалет он тоже делал вид, что ему нужно и стоял рядом. Мы у него ничего не спрашивали, но он не удержался и дал нам некоторую информацию, а не только слушал нас:

1. Совершенно неожиданно для меня он напрямую связывал проблему НЛО с высшими формами сознания (до этого я думал, что я первый про это догадался, т.к. в доступных мне в то время информационных источниках на эту связь не было никаких намеков. Более того, он оказался весьма осведомленным в вопросах магии и оккультизма, но почему-то пользовался очень архаичными представлениями и без всякой связи с современными научными представлениями.

2. Он сделал многозначительные намеки, что у них есть чуть ли сами НЛО и гуманоиды, но мы не проявили к этому видимого интереса (т.к. он все равно ничего бы не сказал). А когда он удивился этому, сказали, что и так все знаем.

3. Про большую кучу фотографий НЛО, которую девочки рассортировывали по картотеке, он сказал, что в ней около 400 фотографий и это то, что поступает к ним с территории СССР всего за один день. По случаям, когда после посещения НЛО остаются следы на почве, какие-либо предметы неизвестного происхождения или следы воздействия на технику, животных или людей, они выезжают на место для проведения исследований и взятия образцов. Так что сомнений в существовании НЛО у них нет.

В какой-то момент его вдруг вызвали к руководству. Как только он убежал, к нам подошел один майор и вкратце обрисовал нам будущее, которое нас может ждать, если нам предложат остаться (не очень хорошее). Поэтому когда нам дейст-



вительно поступило такое предложение (служить в этой в/ч.), то мы отказались.

26.43. ТОРСИОННЫЙ ГЕНЕРАТОР В ДОМЕ ЮНЫХ ТЕХНИКОВ

Это было в г.Краснодаре примерно в 1981 году. Как-то мой брат (Виктор Варакин) рассказал мне, что он шел по улице Захарова около Дома юных техников (ДЮТ, ост."Нефтезавод") и вдруг обнаружил ментальную ауру имеющую приблизительно форму сферы с очень странными параметрами совершенно невысказанных размеров: порядка 30-40 метров в диаметре. Для сравнения скажу, что у ОЧЕНЬ умных людей она достигает плеч, а обычно не превышает нескольких миллиметров. Эта сфера верхней своей частью полностью накрывала 2-х этажное здание ДЮТ, а нижней уходила под землю.

Странность заключалась в двух моментах:

– во-первых, информационное содержание было какое-то непонятное, бессмысленное;

– во-вторых, энергия в системе циркулировала в форме вихря поднимаясь по оси вверх, спускаясь по внешней спирали вниз, подтягиваясь к оси и попять поднимаясь вверх (похоже как в оккультной модели атома, см. раздел 1 настоящей работы).

Брат попытался обнаружить источник этого излучения и он, к его удивлению, оказался в Доме юных техников. Брат зашел туда и пошел по помещениям на источник излучения. Скоро он обнаружил в авиа-кружке (по-моему) какого-то мужчину, который испытывал на стенде странное устройство, состоящее из высокооборотного электродвигателя на котором что-то было закреплено. Излучение исходило от устройства. Брат познакомился и с этим мужчиной, и его странным устройством. Могу сказать, что на двигателе был закреплен "пропеллер" странной формы, представляющий собой один из вариантов листа Мебиуса.



Я изготовил подобное, но гораздо меньшей мощности компактное и автономное устройство, разместив его в обычном термосе. Это устройство работало совершенно бесшумно. В то время я был руководителем секции биоэлектроники при Краснодарском НТОРЭС им.Попова, которую я организовал (так тогда назывались многие общественные группы по изучению аномальных, экстрасенсорных и т.п. явлений). И я решил провести испытания своего устройства в секции.

По результатам испытаний были сделаны следующие выводы:

1. Устройство работоспособно, т.е. излучает неизвестную энергию, которую легко ощутить как легкое дуновение прохладного ветерка руками.

2. По характеру воздействия этой энергии на человека мы ее классифицировали как неблагоприятную для человека и решили эксперименты с этим устройством прекратить.

3. Излучаемая устройством энергия может модулироваться и использоваться в своих целях опытным Ψ-оператором.

Я отношу это устройство к одной из разновидностей торсионных генераторов.

26.44. ВЛИЯНИЕ МЫСЛЕННОГО ВНУШЕНИЯ НА ЖИВОТНЫХ (КОТ)

В период обучения в старших классах брат жил у деда – Ивана Дмитриевича Смирнова в Коломне (Моск.обл.). Как-то раз у брата возник вопрос, поддаются ли животные мысленному внушению, о чем он и спросил у деда. Тот ответил утвердительно и показал ему такой "фокус".

На шкафу большую часть времени суток крепким сном спал громадный ленивый кот, по-моему его звали "Цыган". Спал он и в этот момент. Вдруг этот кот открыл глаза, посмотрел на деда, как-то дико взвыл, спрыгнул со шкафа, подошел к



блюдечку с молоком, жадно выпил его, а потом повел себя, как будто он пьяный: пошел шатаясь, брыкнулся на бок и заснул.

Когда кот проснулся – вел себя как обычно.

26.45. ДЕМОНСТРАЦИЯ ЧЕРТИКА В СТАКАНЕ С ВОДКОЙ

Как-то брат спросил деда о том, существуют ли чертики. Тот налил пол-рюмки водки и поджег ее. В полупрозрачном голубом пламени подневольно плясал маленький чертик. Когда пламя погасло, чертик исчез.

Дед сказал, что сделал видимым темные силы, которые есть в алкоголе и которые отрицательно влияют на выпивших и алкоголиков, вызывают у них буйные реакции и другие психические проблемы. Алкоголики – это люди, которые попали под постоянное влияние этих сил.

26.46. СВЕТЯЩИЕСЯ ГЛАЗА ПРИ МЫСЛЕННОМ МАССАЖЕ ВНУТРЕННИХ ОРГАНОВ

Мама мне рассказала, что как-то ей стало плохо и она попросила брата Виктора полечить ее. Все происходило в комнате с приглушенным освещением.

Брат сказал ей закрыть глаза и что молча делал, не касаясь ее руками. Мама почувствовала себя лучше и ей стало интересно, что он там делает. Она незаметно приоткрыла глаза и увидела, что у Виктора глаза светятся довольно ярким желтым светом, как будто внутри горит лампа и глаза сделаны из слоновой кости, а радужка из драгоценных камней. Она чуть не испугалась, но потом подумала, что это же сын, что он ничего плохого не сделает и спокойно лежала дальше.



Результаты воздействия были положительные. Со слов Виктора я понял так, что он проводил мысленный массаж внутренних органов и некоторую коррекцию их работы.

26.47. ВСТРЕЧА БЫВАЛОГО ОХОТНИКА С ГУМАНОИДАМИ В ГОРАХ АДЫГЕИ

Этот случай рассказал мне, когда я учился в университете, один пожилой профессор, занимающий высокое положение. Он довольно спортивный (мастер спорта по боксу) и в юности он очень любил ходить по горам, уходя из аула, откуда он родом, на несколько дней. В этот раз он решил пойти в одно из красивейших ущелий Кавказа, а может быть и мира, но один старый, очень уважаемый и очень опытный охотник сказал ему, что это место заклиное и туда ходить опасно и не следует ни под каким предлогом. Эта информация очень заинтересовала моего знакомого и он упросил старого охотника рассказать ему о причинах такого мнения. Тот не сразу согласился, но потом рассказал. Этот рассказ я привожу здесь, как мне его передали и как я его запомнил. Я думаю, что до этого этот рассказ нигде не публиковался.

Старый охотник рассказал, что в юности (где-то в 1920-1930 годах) он собрался на охоту в это ущелье, но старшие братья стали отговаривать его, сказав, что это место заклиное и что там водятся черти и иногда бесследно пропадают люди и животные. Однако тогда он не боялся ни Бога ни Черта (как впрочем и сейчас) и когда узнал об этом, то его желание пойти в ущелье от этого только увеличилось.

Сам поход я описывать не буду, могу только сказать, что это красивейшие заповедные места, где практически не ступала нога человека. Идти туда от аула около 2-х суток. Когда он пришел на место, то не обнаружил там ничего необычного.



Заночевал он в выстроенном его предками своеобразном "домике лесника", о котором следует рассказать подробнее. Этот домик представляет собой сооружение из плоских природных камней с плоской крышей из двух довольно просторных помещений, соединенных проходом без двери. В помещениях нет ничего, кроме сена и колод, которые используется и в качестве стола, и для сидения. Вокруг домик обнесен сплошной, т.е. без прохода, высокой живой колючей изгородью, которая использовалась как охрана от волков. Вместо калитки с обеих сторон изгороди в одном месте были подложены большие валуны. Охотник набросил плащ на изгородь и перелез через нее воспользовавшись этими валунами. Затем от собрал немного соломы около стены и нераздеваясь лег спать, положив под руку заряженное ружье.

Проснулся он ночью от непонятного ощущения и сразу увидел, что соседняя комната хорошо освещена. Он тихонько встал и взяв ружье наперевес подошел ко входу во вторую комнату. То, что он там увидел, было очень странно и невероятно.

Вдоль стен полукругом стояли какие-то мужчины, человек 10 – 15 (точно не помню) и вроде как что-то обсуждали, но не открывая рта. Одеты они были в какие-то облегчающие комбинезоны спортивного вида светлого цвета, на вид как он выразился они были "русские", т.е. лица у них были русского типа, со светлыми глазами (серыми, голубыми), волосы очень коротко стриженные, "ежиком", по цвету близкие к русым. Рост мужчин был заметно ниже обычного и не превышал 1 м 60 см. Все они были хорошо сложены, без полноты, на вид возраст колебался от 30 до 50 лет.

Когда охотник их увидел, то по его словам испытал удивление, но без страха, какое-то спокойствие овладело им, он понял, что ему опасности не грозит. Он молча стоял, опустив ружье. По-видимому старший посмотрев на охотника обращаясь



к присутствующим вдруг спросил на отличном адыгейском языке без малейшего акцента:

– А с ним что будем делать?

Кто-то сказал:

– Да пусть идет спать.

И охотник повернувшись пошел, лег на свое место и спокойно заснул, как ни в чем не бывало. Спал он хорошо, отдохнул и проснулся полным сил.

Утром никого из тех, кого он видел ночью, уже не было. Однако этим все не кончилось.

После случившегося охотник сразу решил вернуться и быстрым шагом пошел прямо домой. Вдруг он увидел, что на расстоянии около 100 метров по плоскогорью бежит девочка, с длинными белыми не заплетенными волосами. На вид, как он выразился, ей было наверное лет 10-12. Он ей крикнул:

– А ну стой!

Но на это не последовало никакой реакции, девочка продолжала бежать вверх по плоскогорью, хотя без сомнения слышала его. Это отсутствие реакции было из ряда вон выходящим. По горским законам девочка не имела никакого права ослушаться приказа взрослого мужчины. Поэтому он пришел в негодование и повторно приказал ей остановится в очень резкой форме, добавив в конце оскорбительное, что-то типа "сепелявка".

На это "сепелявка" среагировала мгновенно (а то, что это была именно "она" не подлежало никакому сомнению): она остановилась, повернулась к охотнику и сразу стала очень быстро увеличиваться в размерах с сохранением всех пропорций тела. При этом она несколько раз спросила по адыгейски:

– Ну кто из нас сепелявка?

Когда ее голова стала просвечивать сквозь низкие в горах облака, охотник выражаясь по-простому "вырубился", это было для него уже слишком.



Пролежав так наверное несколько минут он очнулся и сразу почти бегом отправился домой. После этого случая он ни разу больше не бывал в этих местах.

Из обсуждения этого случая с профессором я узнал, что до 2-й мировой войны в этих местах довольно часто видели НЛО, но после войны подобные случаи прекратились. Кстати, этот профессор прекрасно эрудирован в вопросах философии, в т.ч. восточной и эзотеризма.

Выводы: я не думаю, что это были русские спортсмены-альпинисты.

26.48. СЛУЧАЙ С ПОИСКОМ УКРАДЕННЫХ ДОКУМЕНТОВ (В АРМИИ)

Это было во время моей службы в армии командиром батареи ПВО (г.Волгоград, 1979 – 1981 г.г.). Я служил вместе с Леонидом Бакурадзе (он закончил университет на год раньше меня) и еще с одним однокурсником. Они жили в офицерском общежитии, а я – на служебной квартире, которые были расположены недалеко друг от друга в месте, которое называют "семь ветров". Это продуваемая всеми степными ветрами возвышенность, с которой очень хорошо видно Мамаев Курган с гигантской статуей Матери-Родины, Волгу, бескрайние степи за Волгой и большую часть города.

У этого однокурсника как-то украли партбилет, военный билет и деньги (как раз мы получили зарплату). Примерно через час-полтора он с Лешкой пришел ко мне и говорит:

– вот вы с Лешкой (Леонида все называли Лешкой) все время обсуждаете эти высшие формы сознания, а что это может дать практически? Вот помоги мне найти украденное.

Надо сказать, что особенно он переживал даже не за деньги, а за партбилет.



Я ему сказал, что могу попробовать, но положительного результата не гарантирую, т.к. не знаю, смогу ли перевести его в необходимую форму сознания (астрал) с первого раза без специальной предварительной подготовки.

Обычно я к таким экспериментам тщательного готовился сам и готовил того, кто будет переходить, многократно занимаясь с ним по определенной методике. Сколько предварительных занятий потребуется заранее нельзя сказать, т.к. это зависит от способностей "переходящего" и еще многих факторов, но по ходу занятий это быстро выясняется.

Он сказал, что понимает это и согласен попробовать.

Все происходило на моей квартире в присутствии жены и Лешки. Я посадил товарища на стул и начал воздействие, которое внешне очень напоминало усыпление с помощью одного из методов, которые применяют в психотерапии. Принципиальное различие состояло в том, что я не применял никаких внушений, направленных на ограничение свободы воли, наоборот, предложил товарищу действовать активно и самостоятельно и проснуться только тогда, когда пропажа будет им обнаружена. На удивление быстро (не более 5 минут) товарищ перешел в необходимое состояние сознания.

Я сказал:

– ты видишь то место, где ты оставил эти вещи и наблюдаешь за ними до тех пор, пока они не там, где находятся и сейчас. Ты все хорошо запомнишь и сможешь сразу же пойти их взять. Когда ты увидишь место нахождения этих вещей, ты самостоятельно проснешься и будешь чувствовать себя прекрасно, легко, хорошо отдохнувшим. Обрати внимание на лица людей, которые это сделали. Теперь смотри. Я не буду тебя беспокоить некоторое время.

Он несколько минут сидел, свесив голову на грудь, а затем открыл глаза и сказал, что кое-что видел, четко, как в ярком



цветном сне. Мы сразу попросили его рассказать, что он видел. И он рассказал примерно следующее.

Все документы и деньги у него находились в нагрудном кармане военной рубашки (с погонами), которую он повесил на стул, когда пришел в общежитие. Он переоделся в трико и вышел из комнаты.

В это время, когда он отсутствовал, двое мужчин в военной форме, лиц которых он не смог разглядеть, т.к. они были как бы закрыты каким-то туманом, зашли в комнату. Один из них несколько необычным образом (двумя пальцами за плечи) взял рубашку со стула и несколько раз потрянул ее, чтобы документы выпали из кармана. Это ему удалось. Тогда тот же мужчина не прикасаясь к документам руками завернул их в какую-то тряпку или полотенце и мужчины вышли. Все заняло не более минуты. Затем они прошли по коридору общежития в сторону кухни и засунули тряпку с документами за шкаф, который стоял у стены недалеко от окна. После этого воры ушли.

Я сказал, что может быть они ушли не на долго и нужно срочно бежать туда и искать документы. Что этот товарищ с Лешкой сразу и сделали.

Через небольшое время они пришли обратно радостные и сказали, что нашли документы и тряпку, но естественно без денег, но не на том месте, где он их увидел, т.е. за шкафом, а на земле непосредственно за окном. По-видимому воры уже успели забрать деньги, а документы просто выбросили.

Интересно, что товарищ не смог увидеть лиц воров. Гипотетически это можно объяснить тем, что они думали о краже и боялись, что их раскроют.



26.49. СЛУЧАЙ У МАМЫ С СПОРТЛОТО

26.50. ДИСТАНЦИОННОЕ НАБЛЮДЕНИЕ КАК ВОЗМОЖНАЯ ПРИЧИНА МАНИИ ПРЕСЛЕДОВАНИЯ

26.51. СКРИП ПОЛОВИЦ И СТУК ТАРЕЛОК (Я И САША ДЬЯЧЕНКО)

26.52. ВЕЩИЙ СОН С ЭЛЕМЕНТАМИ ТЕЛЕКИНЕЗА

Несколько месяцев назад у нас было очень ветрено, почти ураганные ветра, и падали сухие тополя. И вот мне приснился сон, что он один тополь вот-вот упадет на магазинчик. А с другой стороны был жилой дом. Тогда я подпилил немного ствол и потом, когда тополь стал заваливаться - уложил его точно в свободное пространство (довольно узкое) между магазинчиком и другим деревом.

А утром, когда шел на работу, увидел, что он лежит точно там, где я его уложил во сне. Значит, это был не сон, а по меньшей мере АС. Если же учесть, что проявлялся телекинез, то результат идентификации формы сознания – МС.

26.53. КАК ЛЕШИЙ ОБОРОНЯЛ ДЕРЕВНЮ ОТ НЕМЦЕВ

Жена моего отца рассказала мне такой случай. Во время войны она жила в деревне под Москвой. Эта деревня была в лесу, вокруг были болота... Дорога, по которой можно было подъехать к деревне, проходила по краю леса и водном месте опускалась в низину и проходила близко от болота. По этому месту не всегда удавалось нормально пройти или проехать. Иногда (изредка) люди спустившись в эту низину не могли часами найти дороги на верх и продолжить путь. Вылазили наверх совершенно ошалелые, замученные, голодные. Старики



говорили: "Леший путает..." Так вот, по этой дороге к деревне ехала рота фашистских мотоциклистов. Этой роте в деревне некому было противостоять и они бы ее просто заняли и хозяйничали там как хотели. Доехали они до этого места и все - с концом. Через сутки на карачках оттуда вылазили без мотоциклов и шатаясь шли по дороге обратно, подальше от этой деревни. Так в ней и не было ни одного фашиста...

26.54. АСТРАЛЬНЫЙ ТРЕНАЖЕР И ГУРУ-ПРОФЕССОР

Мой друг - Сергей, с которым мы провели основную массу экспериментов по исследованию ВФС, служил в армии врачом и примерно в 1980 году туда прибыли молодые лейтенантки. Один из них - W, попал под начало Сергею. Через некоторое время они познакомились поближе и стали обсуждать проблемы ВФС. Оказалось - им есть что рассказать друг другу. Сергей рассказал про наши эксперименты, а W - про одного профессора, который на практических занятиях в клинике показывал студентам работу внутренних органов пациентов с помощью ясновидения. Он делал это очень просто (на вид): подходил к студентке и проводил большим пальцем у нее между бровями (в зоне точке Инь-тан, которая считается выходом незамкнутого канала "Нади" Аджна-чакры) таким движением, что как бы втирал туда какую-то мазь.

Потом спрашивал:

- Ну как видно?

Девушка ответила:

-Да, только все как бы в тумане.

Тогда он повторил движение и вопрос. На этот раз девушка ответила, что все видно отлично. Она видела внутренние органы, как они функционируют, что в желудке, потоки энергии и т.п. Потом этот профессор успешно повторил это почти со всеми студентами, в т.ч. и с W.



Потом W уговорил Сергея перевести его в АС с использованием нашей методики, что он и сделал. Но результат получился странный. W после перехода в ФС не верил, что был в АС. В АС он все видел точно таким же, как при ФС и ничего сверх этого. Он не мог даже летать и проходить сквозь стены. При повторном эксперименте также ничего не в этом плане не изменилось. Я думаю, что это связано с куцым мировоззрением W, т.е. реализовался сформулированный мной принцип: "Практически для человека в ВФС возможно только то, что для него возможно теоретически", т.е. чтобы что-то было возможно на практике надо хотя бы в принципе допускать возможность этого теоретически. Есть и более мощная и изящная формулировка: "По вашей Вере и воздастся Вам" (Христос). Когда все происходит на практике - то есть принцип наблюдаемости, который является критерием, позволяющим отделить восприятие Реальности от иллюзий и фантазий. Правда последние можно считать восприятием будущего или параллельных планов Реальности, тогда что-либо надежно установить сложнее...

26.55. НЕКОТОРЫЕ ОБОБЩЕНИЯ ИЗ ОПИСАННЫХ СЛУЧАЕВ ПЕРЕХОДА В ВЫСШИЕ ФОРМЫ СОЗНАНИЯ

Вспоминая и анализируя различные случаи из моего опыта могу сделать некоторые обобщения по этому поводу.

26.55.1. Методы убирания галлюцинаций из осознанного сна

Получается, что я использовал четыре метода убирания галлюцинаций из осознанного сна (ОС):

1. Путем использования воли (намерения, изменения направленности внимания).



2. Путем проверки своего состояния на сновидение и возникающих в результате этого последовательных пробуждений во все более высокие формы сознания.

3. Путем проверки на достоверность элементов воображаемой или наблюдаемой картины и постепенного подбора достоверных элементов, в результате чего в конце-концов количественные изменения накапливаются и происходит качественный скачок воображение переходит в восприятие.

4. Путем прямого задания спящему, переданного ему с помощью рапорта, воспринимать реальность и запомнить ее.

1. Метод использования воли. Были случаи, когда я видел и галлюцинации и реальность, причем галлюцинаций было процентов 98, а реальности, соответственно процента на 2. Все это осознание реальности практически состояло в том, что я понимал, что это сон, т.е. это был ОС. Как только я думал о том, что это ОС, наблюдаемая картина меркла, теряла слайдовскую яркость красок. Я понял, что можно попытаться убрать галлюцинации и сделал соответствующее волевое усилие. При ФС наиболее похожее усилие совершаешь, когда пробиваешь стенку при игре в регби (я играл в университете и знаю это) или еще есть аналогия с усилием, которое совершаешь, когда пытаешься выскочить из переполненного троллейбуса, вспомнив, что это твоя остановка. В результате этого усилия яркость галлюцинаций уменьшается и сквозь них начинают проглядывать элементы реальной окружающей обстановки. В результате продолжения этого усилия галлюцинации скачком полностью исчезают и ты осознаешь себя в АС в реальной обстановке. Воспринимается при этом в основном физический план реальности.

2. Метод проверки своего состояния на сновидение. Если проверка на самом деле не позволяет однозначно опреде-



лить, сон это или бодрствование, то в результате этой проверки ничего не меняется. Например, ничего не меняется, если во сне ущипнуть себя руку тела сновидений. При этом все ощущения могут быть абсолютно такими же, как если ущипнуть руку физического тела. А вот если полететь, то как только это получается – сразу происходит пробуждение. Сначала кажется, что это пробуждение из сна в бодрствование, т.к. изменение состояния сознания совершенного такое же. Но когда проводишь подобную проверку второй или третий раз, и каждый раз опять получается полететь, то начинаешь понимать, что это не бодрствование, а другая форма сознания (АС), которая отличается от сна очень высокой ясностью сознания и способностью различать визуализированные плоды собственного или чужого воображения от восприятия реальных объектов.

3. Метод проверки на достоверность элементов воображаемой картины и постепенного подбора достоверных элементов. Метод состоит в том, что элементы воображаемой картины подвергаются малым и очень малым воображаемым изменениям. Пытаешься сохраняя пассивность воображения заметить для каждого элемента состояние, наиболее похожее на реальность. Лично у меня возникало ощущение, похожее на то, как если бы воображаемый элемент «прилипал» к реальности или «цеплялся» за нее, как если бы в ней были какие-то бороздки, наподобие гравировки, а Вы втирали бы в эти бороздки сухую краску. В результате подобных проверок в конце-концов количество вроде бы как достоверных элементов воображаемой картины увеличивается, т.е. они накапливаются и в конце-концов, когда таких достоверных элементов становится около 70% происходит качественный скачок и воображение переходит в восприятие.



4. Метод прямого указания спящему, переданного ему с помощью рапорта, воспринимать реальность и запомнить ее. Этот метод применяется при микросоциальной методике и состоит в том, что Вы просто даете задание спящему примерно в таких словах: «Сейчас ты увидишь, как все это происходило (происходит или будет происходить) в действительности, все подробно запомнишь и после пробуждения расскажешь!»

Примеры применения всех этих методов есть в главе 26 "Мастера...". Подробное описание микросоциальной методики дано в работе "Реальность".

26.55.2. Как найти свой дом в АС, чтобы вернуться в ФС?

На одном из форумов обнаружил со ссылкой на меня довольно несерьезную рекомендацию, как это сделать, которую я никогда и нигде не давал и дать не мог. Там было написано, что якобы я рекомендовал это сделать по адресу (?!).

Я думаю, что чаще это происходит самопроизвольно за счет свойства астрального шнура втягивать АТ в ФТ.

Есть и еще один простой способ: "Закрывать глаза, представить себе обстановку своей комнаты, и открыть глаза", и окажешься в ней независимо от того, где находился в АС. Так же можно мгновенно попасть и в любое другое место, по желанию, без перемещения от точки к точке, как при ФС. Это что-то вроде астральной телепортации.

1. Оказаться описанным выше методом астральной телепортации в своей комнате, где валяется его физическое тело.

2. Глянуть на свое физическое тело или просто подойти к нему поближе, чтобы попасть в зону каталепсии.

3. Остальное произойдет "методом автоматического втягивания астральным шнуром". Если же это не происходит, значит ты в МС:)



В МС втягивания шнуром в ФТ не происходит вообще, т.к. это "втягивание" касается только АТ и есть лишь в пределах зоны каталепсии, а в МС эта зона вообще исчезает. Таким образом в МС если отождествить АТ с ФТ, то это не приводит к переходу в ФС, но обеспечивает возможность овладения управлением своим ФТ без отождествления с ним. Вне ФТ можно путешествовать в АТ. Шнур при этом наблюдается именно в виде шнура очень редко, но он ощущается очень четко, когда вспоминаешь про ФТ и особенно, если начинаешь за него волноваться, переживать или пугаешься. Это ощущение состоит в том, что тебя начинает физически тянуть к твоему ФТ примерно так, как если бы астральный шнур был натянутым резиновым жгутом. Если пугаешься - то сила натяжения шнура настолько возрастает, что тебя втягивает в ФТ практически мгновенно и совершенно автоматически. Когда АТ попадает в зону каталепсии его автоматически разворачивает параллельно ФТ, после чего и происходит совмещение. В момент совмещения АТ с ФТ последнее "включается", т.е. переходит из состояния полной релаксации в состояние готовности к действию, появляется тремор мышц, ФТ резко дергается. Из МС этот шнур (который на этом отрезке явно нельзя называть "астральным") наблюдается от МТ до АТ как совершенно прямая паутиновая нить, блестящая на Солнце или тончайший луч света, а от АТ до ФТ – что вроде довольно толстого (с руку) плоского гофрированного шланга с утолщенной центральной частью, по которой непрерывно идут пульсации в ритмах биения сердца, дыхания и бегут по спиральям разноцветные искры теплых и холодных цветов навстречу друг другу. На отрезке от АТ до ФТ астральный шнур по форме очень напоминает пуповину, т.е. совершенно не прямой, а наоборот, довольно извилистый.

Может быть тот дубль, который ты имеешь в виду - это не АТ, а мыслеобраз, созданный путем яркого воображения, что-то вроде кальпы монаха, описанного Дэвидс Нил (Мистики и



Маги Тибета). Если ярко представить себя на уровне воображения находящимся в некотором месте, при этом продолжая осознавать себя в месте нахождения ФТ, то этот мыслеобраз могут увидеть и другие. Для тебя он может выступить чем-то вроде посадочной полосы для АТ, если хочешь переместиться туда. Человек буквально может перетечь из того места, где находится в то, где себя представляет, по каналу, напоминающему "астральную трубу". Этот образ будет существовать до тех пор, пока связан с тобой энергетически, а затем может либо ослабеть и распасться, либо приобрести самостоятельное существование. Во втором случае от него может быть довольно сложно отвязаться, что и описывается Дэвидс Нил.

СК на форуме <http://lc.kubagro.ru> писал: *«Возможно ли, что по неопытности человек с перепугу вообразит что-то не то - чужое ФТ и втянется в него? Или вообще не сможет вообразить ничего.. Насколько вероятно возникновение "проблемной" ситуации? Следует ли понимать так, что проблемы возникают крайне редко? Или проблемы достаточно вероятны и пропадают только с накоплением опыта?»*

На мой взгляд, подобные проблемы могут возникать, но крайне редко и являются признаком какой-то патологии, т.е. являются последствием какой-то особой редкой причины. Обычно же все очень просто. В чужое ФТ влететь очень тяжело по двум причинам:

1. К нему нет такого притяжения, как к своему ФТ, а если и есть, то значительно слабее.
2. Этому будет препятствовать другая Душа, уже отождествленная с тем другим ФТ.

Если же все же путем невероятных усилий и слабости этой другой Души это все же удастся - то это преступление, аналогичное по сути и тяжести убийству, а для другого человека - это одержание. В простейшем случае - оно проявляется как раздвоение личности, а в серьезном - как полное ее подавление и



вытеснение. Правда описываются очень редкие случаи, когда эти две личности даже смогли подружиться и были в очень хороших гармоничных отношениях друг с другом.

26.56. НЕСКОЛЬКО СЛУЧАЕВ С МОЕЙ МАМОЙ И ЕЕ МУЖЕМ

После смерти моего отца в 1978 году мама вышла замуж за замечательного человека, бывшего полярного летчика, ветерана ВОВ, налетавшего более 5 миллионов километров – Василия Григорьевича Матвеевко.



Василий Григорьевич и моя мама в 1978 году
(отсканировано со старого поврежденного фото)

Этот замечательный человек любил нас как своих детей, а наших детей – как своих внуков и очень много сделал для всех нас, можно сказать подарил маме 12 лет жизни в раю на Земле.



Жили они в г.Геленджике. Там и произошли описываемые случаи.

26.56.1. Как Василий Григорьевич показал маме полупрозрачное существо

Как то раз Василий Григорьевич подозвал тихонько маму и говорит: «У нас в большой комнате есть какое-то существо. Только тихонько – не вспугни». Мама тихо вышла из малой комнаты дома в зал и увидела как по комнате в воздухе замечалось какое-то полупрозрачное существо, как будто очень испугалось маму и искало куда бы спрятаться. И вот оно нашло слуховое отверстие от печи, мелькнуло туда и исчезло.

26.56.2. Встреча мамы с Василием Григорьевичем на 3-й день после его смерти

В 1990 году Василий Григорьевич умер. На третий день после его смерти мама выходит из спальни в зал и вдруг видит, что в зал из прихожей заходит Василий Григорьевич! Выглядел он совершенно реально, в смысле вообще как обычно, только вид у него был гораздо лучше, чем в последнее время, во время последней болезни. Мама испугалась и, взмахнув руками, отпрянула обратно. Василий Григорьевич сделал такой жест, как если бы пытался сказать маме: «Не бойся, не переживай так, тебе ничего не грозит». По нему было видно, что он сожалеет, что напугал маму. Но потом по нему пошла рябь, как по воде и он медленно растаял в воздухе.

26.56.3. Как Василий Григорьевич спас маму от пожара



Мама поставила готовиться еду на летней кухне, включила максимальный огонь. Она так всегда делает, чтобы быстрее нагрелось, а потом уменьшает огонь до нормального. И пошла в кресло. А в кресле как-то расслабилась и заснула. И тут Василий Григорьевич весьма ощутимо трясет ее за плечо и громко говорит: «Леля, проснись, ты же устроишь пожар!» Мама проснулась и без задней мысли опрометью побежала на кухню и как раз вовремя. И только после того, как опасность миновала, до нее вдруг дошло, что произошло. Ведь после смерти Василия Григорьевича прошло уже несколько лет... Мама говорит, что за плечо он ее тряс весьма ощутимо и голос был его.

27. ПЕРЕХОД В ВЫСШИЕ ФОРМЫ СОЗНАНИЯ КАК ВЫСШАЯ ФОРМА НЕСПЕЦИФИЧЕСКОЙ АДАПТАЦИОННОЙ РЕАКЦИИ

27.1. ОСНОВЫ ОБЩЕЙ ТЕОРИИ НЕСПЕЦИФИЧЕСКИХ АДАПТАЦИОННЫХ РЕАКЦИЙ

Необходимо сказать несколько слов об истории изучения неспецифических адаптационных реакций (НАР). Из всех типов НАР первым был открыт и изучен стресс. Понятие стресса введено канадским физиологом Гансом Селье в 1925 году. В переводе с английского языка стресс означает "напряжение". По мнению Г.Селье эта реакция служит для преодоления возникающих трудностей и приспособления к возросшим требованиям окружающей среды. Им выделено три фазы такого реагирования. Первая – реакция тревоги с мобилизацией всех ресурсов организма, увеличением выделения гормонов, в частности адреналина, железами внутренней секреции и повышением потребления клетками и тканями кислорода и сахара. Вторая фаза – сопротивление, когда благодаря предшествующей мобили-



лизации защитных сил организму удастся успешно справляться с вызвавшими стресс воздействиями (первоначально без какого-либо видимого ущерба для здоровья). И третья фаза – истощение, когда слишком длительная или интенсивная борьба с возникшими проблемами приводит к снижению приспособительных (адаптационных) возможностей организма, открывая дорогу для развития самых разнообразных заболеваний. Г.Селье считает, что любые факторы, как физические, так и эмоциональные, вызывают одинаковые биохимические сдвиги в организме.

Дальнейшее развитие теории неспецифических адаптационных реакций тесно связано с именами Российских ученых Гаркави Л.Х., Квакиной Е.Б., Уколовой М.А. Основополагающая работа этих авторов "Адаптационные реакции и резистентность организма" издана в Ростове (Изд-во Ростовск. ун-та) в 1979 году. В данной работе автор широко и без специальных ссылок пользуется результатами этих авторов.

27.1.1. ПОНЯТИЕ АДАПТАЦИОННОЙ РЕАКЦИИ И УРОВНИ АДАПТАЦИИ

Адаптационной реакцией называется ответная реакция организма на внешнее воздействие, обеспечивающая выполнение индивидуальной и видовой целей: выживание вида и индивида.

Выживание вида определяется успешностью решения двух взаимосвязанных задач:

1. Количественное распространение в рамках уже освоенной экологической ниши;
2. Поиск и освоение новых экологических ниш.

Открытие и освоение новых экологических ниш приводит к необходимости решения большого количества проблем, обладающих высокой степенью новизны. В биологическом мире этот процесс связан с приобретением как специализированных,



так и универсальных адаптационных механизмов, позволяющих выживать в изменяющихся условиях и новых экологических нишах.

Одним из универсальных адаптационных механизмов является система обработки информации об окружающей среде, позволяющая активно реагировать как на текущие, так и на будущие (прогнозируемые) изменения окружающей среды.

Внешние воздействия характеризуются различной степенью типичности, т.е. новизны для вида в целом и конкретного индивидуума, как представителя вида, в частности. В зависимости от степени новизны организм реагирует на внешнее воздействие на различных уровнях адаптивности.

Если внешнее воздействие совершенно типично, т.е. представители данного вида сталкивались с совершенно аналогичными воздействиями на протяжении миллионов лет эволюции, то адекватный ответ подготовлен всей эволюцией вида и реагирование осуществляется практически мгновенно, инстинктивно, бессознательно на уровне безусловного рефлекса.

Если ответ подготовлен лишь индивидуальной эволюцией, то реагирование происходит на уровне условного рефлекса или отработанного навыка.

Если ответ не подготовлен предшествующей эволюцией – то выработка адекватного реагирования в зависимости от его сложности представляет собой задачу или проблему и, в случае человека, решается на уровне сознания. В случае задачи адекватный метод известен и необходимо лишь выбрать и применить его. В случае проблемы адекватного метода неизвестно и необходимо сначала выработать его и лишь затем применить. Принципиально новой возможностью, впервые ярко проявившейся именно у человека благодаря его сознанию, явилась техника и технология, позволившая выйти человеку в своих возможностях за пределы биологических ограничений физического тела.



Именно наличие сознания является принципиальным адаптационным преимуществом человека перед другими известными видами, позволившим ему освоить все климатические пояса нашей планеты и все ее среды: долины, вершины гор и недра земли, поверхность и глубины вод, воздушный океан, а также ближний космос.

Если обычная форма сознания не позволяет решить проблему – то это может оказаться возможным в более высокой форме сознания, обладающей меньшими ограничениями.

Таким образом, сознание является вершиной развития универсальных адаптационных систем и с освоением высших форм сознания непосредственно связано освоение новых экологических ниш человеком.

27.1.2. КОЛИЧЕСТВЕННАЯ И КАЧЕСТВЕННАЯ ХАРАКТЕРИСТИКА ФАКТОРОВ. СПЕЦИФИЧЕСКИЕ И НЕСПЕЦИФИЧЕСКИЕ АДАПТАЦИОННЫЕ РЕАКЦИИ

Каждое явление может быть охарактеризовано как с количественной, так и с качественной точек зрения. В том числе и каждый фактор, воздействующий на человека, может рассматриваться со стороны его количества и со стороны его качества.

Количественная характеристика отражает интенсивность (мощность) и продолжительность воздействия фактора. Качественная характеристика отражает конкретный способ воздействия, его природу: физическую, химическую или иную.

С количественной точки зрения факторы можно разделить на пять основных групп:

1. Сверхслабые;
2. Слабые;
3. Средние;
4. Сильные;
5. Сверхсильные.



С качественной точки зрения можно выделить, например, температурные, звуковые, электрические, магнитные, электромагнитные, ударные, вибрационные и другие факторы, а также факторы, связанные с недостатком поступления кислорода, воды, пищи.

Адаптационная реакция организма на любое внешнее воздействие состоит из двух компонент: специфической, – зависящей от конкретного вида воздействия, и неспецифической, – определяемой лишь его интенсивностью, т.е. организм как бы отдельно реагирует на вид воздействия и на его интенсивность. Следовательно, у организма есть как специфические, так и неспецифические адаптационные механизмы. Это означает, что в реакции организма на слабые, например, воздействия, есть определенные общие черты, определяемые именно величиной этих воздействий и не зависящие от конкретного вида воздействия.

Таким образом, неспецифические адаптационные реакции представляют для нас особый интерес, т.к. они подчиняются общим закономерностям, независящим от конкретного вида воздействия.

27.1.3. УРОВНИ НЕСПЕЦИФИЧЕСКОГО АДАПТАЦИОННОГО РЕАГИРОВАНИЯ: ГИПНОТИЧЕСКИЙ, ОБЫЧНЫЙ, АКТИВАЦИЯ, СТРЕСС, ПРОСВЕТЛЕНИЕ



Каждому уровню интенсивности внешнего воздействия соответствует своя форма неспецифической адаптационной реакции и соответствующий механизм реагирования (табл. 1)

Таблица 1

**ВЗАИМОСВЯЗЬ МЕЖДУ СИЛОЙ ФАКТОРА
И ТИПОМ РЕАКЦИИ**

Сила фактора	Тип реакции	Механизм реагирования
Сверхслабый	Гипнотическая реакция	Повышение порога срабатывания, отключение восприятия фактора, сон
Слабый	Ожидание	Режим готовности к реагированию или к отключению восприятия
Средний	Пассивное-реагирование	Реагирование с использованием функциональных резервов организма
Сильный	Активное-реагирование	Реагирование с использованием функционально-энергетических резервов организма, баланс положительный ("второе дыхание", "печеночное и мышечное кровообращение" и т.п.)
Сверхсильный	Стресс	Реагирование с использованием функционально-энергетических резервов организма, баланс отрицательный

При продолжении сверхсильного воздействия есть два варианта развития состояния организма:

1. Охранительное сонное торможение (потеря сознания) и смерть;



2. Переход в высшую форму сознания (просветление) и выход из стрессовой ситуации.

Необходимо особо подчеркнуть, что переход на следующий уровень адаптивности происходит только при невозможности адекватного реагирования на предыдущем уровне (это и есть суть учения "О революционной ситуации").

27.2. ПЕРЕХОД В ВЫСШУЮ ФОРМУ СОЗНАНИЯ КАК СПОСОБ ВЫХОДА ИЗ ЭКСТРЕМАЛЬНОЙ СИТУАЦИИ

Статистика говорит о том, что в группе людей побывавших в экстремальных ситуациях и получивших в результате этого различные повреждения, процент людей, обладающих сверхспособностями гораздо выше, чем в основной группе.

Из этого иногда делается вывод о том, что сверхспособности – это своего рода патология, нечто ненормальное (точнее сверхнормальное), нечто такое, чего в норме быть не должно.

Но этот факт имеет и другое объяснение: можно предположить, что экстремальные ситуации стимулируют проявление сверхспособностей. Дело в том, что часто экстремальная ситуация это ситуация, из которой не существует стандартного, тривиального выхода. Поэтому человек, если он способен, находит нестандартный, нетривиальный выход из экстремальной ситуации. Чаще всего это требует от него напряжения всех его сил, использования всех его внутренних резервов. Одним из наиболее фундаментальных и решающих резервов человека является возможность перехода в высшие формы сознания, при которых снимаются многие имеющиеся обычно ограничения и могут проявляться так называемые сверхспособности. Таким образом, можно предположить, что если бы у людей, бывших в экстремальных ситуациях, не проявились сверхспособности, то эти люди просто погибли бы. То есть в ситуациях, в которых люди обычно погибают, некоторые все же остаются в живых и это



становится возможным только за счет перехода в высшую форму сознания и благодаря активизации у них, вследствие этого, сверхспособностей. И все же некоторые из этих людей получают при этом какие-то травмы, контузии и т.п. Это косвенно подтверждается данными Джеффри Мишлага: в группе людей, обладающих сверхспособностями, гораздо больше левшей, чем в среднем, гораздо больше людей, получивших удар током в возрасте до 7 лет, чем в среднем, и т.п.

Рассмотрим ряд примеров из различных областей, подтверждающих эту гипотезу.

27.2.1. ПРАКТИКА ДЗЕН

Махагуру Бодхидхарма, мастер йоги кшатриев (воинов), принес в Тибет учение "Великой колесницы" Махаяны, что в последующем привело к возникновению Тибетского буддизма. Позже тибетский буддизм прошел через Китай и в Японии принял форму, сегодня известную как Дзен-буддизм или просто Дзен. Эта форма буддизма стала идеологической основой многих восточных единоборств, т.к. человек, достигший высшей формы сознания или просветления (сенсей), непобедим.

Коаны. Для инициации перехода в высшую форму сознания в Дзен используется техника коанов.

Коан представляет собой систему, включающую задачу и мотивацию к ее решению:

– задача неразрешима в обычной форме сознания, но имеет достаточно простое решение в высшей форме сознания;

– мощная система мотивации создает у ученика ощущение абсолютной необходимости решения этой задачи.

Похоже, что коан представляет собой модель жизни. А может быть жизнь представляет собой систему коанов или один большой коан.



Коаны применяются следующим образом. Ученик длительное время подготавливается к просветлению (переходу в высшую форму сознания) и приближается к рубежу этого перехода практически вплотную. Тогда ему предъявляется коан. Ученик совершает усилие по его решению и переходит в высшую форму сознания.

Необходимо подчеркнуть, что учитель никогда не предъявит ученику коан, если он еще не в состоянии решить его.

Пример коана. Как не разрезая яблока взять из него семечки? Ответ прост. Пусть себе лежит на земле. Через некоторое время мы увидим эти семечки и сможем их взять без проблем.

Это решение является правильным, т.к. в данном примере не оговаривалось, через какое время нужно взять семечки. Обычно подразумевается, что сразу же, но в данном случае это не так.

Тем не менее, это не единственное решение. На самом деле, причем на практике, это возможно и сразу, но также при условии использования дополнительного измерения пространства (в данном случае – времени).

Каким же образом? Этот коан можно проиллюстрировать примером, приведенным Успенским в работе "Ключ к тайнам природы". Пусть на бумаге нарисована окружность с точкой в центре. Как переместить точку за пределы окружности не пересекая линии? Если пытаться сделать на плоскости, на которой нарисована окружность, то это невозможно. Можно подождать, когда окружность исчезнет и вывести точку по плоскости. Но можно поднять точку над плоскостью, перенести над окружностью, а потом опять опустить на плоскость. Это уже решение для высшей формы сознания, в которой человек может оперировать со временем как с пространственно-подобной сущностью. При этом для людей в обычной форме сознания семечки сначала исчезнут внутри яблока, а потом "материали-



зуются" вне его. Для них не будет очевидным, что это одни и те же семечки.

Существует много легенд, более или менее похожих на правду, о силе коана. Их нетрудно найти в специальной литературе. Я кратко перескажу лишь две.

Первая относится к самому Бодхидхарме. Он имел обыкновение работать вместе с монахами и внешне никак от них не отличался. Его очень долго, очень настойчиво, преодолевая массу препятствий искал один монах, мечтая стать его учеником и под его руководством достигнуть просветления. Практически он уже вплотную приблизился к этому, ему не хватало лишь самого усилия по переходу. И вот он спрашивает у всех, где ему найти Бодхидхарму, ему показывают куда идти, и в конце концов он уже приходит в монастырь, основанный Бодхидхармой и спрашивает то же самое у него самого. Бодхидхарма поднимается, мгновение смотрит на монаха и неожиданно бьет его палкой, приговаривая, да я и есть Бодхидхарма! В результате монах мгновенно получает просветление, которого добивался многие годы.

Вторая история о встрече ищущего с сенсеем. Молодой монах упорно искал сенсея, к которому мечтал попроситься в ученики. Но судьба никак не улыбалась ему. И вот наконец в какой-то таверне в полумраке он нечаянно задевает плечом какого-то человека. Тот поворачивается к нему и спокойно говорит: "Молись, а утром я убью тебя". Монах в своей комнате всю ночь молится и к утру достигает состояния мон-до. По описанию это состояние совпадает с формой сознания, которое в данной работе называется "ментальное сознание". Утром он выходит на площадку перед таверной в этом состоянии, чтобы сражаться со своим новым знакомым. Когда они выхватывают сабли, сенсей сразу же вкладывает ее опять в ножны, подходит к новому просветленному и говорит ему, что теперь он сам сенсей и победить его невозможно.



27.2.2. НЕКОТОРЫЕ СЛУЧАИ ПЕРЕХОДА В ВЫСШИЕ ФОРМЫ СОЗНАНИЯ И ИЗМЕНЕНИЯ ТЕМПА ВНУТРЕННЕГО ВРЕМЕНИ В ЭКСТРЕМАЛЬНЫХ СИТУАЦИЯХ

Случай с советским солдатом

В одном из номеров журнала "Техника молодежи" описывался такой случай. К сожалению журнал не сохранился и я не могу сделать ссылку. Во время 2-й мировой войны советский солдат, идущий в атаку, увидел впереди на небе какое-то черное пятнышко. Он продолжал бежать, но при этом посматривал на это пятнышко, которое увеличивалось. Скоро оно превратилось в снаряд, который упал на землю. Дальше все разворачивалось как в замедленном фильме. Вокруг снаряда начал таять снег. Потом на нем появились трещины и из них стали выползать языки пламени. Скоро корпус разделился на осколки, которые стали удаляться от друг от друга в разные стороны. Земля под снарядом стала проседать, а вокруг образовалась как бы волна из земли, которая стала расширяться. Все это происходило в абсолютной тишине. Солдат сообразил, что если дальше смотреть на все это, то это будет последнее, что он видел. Он стал смотреть вокруг и искать, куда бы ему спрятаться. Слева сбоку он увидел небольшую воронку от бомбы. Он прыгнул в эту воронку и падая на дно закрыл голову руками. Когда его лицо коснулось земли раздался страшный грохот. Солдата присыпало землей, он получил контузию и потерял сознание, но был найден товарищами и отправлен в госпиталь.

Проанализируем этот случай. Прежде всего начнем с того, что человек не может видеть, как взрывается снаряд. Этот процесс происходит за такое время, за которое импульсы от глазного дна не пройдут и десятой доли расстояния до зрительных долей головного мозга. Но если бы человек это и увидел бы, то



он конечно не успел бы что-либо подумать. Если бы и подумал, то не успел бы посмотреть вокруг и найти воронку. Если бы даже и нашел укрытие, то не смог бы за время от начала взрыва снаряда до подлета осколков к его телу прыгнуть и долететь до дна воронки. За это время импульсы от мозга не смогли бы дойти до мышц, те не смогли бы с такой скоростью сократиться. А если бы и смогли, то это привело бы к тому, что были порваны все сухожилия или ими были переломаны все кости. При таком ускорении одежда бы воспламенилась бы а открытые части тела обуглились. При падении на дно воронки с такой скоростью, эта воронка стала бы в несколько раз больше, а человек ушел бы под землю и превратился в комок грязи.

Все это вроде бы невозможно, тем не менее все это было.

По гипотезе автора солдат перешел в ментальное сознание, при котором совершенно иной темп восприятия и действий, и все описанное становится возможным. В процессах восприятия и действия при ментальном сознании не задействован механизм физического организма. Восприятие происходит на ментальном плане. Действие организмом происходит по методу телекинеза, как чем-то внешним.

Нелли Кулагина

У Нелли Кулагиной был случай, который мне точно неизвестен. В результате этого случая она получила контузию. Но есть упоминания о том, что в такой ситуации, в какой она отделалась контузией, человек не может остаться живым. Нелли Кулагина – известнейший советский экстрасенс, владеющая макротелекинезом и другими сверхспособностями.

Авария на производстве

Описывается случай, когда на производстве сверху посыпались какие-то болванки. Один рабочий находился в узком проходе и болванки неминуемо должны были его раздавить. Однако этого не произошло. Рабочий описывает, что вдруг все как-то странно изменилось и стало происходить как во сне.



Болванки опускались медленно и для рабочего не составляло особого труда увернуться от них. Все кончилось небольшими царапинами.

Автомобильная авария

Во время критической ситуации на дороге с водителем произошло нечто странное. Он вдруг все стал воспринимать в очень замедленном темпе, а действовал наоборот, в очень ускоренном. Пассажир, сидевший рядом, очень хорошо заметил это. Он говорит, что водитель крутил баранку, переключал скорости и нажимал на педали с такой скоростью, что его руки размазывались как пропеллер самолета. Этот водитель смог вывести свой автомобиль из экстремальной ситуации даже без царапин, не смотря на то, что это, по-видимому, было невозможно.

Авария на космическом корабле

Известному советскому космонавту Руковишникову и болгарскому космонавту Иванову судьбой было уготовано совершить полет на космическом корабле, наверное выпущенном в конце квартала. С самого выхода на орбиту начались неполадки. Маневр перехода на орбиту станции также не удался по техническим причинам. Тогда было принято решение о прекращении экспедиции и возврате на Землю. Тормозные двигатели не выключились в положенное время и продолжали работать. Руковишникову пришлось выключить их вручную. При этом он должен был переместиться с кресла до топливных кранов. Эту операцию космонавту пришлось выполнить за очень короткое время порядка 2-3 секунд. Промедли он еще на секунду и корабль бы вошел в атмосферу по слишком крутой траектории и просто сгорел бы. Когда на земле пытались повторить все это еще раз, то это так никому и не удалось.

Исследования измененного темпа времени

В книге Льва Петровича Гримака "Моделирование состояний человека в гипнозе" ("Наука", М., 1978. 270 с.) на страни-



цах 187 – 203 рассматриваются вопросы внушения измененного темпа времени. В экспериментах с применением гипнотического внушения удавалось ускорять темп внутреннего времени до 3 раз. Переход в состояние ускоренного темпа внутреннего времени может происходить с применением механизма постгипнотической реализации при возникновении экстремальных ситуаций.

Состояние "измененного темпа времени" с возможностью действовать физическим телом по моим понятиям достижимо при ментальном сознании. Я думаю, что даже в состоянии обычного сна информация обрабатывается сознанием в несколько тысяч раз быстрее, чем во время бодрствования (2 секунды сна по переживаемому опыту соответствуют 2 часам бодрствования). Но во время сна человек не может сознательно действовать физическим телом. Он даже не осознает адекватно своего текущего состояния и думает, что он бодрствует. В осознанном сне он понимает, что спит (т.е. видит галлюцинации), но продолжает спать. Если в осознанном сне человек понимает, что он видит галлюцинации, пытается убрать их и увидеть Реальность, и ему это удается, то он переходит в форму сознания, которую называл астральным сознанием. Оно имеет все преимущества сна, что касается темпа обработки информации, и бодрствования (что касается адекватности восприятия), но ценой за это является то, что человек в этой форме сознания все же не может действовать своим физическим телом. (В астральном сознании возможно адекватное восприятие удаленных в пространстве и времени событий и информационное воздействие на них). Причиной этого ограничения является то, что человек отождествляет себя со своими эмоциями, т.е. еще не покорил их, и поэтому когда он вспоминает про свое физическое тело в этом состоянии (а это вполне возможно), то сразу понимает, что находится в состоянии **ОЧЕНЬ** похожем на смерть. Эта же мысль сразу появляется в этом состоянии, когда



случайно или нет увидишь свое физическое тело. При этом физическое тело не ощущается и воспринимается как некий объект среди других физических объектов. Возникает животный ужас и очень сильное желание проверить, смерть это или нет, т.е. попытаться вернуться в свое физическое тело, овладеть им. Бешенная попытка овладеть телом приводит к пробуждению, т.е. переходу в бодрствование. Когда это повторяется несколько раз, постепенно привыкаешь и начинаешь жалеть о том, что ценное состояние сознания прервалось так бездарно. В конце концов преодолеваешь свои эмоции и спокойно смотришь на физическое тело со стороны. Это уже ментальное сознание, потому что покорение эмоций возможно и осуществляется за счет разрыва отождествления своего Его с ними. То есть начинаешь отождествлять себя со своими мыслями (ментальным телом). В этом состоянии возможно попытаться ощутить тело и это удастся за счет отождествления с ним своего астрального тела. При этом появляется возможность и заново овладеть управление своим физическим телом. При этом оно сознается из некоторой точки, в которой на самом деле находишься и эта точка может быть как внутри, так и вне физического тела. Тем обработки информации на несколько порядков выше, чем в астральном сознании. В этом состоянии можно действовать своим физическим телом в таком темпе, в каком оно может с помощью его энергетической, информационной и костно-мышечной систем. Но их возможности ограничены. Поэтому можно действовать своим физическим телом без использования скажем его информационной (нервной) системы, которая очень тормозит, а действуя параллельно непосредственно на исполнительные системы. Это гораздо быстрее, но все равно медленно. Можно действовать своим физическим телом просто, как некоторым физическим объектом, т.е. с помощью телекинеза. На самом деле мы и в физическом сознании управляем своим физическим телом с помощью телекинеза, т.е. воздействия с выс-



ших планов на физический. Но это воздействие проявляется лишь в микромасштабах и фиксируется специальными датчиками, которых уже больше 20 типов. На этой основе я в 1979 году предложил системы, функционально эквивалентные физическому телу, которыми можно управлять из астрального или ментального сознания вне ограничений физического тела (по сути, как им). В книжке это описано (это к слову сказать о перспективном интерфейсе, в разработке которого Вы участвовали). А в ментальном сознании преодолевается качественное различие между своим физическим телом и другими физическими объектами, которое есть при физическом сознании: при ментальном сознании мы также не отождествляем себя со своим физическим телом, как (не отождествляем) с другими физическими объектами, и так же ощущаем другие физические объекты И МОЖЕМ ДЕЙСТВОВАТЬ ИМИ, как при физическом сознании мы ощущаем свое физическое тело и можем действовать им. Таким образом, в ментальном сознании мы можем действовать на физическом плане и с помощью своего физического тела и других объектов в темпе, который ограничивается не физическими, а ментальными возможностями, которые на несколько порядков выше.

27.2.3. СЛУЧАЙ БОЛГАРСКОЙ ЯСНОВИДЯЩЕЙ ВАНГИ

Известно, что в юности Ванга попала в смерч и чудом осталась жива, потеряв однако зрение. С тех пор она слышала голоса разных "сущностей", как она их называла и могла предсказывать индивидуальное будущее и будущее целых народов с очень высокой точностью. Кроме того после этого случая у нее ярко проявлялись и другие сверхспособности. Можно высказать предположения, что сверхспособности проявились у Ванги еще в смерче, и что она осталась жива только благодаря этому или вследствие этого.



Случай Ванги вписывается в общую картину в соответствии с которой сверхспособности активизируются в экстремальных ситуациях и позволяют выйти из них с минимальными потерями.

27.2.4. СВЯЗЬ МЕЖДУ УДАРОМ ЭЛЕКТРИЧЕСКИМ ТОКОМ (В Т.Ч. МОЛНИЕЙ) И РАЗВИТИЕМ СВЕРХСПОСОБНОСТЕЙ

В книге Джеффри Мишлага "Корни сознания" упоминается единственное общее свойство, которое удалось обнаружить практически у всех исследованных им экстрасенсов: в детстве они испытали сильный удар током. Это также вписывается в предлагаемую гипотезу, тем более, что электрический ток представляет собой явление, которое как бы является линией пересечения миров (об этом уже упоминалось).

27.2.5. УЧЕНИЕ О РЕВОЛЮЦИОННОЙ СИТУАЦИИ. РОЛЬ ПСИХИЧЕСКОЙ И ИДЕОЛОГИЧЕСКОЙ УСТАНОВКИ В СОЗДАНИИ РЕВОЛЮЦИОННОЙ СИТУАЦИИ

Революционная ситуация это такая ситуация, из которой нет выхода без качественного преобразования либо того, кто попал в эту ситуацию, либо самой ситуации, либо и того, и другого одновременно. Вспомним, что переход на следующий уровень адаптивности происходит только при невозможности адекватного реагирования на предыдущем уровне.

Понятие "революционная ситуация" применимо как к большим массам людей, или даже к государствам и человечеству в целом, так и к отдельным людям (индивидуумам).

Понятие "революционная ситуация" относительно, т.е. определяется не только самой ситуацией, но и состоянием того, кто в ней находится. Это значит, что если ситуация для кого-то



является революционной, т.е., например, требует для своего разрешения перехода в качественно более высокую форму сознания, то для того, кто уже находится в этой форме сознания эта же самая ситуация является совершенно обычной.

Любая ситуация может быть осознана как революционная при определенной психологической (в частности НЛП) и идеологической установке. Прежде всего сама ситуация нахождения в определенной форме сознания может осознаваться как революционная, т.е. совершенно неприемлемая и неудовлетворительная. При этом у подвижника возникает устремленность и твердая решимость достигнуть высшего состояния. Есть примеры, когда подвижник решает для себя, что ему и жизнь не нужна без высшего. Культивирование такого отношения может иметь смысл, если ставится цель перейти в некоторую иную, например высшую форму сознания.

Во многих мистических учениях, эзотерических школах, религиях развивается по меньшей мере равнодушное отношение к обычной "мирской" жизни и развивается стремление к жизни монаха или подвижника.

28. НЕСКОЛЬКО ИДЕЙ ИЗ 1977 ГОДА

28.1. ОБ ИСТОЧНИКЕ ЭНЕРГИИ ГАЛАКТИКИ, И, ВОЗМОЖНО, СОЛНЦА И ДРУГИХ ЗВЕЗД

Как-то я ознакомился с гипотезой об источнике энергии в центре Галактики, с которой выступал академик Амбарцумян. Мои мысли некоторое время (не очень продолжительное) работали в этом направлении.

Я обратил внимание на то, что форма многих спиральных галактик очень похожа на форму сверхширокополосных логарифмических антенн (упрощенно, можно представить ее в форме нескольких улиток с общим центром, повернутых отно-



сительно друг друга на некоторый угол). В логарифмических антеннах энергия принимаемых электромагнитных волн преобразуется в электрическую и снимается в центре антенны, где достигается максимальная плотность энергии. Максимальная длина волны, которую принимает логарифмическая антенна на порядок превосходит ее диаметр, а минимальная составляет одну десятую от диаметра.

У меня возникла гипотеза, основанная на такой аналогии:

- Галактика подобна сверхширокополосной логарифмической антенне;
- звезды в Галактике подобны электронам в антенне;
- гравитационные волны подобны электромагнитным волнам.

Кроме того известно, что при очень высокой плотности энергии электромагнитного поля его энергия начинает передаваться виртуальным объектам вакуума Дирака, что приводит к их переходу в редуцированное состояние и возникновению электрон-позитронных пар.

Галактика, как сверхширокополосная логарифмическая гравитационная антенна должна принимать гравитационные волны с длинами волн в полосе от миллиона до десяти тысяч световых лет. Звезды при этом должны испытывать малые периодические отклонения в своем движении, подобно периодическим колебаниям электронов в антенне под воздействием электромагнитной волны. Максимальная плотность гравитационной энергии должна достигаться в области центра галактики, где это может приводить к массовому переходу виртуальных объектов вакуума в редуцированное состояние, что астрономы и называют "творением вещества" в центре Галактики. Затем это вещество движется в форме рукавов от центра Галактики к ее периферии. При этом образуются звезды и звездные системы, которые проходят эволюцию от молодых вблизи центра Галактики до все более зрелых и старых ближе к ее периферии.



За пределами светящейся области галактики находятся потухшие и остывающие звезды, масса которых слишком мала для коллапса.

Если предположить, что энергия гравитационных волн, принимаемых Галактикой как антенной, находится в такой же связи с их длиной, что и в случае электромагнитных волн:

$$E = mc^2; E = h\nu; \lambda = \frac{c}{\nu}$$

то энергия принимаемых Галактикой гравитонов (квантов гравитационного поля) должна быть настолько близкой к нулю, что можно говорить о том, что они являются виртуальными, т.е. по сути являются нулевыми колебаниями гравитационного вакуума.

Таким образом, я предположил, что Галактика является сверхширокополосной гравитационной антенной, которая принимает нулевые колебания физического вакуума и преобразует принятую гравитационную энергию в вещество в центре Галактики за счет передачи энергии виртуальным объектам и их переходу в редуцированное состояние.

Не исключено, что подобные механизмы питают и энергию звезд, т.е. не исключено, что этот источник энергии находится вне звезды, а она является лишь местом максимальной концентрации этой энергии. Ведь известно, что температура поверхности Солнца всего лишь около 6000 C° , а температура тех областей, которые мы называем "солнечными пятнами" опускается до $1000 - 1500\text{ C}^\circ$. Это примерно в миллион раз меньше, чем необходимо для реакции термоядерного синтеза (преобразования водорода в гелий). Так может быть этот синтез осуществляется в центральных областях Солнца. По-видимому, нет. Дело в том, что по последним данным даже в центре Солнца температура примерно в тысячу раз ниже, чем необходимо. Таким образом, похоже на то, что гипотеза о термоядерной источнике



энергии Солнца не намного ближе к истине, чем предположение древних греков о том, что оно состоит из горящего угля.

28.2. О СПОСОБЕ ВЫРАЩИВАНИЯ ОПТИМАЛЬНЫХ АНТЕНН

Под воздействием электромагнитных волн в антеннах возбуждаются вихревые токи Фуко, которые по закону Джоуля-Ленца направлены таким образом, что создаваемое ими электромагнитное поле направлено точно против индуцировавшего их внешнего поля и компенсирует его. В соответствии с принципом Мопертюи (принцип наименьшего действия), токи Фуко имеют такое направление, что создаваемое ими поле максимально, а выделение тепла в антенне, вследствие омического сопротивления, минимально.

У меня возникала мысль о том, что если взять какой-нибудь заземленный медный шарик и облучать его электромагнитными волнами определенной частоты и с определенной диаграммой направленности, то токи Фуко будут иметь входы и выходы на его поверхности, расположены вполне определенным оптимальным образом (в соответствии с выше сформулированными принципами). Это значит, что распределение заряда на поверхности шарика будет неравномерным, т.е. на нем будут зоны с различной плотностью электрического заряда. Если этот шарик будет находиться в вакууме и при этом в пространстве будет много свободных ионов меди, то, очевидно, они будут осаждаться на поверхности шарика, в результате чего на нем начнется рост определенной проводящей структуры, оптимальной для приема таких электромагнитных волн, которыми она облучается.

Аналогично, эта структура может расти в полупроводнике, и в электролите.



28.3. О ФЕРРОМАГНИТНОМ КВАНТОВОМ ГЕНЕРАТОРЕ НА ФОНОННОЙ НАКАЧКЕ

Идея этого генератора возникла у меня, когда мы изучали метод сверхнизкого охлаждения с применением магнитного поля.

При помещении ферромагнетика в магнитное поле магнитные домены разворачиваются вдоль магнитного поля. Однако они никогда не направлены точно вдоль линий магнитной напряженности, а всегда немного прецессируют (вращаются по конусу) вокруг этого направления. Это связано с тем, что магнитные моменты имеют определенную тепловую энергию. Прецессия прекращается только при приближении к абсолютному нулю по Кельвину. Энергетические уровни, на которых находятся магнитные моменты во внешнем магнитном поле называются уровнями Зеемана. Эти уровни квантованы и у них есть свои частоты прецессии. При нагреве образца магнитные моменты поглощают фононы и переходят на более высокие уровни Зеемана, в результате чего угол отклонения магнитных моментов от вектора магнитной напряженности внешнего магнитного поля увеличивается, вплоть до состояния, когда магнитные моменты разворачиваются практически против него. При этом энергия Зеемана магнитных моментов максимальна и они теряют возможность накапливать тепловую энергию. Если ферромагнетик в этом состоянии поместить в электромагнитное поле с частотой, резонансной с частотой прецессии, то магнитные моменты скачкообразно и одновременно перейдут в состояние с минимальной энергией, а их энергия выделится в форме мощного электромагнитного импульса с той же частотой и направленностью. После этого ферромагнетик опять приобретает свойство накопления тепловой энергии. Далее этот цикл может повторяться.



Описанная система является ферромагнитным квантовым генератором на фоновой накачке, обеспечивающей прямое преобразование тепловой энергии в электромагнитную. При расчетах КПД этой системы у меня получились очень низкие значения (порядка 0,01%) и я потерял интерес к этим системам. К тому же эти исследования я проводил сам, т.е. они никем не финансировались.

Недавно узнал про некоторые внешние проявления работы генератора Флойда, по-моему похожие вещи могут наблюдаться и при работе предложенного ферромагнитного квантового генератора.

28.4. ВЫВОД УРАВНЕНИЙ ЭЙНШТЕЙНА ДЛЯ ВРАЩАЮЩЕГОСЯ ТЕЛА В РАМКАХ СТАНДАРТНОЙ ОБЩЕЙ ТЕОРИИ ОТНОСИТЕЛЬНОСТИ (ОТО)

-13-

29. О магнитооптическом эффекте Коттона-Мутона. П. Ландауев. 1960. Избранные труды. М., Изд-во АН СССР, стр. 147.

Для гитлеровской работы: фотоматричный эффект, эффект анизотропии H_2O .

$$\Gamma_{\mu\nu}^{\lambda} = \frac{1}{2} g^{\lambda\beta} (g_{\beta\mu,\nu} + g_{\beta\nu,\mu} - g_{\mu\nu,\beta});$$

$$R_{\mu\nu} = -\Gamma_{\mu\alpha,\nu}^{\alpha} + \Gamma_{\mu\alpha,\nu}^{\alpha} - \Gamma_{\mu\alpha}^{\lambda} \Gamma_{\lambda\nu}^{\beta} + \Gamma_{\mu\alpha}^{\beta} \Gamma_{\lambda\nu}^{\lambda};$$

$$\Gamma_{\mu\mu}^{\alpha} \Gamma_{\mu\alpha}^{\lambda};$$

-14-

Асимметрично симметричное возмущение метрики Эйнштейна для вращающегося тела.

$$ds^2 = -dr^2 - r^2 d\theta^2 - r^2 \sin^2 \theta d\varphi^2 + dx^4^2, \quad (1);$$

$$\omega = \frac{d\varphi}{dt}, \quad t = \frac{x^4}{c},$$

$$d\varphi = \frac{\omega}{c} dx^4, \quad dx^4 = \frac{c}{\omega} d\varphi, \quad \dots (2);$$

$$(2) + (1) =$$

$$ds^2 = -dr^2 - r^2 d\theta^2 - \frac{\omega^2}{c^2} r^2 \sin^2 \theta dx^4^2 + \frac{c^2}{\omega^2} d\varphi^2; \quad (3);$$

$$\Rightarrow ds^2 = -e^{\lambda} dr^2 - e^{\mu} r^2 d\theta^2 - \frac{\omega^2}{c^2} e^{\nu} r^2 \sin^2 \theta dx^4^2 + \frac{c^2}{\omega^2} d\varphi^2; \quad \dots (4); \quad \lambda, \mu, \nu = f(r, \theta);$$

$$\begin{cases} g_{11} = -e^{\lambda}, & g^{11} = -e^{-\lambda}, \\ g_{22} = -e^{\mu} r^2, & g^{22} = -e^{-\mu} r^{-2}, \\ g_{33} = +\frac{c^2}{\omega^2}, & g^{33} = \frac{\omega^2}{c^2}, \\ g_{44} = -\frac{\omega^2}{c^2} e^{\nu} r^2 \sin^2 \theta, & g^{44} = -\frac{c^2}{\omega^2} e^{-\nu} r^{-2} \sin^{-2} \theta, \end{cases} \quad (4)$$



$$R_{11} = \frac{e^{-\lambda}}{2} \gamma^{-2} (\lambda'_0 + \lambda'_0 (\lambda'_0 - \mu'_0)) - \frac{1}{\gamma^2} + \frac{1}{2} \mu'_2 - \frac{1}{2} \lambda'_2 \left(\frac{2}{\gamma} + \frac{1}{2} (\mu'_2 + \nu'_2) \right) + \frac{e^{-\lambda}}{2\gamma^2} \lambda'_0 \left(-\frac{1}{2} \lambda'_0 + \frac{1}{2} \mu'_0 + \frac{1}{2} \nu'_0 + \frac{1}{\gamma} + \frac{1}{2} \mu'_2 \right) + \left(\frac{1}{\gamma} + \frac{1}{2} \nu'_2 \right)^2 = 0;$$

$$R_{12} = -\Gamma'_{12,1} - \Gamma'_{12,2} + \Gamma'_{11,2} + \Gamma'_{12,2} - \Gamma'_{12} (\Gamma'_{11} + \Gamma'_{12} + \Gamma'_{14}) - \Gamma'_{12} (\Gamma'_{12} + \Gamma'_{22} + \Gamma'_{14}) + \Gamma'_{11} \Gamma'_{21} + \Gamma'_{12} \Gamma'_{21} + \Gamma'_{14} \Gamma'_{21} + \Gamma'_{11} \Gamma'_{22} + \Gamma'_{12} \Gamma'_{22} + \Gamma'_{14} \Gamma'_{22} + \Gamma'_{11} \Gamma'_{24} + \Gamma'_{12} \Gamma'_{24} + \Gamma'_{14} \Gamma'_{24} = 0;$$

$$R_{12} = -\frac{1}{2} \lambda''_{02} + \frac{1}{2} \lambda''_{20} - \frac{1}{2} \lambda'_0 \left(\frac{2}{\gamma} + \frac{1}{2} \mu'_2 + \frac{1}{2} \nu'_2 \right) - \left(\frac{1}{\gamma} + \frac{1}{2} \mu'_2 \right) \left(-\frac{1}{2} \lambda'_0 + \frac{1}{\gamma} + \frac{1}{2} \mu'_0 + \frac{1}{\gamma} + \frac{1}{2} \nu'_0 \right) + \left(\frac{1}{\gamma} + \frac{1}{2} \mu'_2 \right) \left(\frac{1}{\gamma} + \frac{1}{2} \mu'_0 \right) + \left(\frac{1}{\gamma} + \frac{1}{2} \nu'_2 \right) \left(\frac{1}{\gamma} + \frac{1}{2} \nu'_0 \right) = 0$$

$$R_{12} = -\frac{1}{2} \lambda'_0 \left(\frac{2}{\gamma} + \frac{1}{2} \mu'_2 + \frac{1}{2} \nu'_2 \right) - \left(\frac{1}{\gamma} + \frac{1}{2} \mu'_2 \right) \left(-\frac{1}{2} \lambda'_0 + \frac{1}{2} \nu'_0 + \frac{1}{\gamma} \right) + \left(\frac{1}{\gamma} + \frac{1}{2} \nu'_2 \right) \left(\frac{1}{\gamma} + \frac{1}{2} \nu'_0 \right) = 0;$$

$$R_{12} = -\left(\frac{1}{\gamma} + \frac{1}{2} \mu'_2 \right) \left(\frac{1}{\gamma} + \frac{1}{2} \nu'_0 \right) + \left(\frac{1}{\gamma} + \frac{1}{2} \nu'_2 \right) \left(\frac{1}{\gamma} + \frac{1}{2} \nu'_0 - \frac{1}{2} \lambda'_0 \right) = 0;$$

$$R_{12} = -\frac{1}{2\gamma} - \frac{1}{2\gamma} \mu'_2 - \frac{1}{2\gamma} \nu'_0 - \frac{1}{4} \mu'_2 \nu'_0 + \frac{1}{\gamma} + \frac{1}{2\gamma} \nu'_2 + \frac{1}{2\gamma} \nu'_0 + \frac{1}{4} \nu'_2 \nu'_0 - \frac{1}{2\gamma} \lambda'_0 - \frac{1}{4} \nu'_2 \lambda'_0 = 0$$

$$R_{12} = -\frac{1}{2} \mu'_2 \left(\frac{1}{\gamma} + \frac{1}{2} \nu'_0 \right) + \frac{1}{2} \nu'_2 \left(\frac{1}{\gamma} + \frac{1}{2} \nu'_0 \right) - \frac{1}{2} \lambda'_0 \left(\frac{1}{\gamma} + \frac{1}{2} \nu'_2 \right) = 0;$$

$$R_{12} = \frac{1}{2} (\nu'_2 - \mu'_2) \left(\frac{1}{\gamma} + \frac{1}{2} \nu'_0 \right) - \frac{1}{2} \lambda'_0 \left(\frac{1}{\gamma} + \frac{1}{2} \nu'_2 \right) = 0 \quad \boxed{NB}$$

$$R_{22} = -\Gamma'_{22,1} - \Gamma'_{22,2} + \Gamma'_{21,2} + \Gamma'_{22,2} - \Gamma'_{22} (\Gamma'_{21} + \Gamma'_{22} + \Gamma'_{24}) - \Gamma'_{22} (\Gamma'_{11} + \Gamma'_{12} + \Gamma'_{14}) + \Gamma'_{21} \Gamma'_{21} + \Gamma'_{22} \Gamma'_{21} + \Gamma'_{21} \Gamma'_{22} + \Gamma'_{21} \Gamma'_{22} + \Gamma'_{22} \Gamma'_{22} + \Gamma'_{21} \Gamma'_{24} + \Gamma'_{22} \Gamma'_{24} + \Gamma'_{21} \Gamma'_{24} = 0;$$

$$R_{22} = \frac{2}{2\gamma} e^{-\lambda} \gamma^2 \left(\frac{1}{\gamma} + \frac{1}{2} \mu'_2 \right) + \frac{2}{2\gamma} \frac{1}{2} \lambda'_0 + e^{-\lambda} \gamma^2 \left(\frac{1}{\gamma} + \frac{1}{2} \mu'_2 \right) \left(\frac{1}{2} \lambda'_0 + \frac{1}{\gamma} + \frac{1}{2} \nu'_0 \right) - \left(\frac{1}{\gamma} + \frac{1}{2} \mu'_2 \right) \left(\frac{1}{2} \lambda'_0 - \frac{1}{\gamma} - \frac{1}{2} \mu'_2 + \frac{1}{\gamma} + \frac{1}{2} \nu'_0 \right) + \frac{1}{4} \lambda'^2_0 + \left(\frac{1}{\gamma} + \frac{1}{2} \nu'_0 \right)^2 = 0;$$

$$R_{22} = e^{-\lambda} \gamma^2 \left(\frac{1}{\gamma} + \frac{1}{2} \mu'_2 \right) \left(\mu'_2 - \lambda'_2 \right) + 2 + 2\mu'_2 + \gamma^2 \mu'_2 - 1 + \frac{1}{4} \lambda''_0 + e^{-\lambda} \gamma^2 \left(\frac{1}{\gamma} + \frac{1}{2} \mu'_2 \right) \times \left(\frac{1}{2} \lambda'_0 + \frac{1}{\gamma} + \frac{1}{2} \nu'_0 + \frac{1}{\gamma} \right) - \left(\frac{1}{\gamma} + \frac{1}{2} \mu'_2 \right) \left(\frac{1}{2} \lambda'_0 + \frac{1}{\gamma} + \frac{1}{2} \nu'_0 - \frac{1}{2} \mu'_2 \right) + \frac{1}{4} \lambda'^2_0 + \left(\frac{1}{\gamma} + \frac{1}{2} \nu'_0 \right)^2 = 0;$$

$$R_{14} = -\Gamma'_{14,1} - \Gamma'_{14,2} + \Gamma'_{11,4} + \Gamma'_{12,4} - \Gamma'_{14} (\Gamma'_{11} + \Gamma'_{12} + \Gamma'_{14}) - \Gamma'_{14} \Gamma'_{24} + \Gamma'_{11} \Gamma'_{14} + \Gamma'_{12} \Gamma'_{14} + \Gamma'_{14} \Gamma'_{14} + \Gamma'_{11} \Gamma'_{24} + \Gamma'_{12} \Gamma'_{24} + \Gamma'_{14} \Gamma'_{24} + \Gamma'_{11} \Gamma'_{24} + \Gamma'_{12} \Gamma'_{24} + \Gamma'_{14} \Gamma'_{24} = 0;$$

$$R_{14} \equiv 0; \quad R_{24} = -\Gamma'_{24,1} - \Gamma'_{24,2} + \Gamma'_{21,4} + \Gamma'_{22,4} - \Gamma'_{24} (\Gamma'_{11} + \dots) - \Gamma'_{24} \Gamma'_{24} + \Gamma'_{21} \Gamma'_{24} + \Gamma'_{22} \Gamma'_{24} \equiv 0; \quad R_{24} \equiv 0;$$

$$R_{44} = -\Gamma'_{44,1} - \Gamma'_{44,2} + \Gamma'_{41,4} + \Gamma'_{42,4} - \Gamma'_{44} (\Gamma'_{11} + \Gamma'_{12} + \Gamma'_{14}) - \Gamma'_{44} (\Gamma'_{21} + \Gamma'_{22} + \Gamma'_{24}) + \Gamma'_{41} \Gamma'_{41} + \Gamma'_{42} \Gamma'_{41} + \Gamma'_{41} \Gamma'_{42} + \Gamma'_{42} \Gamma'_{42} + \Gamma'_{41} \Gamma'_{44} = 0;$$

$$R_{44} = -\Gamma'_{44,1} - \Gamma'_{44,2} - \Gamma'_{44} (\Gamma'_{11} + \Gamma'_{12} + \Gamma'_{14}) - \Gamma'_{44} (\Gamma'_{21} + \Gamma'_{22} + \Gamma'_{24}) = 0;$$



-23-

$$R_{44} = \frac{1}{2} \frac{\omega^2}{c^2} e^{j-\lambda} r^2 \sin^2 \theta \left(\frac{1}{r} + \frac{1}{2} V_1' \right) \left(\frac{1}{2} \lambda_2' + \frac{1}{r} + \frac{1}{2} \mu_0' + \frac{1}{r} + \frac{1}{2} V_1' \right) + \frac{\omega^2}{c^2} e^{j-\lambda} r^2 \sin^2 \theta \times \left(\frac{1}{t_0 \theta} + \frac{1}{2} V_0' \right) \left(\frac{1}{2} \lambda_0' + \frac{1}{2} + \frac{1}{2} \mu_0' + \frac{1}{t_0 \theta} + \frac{1}{2} V_0' \right) + \frac{\partial}{\partial r} \frac{\omega^2}{c^2} e^{j-\lambda} r^2 \sin^2 \theta \left(\frac{1}{r} + \frac{1}{2} V_1' \right) + \frac{\partial}{\partial \theta} \frac{\omega^2}{c^2} e^{j-\lambda} r^2 \sin^2 \theta \left(\frac{1}{t_0 \theta} + \frac{1}{2} V_0' \right) = 0;$$

$$R_{44} = \frac{\omega^2}{c^2} e^{j-\lambda} \sin^2 \theta \left(r^2 \left(\frac{1}{r} + \frac{1}{2} V_1' \right) (V_1' - \lambda_1') + 2r \left(\frac{1}{2} + \frac{1}{2} V_1' \right) + r^2 \left(-\frac{1}{r^2} + \frac{1}{2} V_2'' \right) \right) + \frac{\omega^2}{c^2} e^{j-\lambda} r^2 \sin^2 \theta \left(\frac{1}{t_0 \theta} + \frac{1}{2} V_0' \right) (V_0' - \mu_0') + 2 \sin \theta \cos \theta \left(\frac{1}{t_0 \theta} + \frac{1}{2} V_0' \right) + \sin^2 \theta \left(-\frac{1}{\sin^2 \theta} + \frac{1}{2} V_0'' \right) + \frac{\omega^2}{c^2} e^{j-\lambda} r^2 \sin^2 \theta \left(\frac{1}{t_0 \theta} + \frac{1}{2} V_0' \right) \left(\frac{1}{2} \lambda_0' + \frac{1}{2} \mu_0' + \frac{1}{2} V_0' + \frac{1}{r} + \frac{1}{t_0 \theta} \right) + \frac{\omega^2}{c^2} e^{j-\lambda} r^2 \sin^2 \theta \left(\frac{1}{r} + \frac{1}{2} V_1' \right) \left(\frac{1}{2} \lambda_1' + \frac{1}{2} \mu_1' + \frac{1}{2} V_1' + \frac{\partial}{\partial r} \right) = 0;$$

-24-

Решим R_{12} :

$$(V_1' - \mu_1') \left(\frac{1}{t_0 \theta} + \frac{1}{2} V_0' \right) = \lambda_1' \left(\frac{1}{r} + \frac{1}{2} V_1' \right);$$

$$\frac{V_1' - \mu_1'}{\frac{1}{r} + \frac{1}{2} V_1'} = \frac{\lambda_1'}{\frac{1}{t_0 \theta} + \frac{1}{2} V_0'};$$

$$\frac{dV - d\mu}{\frac{dr}{r} + \frac{1}{2} dV} = \frac{d\lambda}{\frac{d\theta}{t_0 \theta} + \frac{1}{2} dV};$$

$$dV \cdot t_0 \theta d\theta + \frac{1}{2} dV dV -$$

$$- d\mu \cdot t_0 \theta d\theta - \frac{1}{2} d\mu dV =$$

$$= d\lambda \frac{d\theta}{t_0} + \frac{1}{2} dV d\lambda;$$

$$+ \lambda \ln \sin \theta + \frac{1}{4} V^2 - \mu \ln \sin \theta - \frac{1}{2} \mu V =$$

$$= \lambda \ln r + \frac{1}{2} \lambda V + \text{const};$$

$$\ln r^{\lambda} \sin^{V-\mu} \theta + \frac{1}{2} V \left(\frac{1}{2} V - \frac{1}{4} \lambda - \mu \right) = \text{const};$$

-25-

$$\ln r^{\lambda} \sin^{V-\mu} \theta - \ln c = -\frac{V}{2} \left(\frac{V}{2} - \mu - \lambda \right);$$

$$r^{-\lambda} \sin^{V-\mu} \theta = c e^{-\frac{V}{2} \left(\frac{V}{2} - \mu - \lambda \right)} \quad \text{NB};$$

$$\sin^{V-\mu} \theta = c r^{\lambda} e^{-\frac{V}{2} \left(\frac{V}{2} - \mu - \lambda \right)};$$

$$\mu = V; \text{ то: } 1) \quad V = \mu = 0;$$

$$2) \quad \frac{V}{2} - \mu - \lambda = 0;$$

$$\mu = V = -2\lambda; \quad 3) \quad r^{\lambda} = e^{\frac{V}{2} \left(\frac{V}{2} - \mu - \lambda \right)};$$

$$r^{\lambda} \sin^{V-\mu} \theta = c e^{\frac{V}{2} \left(\lambda + \mu - \frac{V}{2} \right)} \quad \text{NB}$$

Из уравнений $R_{11} = R_{22} = R_{44} = R_{12} = 0$, можно найти $\lambda_1', \lambda_0', \mu_1', \mu_0', V_1', V_0'$ как неизвестные, а затем вернуться к работе. А вообще переписать в уравнениях координаты.

-26-

$$R_{44} = \frac{\omega^2}{c^2} e^{j-\lambda} \sin^2 \theta \left\{ \bar{e}^{\lambda} \left[\left(\frac{1}{r} + \frac{1}{2} V_1' \right) (V_1' - \lambda_1') + \frac{\partial}{\partial r} + r V_1' + \frac{1}{2} \lambda_1' + \frac{1}{2} \mu_0' + \frac{1}{2} V_0' + \frac{\partial}{\partial r} \right] - 1 + \frac{\omega^2}{2} V_2'' \right\} + \bar{e}^{\mu} \left[\left(\frac{1}{t_0 \theta} + \frac{1}{2} V_0' \right) \left(\frac{1}{2} \lambda_0' + \frac{1}{2} \mu_0' + \frac{1}{2} V_0' + \frac{1}{t_0 \theta} + \frac{1}{2} + \frac{1}{2} + V_0' - \mu_0' + \frac{\partial}{\partial \theta} \right) + \frac{1}{2} V_0'' - \frac{1}{\sin^2 \theta} \right] \right\} = 0;$$

*



28.5. НОВАЯ ГИПОТЕЗА О ПРИРОДЕ ГРАВИТАЦИИ И ЭЛЕКТРОСТАТИЧЕСКИЙ ГЕНЕРАТОР ЭДС В ВИДЕ ПРОВОДЯЩЕЙ БУТЫЛКИ КЛЕЙНА

Предлагаю новую гипотезу о природе гравитации, основанную на аналогии между поведением электрических зарядов на проводящей поверхности и поведением гравитирующих масс в искривленном пространстве-времени. Известно, что электроны, которые как известно отталкиваются друг от друга, распределяются на проводящей поверхности (за счет взаимодействия через пространство вне проводящей поверхности) таким образом, что плотность заряда пропорциональна кривизне поверхности. Здесь *кривизна поверхности является не следствием, а причиной концентрации зарядов*. А у Эйнштейна кривизна пространства считается следствием нахождения в нем гравитирующих масс...

Гипотеза: электрический заряд является двумерным аналогом гравитирующей массы. Проводящая поверхность является двумерным аналогом метрического пространства. Гравитирующие массы на самом деле не притягиваются, а отталкиваются, но это взаимодействие осуществляется через 5-е измерение. В результате *массы сосредотачиваются там, где кривизна пространства больше*. (Наше трехмерное пространство является для гравитирующих масс такой же проводящей гиперплоскостью, как проводящая поверхность для электрических зарядов). При этом возникает полное впечатление, что массы "притягиваются" за счет движения по геодезическим в искривленном пространстве. Но в действительности не кривизна пространства больше там, где больше плотность массы (как считается в ОТО), а наоборот: плотность массы больше там, где больше кривизна пространства.

Что-то вроде "черных дыр" наблюдается в точке сингулярности (типа "иглы") проводящей поверхности, где создается настолько высокая плотность заряда, что начинается ионизация



воздуха и самопроизвольное стекание заряда в пространство (на чем основана "люстра Чижевского").

Учитывая сказанное, **предлагаю электростатический генератор ЭДС в виде проводящей бутылки Клейна**, основанный на известном явлении, состоящем в том, что плотность электронов на проводящей поверхности пропорциональна всегда ее кривизне. Поэтому электроны скапливаются на внешней поверхности проводящей сферы, кривизна которой > 0 , а на внутренней поверхности, с кривизной < 0 их никогда нет. Таким образом, внешняя часть сферы САМОПРОИЗВОЛЬНО приобретает отрицательный заряд, а внутренняя - положительный, т.е. между ними возникает разность потенциалов и ЭДС. Поэтому если к внутренней поверхности прикоснуться предметом, на котором есть заряд, то он сразу ПОЛНОСТЬЮ снимается и передается на внешнюю поверхность, на которой таким образом может быть достигнута сколь угодно высокая плотность электронов. Для того, чтобы вносить в сферу электроны на проводнике в ней должно быть небольшое отверстие. Если на внешней поверхности сделать острие, то плотность заряда на нем будет настолько высокой, что это будет приводить к стеканию электронов в пространство ("Люстра Чижевского"). Если в отверстие в сфере пропустить иглу с внешней поверхности, то стекание электронов с иглы будет происходить на внутреннюю поверхность сферы, всегда заряженную положительно и они сразу будет перемещаться на внешнюю поверхность, иглу и т.д. до бесконечности. Сфера, внешняя поверхность которой соединена с внутренней, которая по сути является ее продолжением, является трехмерным аналогом листа Мебиуса (двухмерная фигура с одной поверхностью), т.е. это трехмерное тело с одной поверхностью. Такое тело в топологии называется "бутылкой Ф.Клейна". В трехмерном пространстве оно всегда с самопересечением поверхности, а четырехмерном пространстве оно может быть построено без самопересечения. Те-



перь если вставить нагрузку в разрыв иглы, то она будет отбирать мощность, которая берется неизвестно откуда (с этим источником еще надо разобраться). Но для того, чтобы этим пользоваться, можно и не очень понимать как оно работает. Игл, конечно, как и изолированных отверстий для них, может быть много. Величина тока может регулироваться как нагрузкой, так и добавлением в систему новых свободных электронов или их отбором. Четырехмерная бутылка Клейна - это некоторая ДИНАМИЧЕСКАЯ структура, можно попробовать и ее создать и использовать для подобной цели. Может быть это что-то вроде генератора Виленкина?

28.6. ОБ АБСОЛЮТНО-ТОЧНЫХ ЧАСАХ, НЕ ТРЕБУЮЩИХ ПОДЗАРЯДКИ, ДОЛГОВЕЧНЫХ И БЕЗОПАСНЫХ ПОКРЫШКАХ ДЛЯ САМОЛЕТОВ И СВЕРХ-ЭКОНОМИЧНОМ БУЛЬДОЗЕРЕ

29. ПРИЛОЖЕНИЯ

29.1. ДИАГРАММА СОСТОЯНИЙ И ПЕРЕХОДОВ СОЗНАНИЯ ЧЕЛОВЕКА В ЭВОЛЮЦИИ



ДИАГРАММА СОСТОЯНИЙ И ПЕРЕХОДОВ СОЗНАНИЯ ЧЕЛОВЕКА В ЭВОЛЮЦИИ

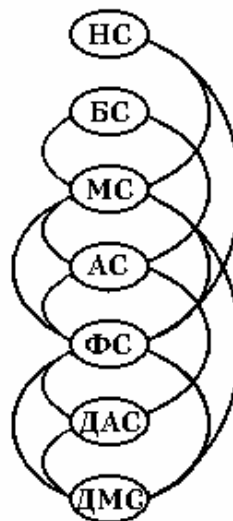
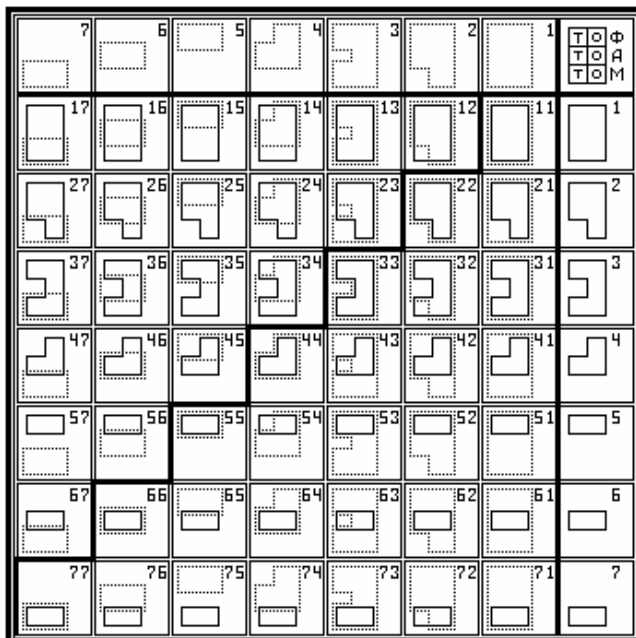

29.2. РАЗВИТИЕ СОЗНАНИЯ КАК ПРЕОДОЛЕНИЕ ЭГО (Основы искусства превращения жемчуга в алмаз)

Процесс развития сознания (на восходящей ветви круга САНСАРЫ) можно рассматривать как процесс последовательного освобождения человека от тех ограничений, которые известны (свобода от известного). По-видимому, ЭГО является последним из таких ограничений. Но и ЭГО имеет свою структуру: можно ввести понятие физического, эмоционального и интеллектуального ЭГО, а также ЭГО духовного (творческого, интуитивного) и др. Поэтому процесс развития сознания можно



рассматривать как процесс последовательного преодоления ЭГО.

Христианское понятие "гордыня" тесно связано с понятием ЭГО. Гордыня представляет собой ничем не оправданное возвеличение одной из форм ЭГО (самости). Человек, страдающий гордыней, вместо того, чтобы преодолеть соответствующую форму ЭГО, делает из нее идола и полагает его даже равным Богу. Он говорит: "Я равен Богу". Однако, под "Я" он при этом фактически понимает лишь одну из форм самости – ЭГО. Кроме того, реальное достижение в данном случае неизбежно подменяется лишь формальным и неадекватным пониманием абстрактной истины. Таким образом, под властью гордыни человек идет в направлении, прямо противоположном направлению потока эволюции на восходящей ветви круга Сансары. Поэтому в христианстве гордыня рассматривается как первичный источник, своего рода "корень" всякого зла в мире. Гордыня имеет сложную структуру, подобную структуре ЭГО. Преодоление каждой из форм ЭГО представляет собой победу над соответствующей формой гордыни.

ФС – (бодрствование). Отождествление с физическим телом, осознание физических объектов и локальное взаимодействие с ними через свое ФТ.

ДАС– (сон со сновидениями). Разрыв отождествления с ФТ путем прекращения осознания и физических объектов, и физического тела.

АС – (астральное сознание). Возврат к осознанию физических объектов, но уже с помощью астрального тела, а не физического. Нелокальное в пределах астрального уровня Реальности информационное взаимодействие с физическими объектами (ясновидение). Осознание астрального тела и астральных объектов.



МС – (ментальное сознание). Возврат к осознанию физического тела без отождествления с ним. Осознание физического тела через ментальное и астральное тела, нелокальное энергетическое взаимодействие с физическим телом и физическими объектами (телекинез, левитация, психосинтез). ПОЛНОЕ РАЗРЕШЕНИЕ ПРОТИВОРЕЧИЯ МЕЖДУ ЧЕЛОВЕКОМ И СРЕДОЙ НА ФИЗИЧЕСКОМ УРОВНЕ РЕАЛЬНОСТИ И ПОЛНОЕ ПРЕОДОЛЕНИЕ ФИЗИЧЕСКОГО ЭГО. Осознание ментального и физического тел, а также ментальных, астральных и физических объектов. Изоляция сознания от астрального тела, нелокальное информационное взаимодействие с астральными объектами.

БС – (будхическое или каузальное сознание). Возврат к осознанию астрального тела без отождествления с ним (преодоление эмоциональной ограниченности МС). Осознание астрального тела через будхическое и ментальное, нелокальное энергетическое взаимодействие с астральным телом и астральными объектами. ПОЛНОЕ РАЗРЕШЕНИЕ ПРОТИВОРЕЧИЯ МЕЖДУ ЧЕЛОВЕКОМ И СРЕДОЙ НА АСТРАЛЬНОМ УРОВНЕ РЕАЛЬНОСТИ И ПОЛНОЕ ПРЕОДОЛЕНИЕ АСТРАЛЬНОГО ЭГО. ПРЕОДОЛЕНИЕ ВОСПРИЯТИЯ ВРЕМЕНИ, КАК СМЕНЫ ПРОШЛОГО, НАСТОЯЩЕГО И БУДУЩЕГО (ПЕРЕХОД К ПРОСТРАНСТВЕННО–ПОДОБНОМУ ВОСПРИЯТИЮ ВРЕМЕНИ).

29.3. ОПОРНЫЕ ПУНКТЫ РАЗВИТИЯ СОЗНАНИЯ

ФС–5.5.: Пассивное чувственное созерцание.

ФС–5.4.: Активное чувственное созерцание.

ФС–5.3.: Абстрактно–логическое, формальное мышление.

ФС–5.2.: Идеи, убеждения, мотивации (чувственно–интеллектуальный синтез).

ФС–5.1.: Практика.



- ДАС–6.6: Смутная неадекватная самооценка, тупой, "животный" сон.
- ДАС–6.5: Четкая неадекватная самооценка, человек думает, что он бодрствует, "образ–Я" – физическое тело.
- ДАС–6.4: Понимание, что существуют физические объекты и что ты спишь (ясный сон).
- ДАС–6.3: Понимание, что ты видишь галлюцинации: и себя, и окружающее (ясный сон).
- ДАС–6.2: Идея и убеждение в необходимости **ОСТАНОВИТЬ** поток галлюцинаций, выйти из этого потока, убрать галлюцинации и увидеть Реальность.
- ДАС–6.1: Практическое волевое усилие увидеть Реальность начинает удаваться.
- АС–4.4.: Астральное сознание без воспоминания о физическом теле и ментальном сознании. При наблюдении физического тела автоматический переход в ФС.
- АС–4.3.: Абстрактно–логическое, формальное (без применения на практике к себе), понимание, что существует физическое тело и ментальное сознание.
- АС–4.2.: Идея и убеждение в необходимости перехода в ментальное сознание и понимание пути к нему через приближение к физическому телу и овладение им.
- АС–4.1.: Приближение к физическому телу в пространстве и прямое его восприятие. Неустойчивое состояние: возможны переходы в физическое или ментальное сознание.
- МС–3.3.: Устойчивое восприятие физического тела с небольшого расстояния без ощущения его.
- МС–3.2.: Ощущение и действие физическим телом без отождествления себя с ним.
- МС–3.1.: Действие физическими объектами так же, как при физическим сознанием своим физическим телом (телекинез, левитация, психосинтез).



СЛОВАРЬ

Ключевыми диаграммами для определения многих ниже приведенных терминов являются "Диаграмма круга Сансары" и "Диаграмма состояний и переходов сознания человека в эволюции", а также диаграммы "Варианты отождествления тел при различных формах сознания" и диаграмма, иллюстрирующая методику перехода между формами сознания ("Лестница Иакова").

Различные формы сознания отличаются друг от друга по тому, что человек осознает как объективное, субъективное и несуществующее, как человек осознает себя и окружающее. Иначе говоря, различные формы сознания отличаются содержанием областей объективного, субъективного и несуществующего и тем, с каким телом отождествляет себя человек, что осознает как окружающую среду.

Все определения даны автором, кроме тех случаев, когда это оговаривается отдельно.

29.4. СЛОВАРЬ ТЕРМИНОВ

- А -

Астральные Объекты (АО) - это объекты Астрального Уровня Реальности (АУР), в том числе астральные тела, эмоции и чувства людей и других существ, а также аналогичные по материальному субстрату объекты естественного происхождения. Современная наука (по состоянию на 2002 г.) пока не приступила к исследованию АО, как объективного но движется в этом направлении исследуя поля, потоки плотности вероятности, структуру физического вакуума, виртуальные объекты, "объективно-логические связи" и т.п.

Астральное Сознание (АС) - это форма сознания, при которой человек отождествляет себя со своим астральным телом (АТ), как объективное (окружающую среду) осознает астральные и физические объекты (АО, ФО), а свое физическое тело не осознает, как и ментальное тело (МТ) и ментальные объекты (МО). При различных формах познания в



АС человек осознает как субъективное свое ФТ, МТ и МО. АС - это 1-я для человека форма сознания на восходящей ветви круга Сансары. АС является результатом снятия ограничений ФС, связанных с отождествлением с ФТ, а также результатом преодоления иллюзий ("адекватизации") ДАС за счет опыта ФС. В АС человек проявляется на ФУР нелокально, но лишь информационно (ясновидение). Своим ФТ при АС человек действовать не может. При прямом восприятии своего ФТ при АС (а иногда и при воспоминании о нем) возникает сильная эмоциональная неустойчивость, которая либо преодолевается путем разрыва отождествления со своим АТ и тогда происходит переход в МС, либо не преодолевается, и тогда происходит отождествление со своим ФТ и переход в ФС. АС является отрицанием ФС и отрицанием отрицания ДАС, т.е. синтезом ДАС и ФС.

Астральное Тело (АТ) - это структуры АУР, порождающие и поддерживающие чувства и эмоции человека, а также сами эти чувства и эмоции. АТ представляет собой 4-й слой Жемчужины, т.е. 4-ю оболочку Монады.

- Б -

Базовые Когнитивные Операции (БКО) - минимальный полный набор когнитивных (познавательных) операций, к различным комбинациям которых сводятся различные процессы познания (когнитивный конфигурактор): 1) присвоение имен; 2) восприятие; 3) обобщение (синтез, индукция); 4) абстрагирование; 5) оценка адекватности модели; 6) сравнение, идентификация и прогнозирование; 7) анализ (дедукция и абдукция); 8) классификация и генерация конструкторов; 9) содержательное сравнение; 10) планирование и принятие решений об управлении. Все перечисленные БКО в универсальной форме реализованы в Универсальной когнитивной аналитической системе "Эйдос".

Будхические Объекты (БО) - это объекты Будхического Уровня Реальности (БУР) (т.е. каузального уровня), интегральные надвременные структуры, остающиеся одними и теми же на протяжении всех реинкарнаций и являющиеся аккумуляторами опыта реинкарнаций, осознающиеся при МС, АС и ФС как Духовность, Интуиция и Гениальность человека и других существ, а также аналогичные по материальному субстрату объекты естественного происхождения.

Будхическое Сознание (БС) - это форма сознания, при которой человек отождествляет себя со своим будхическим (каузальным) телом (БТ), как объективное (окружающую среду) осознает физические, аст-



ральные, ментальные и будхические объекты (ФО, АО, ФО, БО), а свое ментальное тело (МТ) не осознает. При различных формах познания в БС человек осознает как субъективное свое МТ. При БС человек осознает себя как личность, тождественную во всех своих реинкарнациях. БС - это последняя для человека форма сознания на восходящей ветви круга Сансары. БС является отрицанием МС и отрицанием отрицания АС, т.е. синтезом МС и АС. БС является результатом полного разрешения противоречия между человеком и средой на астральном уровне реальности и полным преодолением астрального ЭГО. При БС происходит преодоление восприятия времени, как смены прошлого, настоящего и будущего (переход к пространственно-подобному восприятию времени).

Будхическое (каузальное) Тело (БТ) - это структура БУР, представляющая собой ту сущность человека, которая обеспечивает порождение и поддержку Духовности, Интуиции и Гениальности и остается тождественной на протяжении всех реинкарнаций, являясь аккумулятором их опыта. БТ представляет собой 1-й слой Жемчужины, т.е. 1-ю ближайшую оболочку Монады.

- В -

Виртуальные Формы Сознания - формы сознания, при которых реализуется равнодействующая всех ранее нереализованных решений, принятых в предшествующих редуцированных формах сознания. Реализация решений осуществляется в структуре будущего тела проявления и его микро- и макросоциального окружения.

Воплощенное состояние - состояние, в котором человек отождествляет себя с некоторым телом проявления. В воплощенных состояниях человек находится в редуцированной форме сознания.

Высшие Уровни Реальности (ВУР) - астральный, ментальный, будхический (АУР, МУР, БУР) и др.

- Г -

Гипостазирование - придание модели объективного статуса, т.е. признание того, что мир устроен именно таким образом, каким он отражается в модели.

- Д -

Дофизическое Астральное Сознание (ДАС) - это форма сознания, при которой человек отождествляет себя с образом своего ФТ, созданным при ФС ("тело сновидений"), хотя в действительности ДАС поддерживается АТ. Как объективное (окружающую среду) при ДАС человек осознает астральные объекты (АО), которые в ряде состояний ДАС



он ошибочно принимает за ФО, а свое физическое, астральное, ментальное и будхическое тела (ФТ, АТ, МТ, БТ) не осознает, как и физические, ментальные и будхические объекты (ФО, МО, БО). При различных формах познания в ДАС человек осознает как субъективное свои ФТ, АТ, МТ, БТ, а также ФО, МО, БО. Таким образом ДАС является неадекватной формой сознания, т.е. формой сознания, в которой человек имеет неадекватное представление о себе и окружающем. Современная наука изучает ДАС как быстрый сон (парадоксальная фаза сна), это состояния сновидения, в том числе различные формы осознанных сновидений (ОС). ДАС - это 4-я, последняя для человека форма сознания на нисходящей ветви круга Сансары.

Дофизическое Будхическое Сознание (ДБС) - это состояние сознания, по-видимому, можно определить как аналогичное глубокому сну без сновидений. Это состояние практически не исследовано.

Дофизическое Ментальное Сознание (ДМС) - это форма сознания, при которой человек отождествляет себя с МТ и как объективное (окружающую среду) осознает ментальные объекты (МО), а свое физическое, астральное и будхическое тела (ФТ, АТ, БТ) не осознает, как и физические, астральные и будхические объекты (ФО, АО, БО). При различных формах познания в ДМС человек осознает как субъективное свои ФТ, АТ и БТ, а также ФО, АО и БО. Современная наука изучает ДМС как сон без сновидений и лунатизм (сомнамбулизм). ДМС - это 3-я, предпоследняя для человека форма сознания на нисходящей ветви круга Сансары.

- 3 -

Закон повышения качества базиса - развитие любой системы происходит путем разрешения противоречий между системой и средой в наинизшем качественном уровне системы, в котором они еще не разрешены. Этот уровень называется базисом (базисным).

Разрешение противоречия в базисном уровне осуществляется поэтапно, путем перераспределения функций по преобразованию формы информации между внешним и внутренним. Это перераспределение может осуществляться в двух формах: 1) в форме внешнего отчуждения (развитие средств труда и технологии), 2) путем внутреннего отчуждения (развитие сознания). Причем развитие технологии детерминирует соответствующее развитие сознания, а уровень сознания определяет функциональный уровень технологии.



При отчуждении каждой очередной функции базисного уровня (передаче ее средствам труда или осознания ее как "не-Я") происходит количественное изменение системы. При отчуждении всех функций некоторого базисного уровня происходит качественное изменение системы и она переходит к развитию путем разрешения противоречий в следующем, более глубоком чем предыдущий уровне, который и становится базисным.

- И -

Измененная форма сознания (ИФС) - все формы сознания, кроме ФС (синоним - ИСС).

Измененное состояние сознания (ИСС) - все состояния сознания, кроме ФС (синоним - ИФС).

Иллюзия - неадекватно классифицируемый объект какого-либо уровня реальности. Примеры иллюзий:

- при ФС: палка на дороге принимается за змею, мираж в пустыне принимается за озеро;

- при ДАС: образ своего физического тела (тело сновидений) принимается за ФТ, АО (как созданные самим ДАС, так и существующие независимо от него) принимаются за ФО.

- К -

Когнитивный конфигуратор - набор БКО (базовых когнитивных операций).

Круг Сансары (КС) - стадии, которые Мир-в-Целом и каждое существо проходят в эволюции начиная с состояния Маха Пралая (Непроявленное, отсутствие частей), через возрастание дифференциации и заканчивая тем же состоянием Маха Пралая (Цикл Манвантары).

КС имеет нисходящую и восходящую ветви. На нисходящей ветви КС мир все более дифференцируется, становится более множественным и материальным, на этой ветви последовательно возникают миры БУР, МУР, АУР, ФУР и их существа. Несмотря на то, что воплощение в каждом более плотном мире является результатом свободы выбора, это воплощение приводит ко все более жестким ограничениям на свободу проявления Монады за счет возникновения новых слоев - оболочек Монады, которые построены из материи соответствующих уровней Реальности и служат для взаимодействия с ними: БТ, МТ, АТ, ФТ ("Рост Жемчуга"). На восходящей ветви КС эти ограничения преодолеваются, при этом полностью сохраняется весь опыт воплощений в низших мирах



(слои Жемчужины становятся прозрачными - "Превращение Жемчуга в Алмаз").

Существуют различные потоки эволюции на КС, отличающиеся направлением эволюции на КС и максимальной степенью материализации, т.е. тем уровнем Реальности, при достижении которого происходит поворот на восходящую ветвь КС. Для человека низшей точкой КС является ФС, для других существ, которых люди называют "Светлые" (ангелов, богов и др.) этой точкой может АУР, МУР, БУР и более высокие. Для других существ, которых люди называют "Темные" максимальная точка материализации расположена в мирах, более плотных, чем ФУР.

Мир-в-Целом проходит ряд последовательных циклов Маха Пралайи, каждому из которых соответствует свой КС, поэтому в действительности КС представляет собой срез некоторой спирали, однако чем конкретно отличаются Вселенные с различными КС в настоящее время понять проблематично. Пока последнее существо не достигнет полного и окончательного Освобождения Мир-в-Целом не перейдет в Маха Пралайю.

- М -

Ментальные Объекты (МО) - это объекты Ментального Уровня Реальности (МУР), в том числе ментальные тела и мысли людей и других существ, а также аналогичные по материальному субстрату объекты естественного происхождения. Современная наука (по состоянию на 2002 г.) пока не приступила к исследованию МО, как объективного ни в какой форме.

Ментальное Сознание (МС) - это форма сознания, при которой человек отождествляет себя со своим ментальным телом (МТ), как объективное (окружающую среду) осознает ментальные, астральные и физические объекты (МО, АО, ФО), а свое астральное тело не осознает. При различных формах познания в МС человек осознает как субъективное и свое АТ. МС - это 2-я для человека форма сознания на восходящей ветви круга Сансары. МС является результатом преодоления ограничений АС за счет опыта ФС. МС является отрицанием АС и отрицанием отрицания ФС, т.е. синтезом АС и ФС. При МС полностью преодолевается противоречие между человеком и средой (т.е. физическое ЭГО) на физическом уровне Реальности (ФУР): т.е. человек при МС не отождествляет себя ни с одной структурой ФУР, но может нелокально воздействовать на любой ФО (телекинез и психосинтез). При МС развивается "ментальная интуиция", т.е. человеку в МС непосредственно в процессе



прямого восприятия доступны интеллектуальные истины, которые при ФС и АС являются асимптотически достижимым пределом интеллектуального познания объектов и явлений ФУР и АУР.

Ментальное Тело (МТ) - это структуры ментального уровня Реальности (МУР), порождающие и поддерживающие мысли человека, а также сами эти мысли. МТ представляет собой 3-й слой Жемчужины, т.е. 3-ю оболочку Монады.

- Н -

Несуществующее - объекты различных уровней Реальности, существование которых не установлено ни одним способом. Классификация объектов Реальности, как несуществующих, относительна и зависит от уровня развития сознания и технологии. Научно несуществование не может быть установлено (в том числе и несуществование или невозможность вечных двигателей, НЛО и т.п.), теоремы и постулаты о несуществовании чего-либо ненаучны.

- О -

Объективное - объекты различных уровней Реальности, существование которых установлено двумя или более независимыми способами (принцип наблюдаемости). Классификация объектов Реальности, как объективных, относительна и зависит от уровня развития сознания и технологии.

Опорные пункты развития сознания:

ФС-5.5.: Пассивное чувственное созерцание.

ФС-5.4.: Активное чувственное созерцание.

ФС-5.3.: Абстрактно-логическое, формальное мышление.

ФС-5.2.: Идеи, убеждения, мотивации (чувственно-интеллектуальный синтез).

ФС-5.1.: Практика.

ДАС-6.6.: Смутная неадекватная самооценка, тупой, "животный" сон.

ДАС-6.5.: Четкая неадекватная самооценка, человек думает, что он бодрствует, "образ-Я" - физическое тело.

ДАС-6.4.: Понимание, что существуют физические объекты и что ты спишь (ясный сон).

ДАС-6.3.: Понимание, что ты видишь галлюцинации: и себя, и окружающее (ясный сон).



ДАС-6.2.: Идея и убеждение в необходимости **ОСТАНОВИТЬ** поток галлюцинаций, выйти из этого потока, убрать галлюцинации и увидеть Реальность.

ДАС-6.1.: Практическое волевое усилие увидеть Реальность начинает удаваться.

АС-4.4.: Астральное сознание без воспоминания о физическом теле и ментальном сознании. При наблюдении физического тела автоматический переход в ФС.

АС-4.3.: Абстрактно-логическое, формальное (без применения на практике к себе), понимание, что существует физическое тело и ментальное сознание.

АС-4.2.: Идея и убеждение в необходимости перехода в ментальное сознание и понимание пути к нему через приближение к физическому телу и овладение им.

АС-4.1.: Приближение к физическому телу в пространстве и прямое его восприятие. Неустойчивое состояние: возможны переходы в физическое или ментальное сознание.

МС-3.3.: Устойчивое восприятие физического тела с небольшого расстояния без ощущения его.

МС-3.2.: Ощущение и действие физическим телом без отождествления себя с ним.

МС-3.1.: Действие физическими объектами так же, как при физическим сознании своим физическим телом (телекинез, левитация, психосинтез).

Осознанный Сон (ОС) - некоторые состояния ДАС (см. диаграмму состояний и переходов сознания человека в эволюции):

- ДАС-6.4.: Понимание, что существуют физические объекты и что ты спишь (ясный сон).

- ДАС-6.3.: Понимание, что ты видишь галлюцинации: и себя, и окружающее (ясный сон).

- ДАС-6.2.: Идея и убеждение в необходимости **ОСТАНОВИТЬ** поток галлюцинаций, выйти из этого потока, убрать галлюцинации и увидеть Реальность.

- ДАС-6.1.: Практическое волевое усилие увидеть Реальность начинает удаваться.

- П -

Подсознание - все неосознаваемое при ФС, относящееся к эволюционно более древним ИСС, чем ФС.



Познание - процесс построения и анализа модели объекта познания, включающий следующие БКО: обобщение (синтез, индукция), абстрагирование, анализ (дедукция), идентификация и прогнозирование, сравнение и классификация. Познание приводит к количественным изменениям, накопление которых приводят к качественному скачку в уровне сознания.

Необходимо отметить, что любая технология познания представляет собой не только получение информации об объекте познания, но и взаимодействие с ним, т.е. и сообщение ему определенной информации, которая безусловно меняет состояние объекта познания. То есть познание невозможно полностью отделить от труда: различие только в направлении ПРЕОБЛАДАЮЩЕГО потока информации. Поэтому говорить о состояниях реальных объектов безотносительно к их познанию затруднительно, примерно как о вещи в себе. Таким образом, все, что мы можем сказать о Мире - это в действительности только то, что мы можем сказать о нашей модели этого Мира, которую мы строим при взаимодействии с ним. Это как бы не Мир сам по себе, а мир, каким мы его видим и каким он предстает перед нами при нашем текущем способе его познания. Это относится и таким "объективным наукам" как физика.

Полтергейст - неосознанное проявление телекинеза, которое обычно бывает тогда, когда чего-нибудь очень хочется, а возможности это сделать нет (как в коанах). При переходе в начальные стадии МС, когда макротелекинез уже возможен, но еще слабо управляем, возможно не вполне осознанное и управляемое проявление ситуационного телекинеза, своего рода "ситуационный полтергейст". См. Телекинез

Процесс реинкарнаций - процесс развития сознания путем чередования воплощенных (редуцированных) и развоплощенных (виртуальных) состояний.

Психосинтез - см. Телекинез

- Р -

Развитие сознания как преодоление Эго (основы искусства превращения жемчуга в алмаз)

Процесс развития сознания (на восходящей ветви круга САНСА-РЫ) можно рассматривать как процесс последовательного освобождения человека от тех ограничений, которые известны (свобода от известного). По-видимому, ЭГО является последним из таких ограничений. Но и ЭГО имеет свою структуру: можно ввести понятие физического, эмоционального и интеллектуального ЭГО, а также ЭГО духовного (творче-



ского, интуитивного) и др. Поэтому процесс развития сознания можно рассматривать как процесс последовательного преодоления ЭГО.

Христианское понятие "гордыня" тесно связано с понятием ЭГО. Гордыня представляет собой ничем не оправданное возвеличение одной из форм ЭГО (самости). Человек, страдающий гордыней, вместо того, чтобы преодолеть соответствующую форму ЭГО, делает из нее идола и полагает его даже равным Богу. Он говорит: "Я равен Богу". Однако, под "Я" он при этом фактически понимает лишь одну из форм самости - ЭГО. Кроме того, реальное достижение в данном случае неизбежно подменяется лишь формальным и неадекватным пониманием абстрактной истины. Таким образом, под властью гордыни человек идет в направлении, прямо противоположном направлению потока эволюции на восходящей ветви круга Сансары. Поэтому в христианстве гордыня рассматривается как первичный источник, своего рода "корень" всякого зла в мире. Гордыня имеет сложную структуру, подобную структуре ЭГО. Преодоление каждой из форм ЭГО представляет собой победу над соответствующей формой гордыни.

ФС - (бодствование). Отождествление с физическим телом, осознание физических объектов и локальное взаимодействие с ними через свое ФТ.

ДАС - (сон со сновидениями). Разрыв отождествления с ФТ путем прекращения осознания и физических объектов, и физического тела.

АС - (астральное сознание). Возврат к осознанию физических объектов, но уже с помощью астрального тела, а не физического. Нелокальное в пределах астрального уровня Реальности информационное взаимодействие с физическими объектами (ясновидение). Осознание астрального тела и астральных объектов.

МС - (ментальное сознание). Возврат к осознанию физического тела без отождествления с ним. Осознание физического тела через ментальное и астральное тела, нелокальное энергетическое взаимодействие с физическим телом и физическими объектами (телекинез, левитация, психосинтез). **ПОЛНОЕ РАЗРЕШЕНИЕ ПРОТИВОРЕЧИЯ МЕЖДУ ЧЕЛОВЕКОМ И СРЕДОЙ НА ФИЗИЧЕСКОМ УРОВНЕ РЕАЛЬНОСТИ И ПОЛНОЕ ПРЕОДОЛЕНИЕ ФИЗИЧЕСКОГО ЭГО.** Осознание ментального и физического тел, а также ментальных, астральных и физических объектов. Изоляция сознания от астрального тела, нелокальное информационное взаимодействие с астральными объектами.



БС - (будхическое или каузальное сознание). Возврат к осознанию астрального тела без отождествления с ним (преодоление эмоциональной ограниченности МС). Осознание астрального тела через будхическое и ментальное, нелокальное энергетическое взаимодействие с астральным телом и астральными объектами. ПОЛНОЕ РАЗРЕШЕНИЕ ПРОТИВОРЕЧИЯ МЕЖДУ ЧЕЛОВЕКОМ И СРЕДОЙ НА АСТРАЛЬНОМ УРОВНЕ РЕАЛЬНОСТИ И ПОЛНОЕ ПРЕОДОЛЕНИЕ АСТРАЛЬНОГО ЭГО. ПРЕОДОЛЕНИЕ ВОСПРИЯТИЯ ВРЕМЕНИ, КАК СМЕНЫ ПРОШЛОГО, НАСТОЯЩЕГО И БУДУЩЕГО (ПЕРЕХОД К ПРОСТРАНСТВЕННО -ПОДОБНОМУ ВОСПРИЯТИЮ ВРЕМЕНИ).

Развоплощенное состояние - состояние, в котором человек не отождествляет себя ни с каким телом проявления. В развоплощенных состояниях человек находится в виртуальной форме сознания.

Реальность, Реальные Объекты (РО) - объекты безотносительно к какому-либо их осознанию или познанию.

Редуцированные Формы Сознания - формы сознания, при которых человек осознает альтернативные варианты поведения и может принимать решения на основе принципа свободы воли по выбору из этих альтернатив. РФС характерны для воплощенных состояний процесса реинкарнаций. Классификация РФС приведена в диаграмме состояний и переходов сознания человека в эволюции (Е.В.Луценко, "Реальность", 1978).

- С -

Сверхсознание - все ИСС (ИФС), выше ФС: АС, МС, БС, НС.

Сознание - наиболее общий классификатор Реальности, классифицирующий объекты как объективные, субъективные и несуществующие. Существуют различные формы сознания, отличающиеся объемом и содержанием объективного, субъективного и несуществующего и тем, как человек осознает себя и окружающее (с каким телом проявления себя отождествляет и как осознает окружающую среду).

Субъективное - объекты различных уровней Реальности, существование которых установлено только одним способом: с помощью собственного тела появления (ТП), а также систематические ошибки аппарата восприятия данного ТП. Классификация объектов Реальности, как субъективных, относительна и зависит от уровня развития сознания и технологии. Объекты, классифицируемые как субъективные, при развитии сознания и технологии классифицируются либо как объективные,



либо как несуществующие. Таким образом классификация объектов, как субъективных, всегда ошибочна и представляет собой одну из форм Майи.

- Т -

Телекинез (в широком понимании) - это воздействие сознания на Реальность. Но обычно под телекинезом понимают воздействие силой мышления или воображения на объекты физического плана Реальности (это телекинез в узком понимании). Сущность телекинеза состоит не в энергетическом воздействии на форму объекта (как обычно при ФС), а в информационном (по существу психическом) воздействии на сущность объекта. Телекинез возможен при всех формах сознания, более того, это тот способ, которым высшие тела человека (АТ, МТ, БТ) связаны с его физическим телом (ФТ), т.е. без телекинеза невозможна сама жизнь. Однако при различных формах сознания телекинез проявляется в различной степени: так если при ФС и АС - это микромасштабы (влияние на квантовые и случайные процессы, так называемый микротелекинез), то при МС и БС телекинез проявляется в полной мере в форме механического воздействия на отдельные макроскопические объекты физического плана (управление их движением, т.е. "обычный" макротелекинез), а также в форме психосинтеза и ситуационного телекинеза. Известны десятки принципиально отличающихся друг от друга по принципу действия типов датчиков микротелекинеза. Автором и Л.А.Бакурадзе в 1979 году предложены компьютерные системы, управляемые дистанционно с помощью микротелекинеза. Эти системы являются тренажерами (по методу биологической обратной связи и семантического резонанса) для освоения ментального сознания (МС), являющегося оптимальным для проявления макротелекинеза, т.е. телекинеза в макромасштабах. На первых этапах МС освоение телекинеза может проявляться в не полностью управляемой и осознаваемой форме по типу полтергейста, в т.ч. ситуационного полтергейста.

Психосинтез - это телекинез на уровне элементарных частиц, атомарном и молекулярном уровнях. Появляется в управлении ядерными и химическим реакциями (алхимики называли эту возможность "философский камень").

Ситуационный телекинез - это управление ситуациями путем воздействия на их информационную структуру силой сознания. В принципе можно считать, что притяжение полов друг к другу, знакомство, первая любовь и ухаживание - это проявление в форме ситуационного



телекинеза ранних этапов рождения ребенка, когда он уже начал приближаться к физическому плану Реальности для нового воплощения, а в эмбриональный период осуществляется психосинтез его нового физического тела (под воздействием астральных и ментальных структур) в оптимальной для этого физической среде. По своей сущности телекинез - это психическое отношение человека к объектам окружающей среды, причем как к живым объектам, имеющим психику так и к объектам, которые сейчас обычно считаются "объектами неживой природы", но имеют структуру информационной поддержки их существования.

Это отношение может отличаться по форме:

1. Отношение повелителя к повелеваемому (если ты полностью не контролируешь Джина - он уничтожит тебя сразу же, как только это обнаружит, а если ты опять можешь засадить его в кристалл или бутылку когда угодно по своему желанию, то он будет послушно выполнять твои приказания).

2. Отношение начальника и подчиненного (подчиненный выполняет распоряжения не из страха быть заточенным навеки или уничтоженным, а потому, что он каким-то образом заинтересован).

3. Отношения партнеров.

4. Отношения друзей.

5. Отношения влюбленных.

Во многих источниках говорится о том, что для вхождения в состояние, при котором возможен телекинез, необходимо предварительно как бы познакомиться с объектом воздействия, а затем по возможности договориться с ним, заручиться его поддержкой или даже подружиться с ним. Это можно называть гуманистическим (человеческим) направлением в телекинезе. Но есть и другие варианты.

При МС преодолевается противоречие между человеком и средой на физическом уровне Реальности благодаря чему человек не отождествляет себя со своим физическим телом, как при ФС он не отождествляет себя с ФО, с другой стороны при МС он также может ощущать другие ФО и действовать ими, как при ФС он ощущает свое ФТ и действует им (путем отождествления с ними своего АТ). Поэтому овладение телекинезом в МС лучше всего начинать с овладения своим физическим телом, как физическим объектом, наиболее приспособленным для этого самой природой. Одной из форм телекинеза является телепортация. Искусство Филиппинских целителей (Хиллеров) можно классифицировать как психосинтез (управляющее информационное воздействие на биоструктуры



на молекулярном уровне) с элементами макротелекинеза. Физический механизм телекинеза сходен с механизмом редукции волновой функции. НЛО (UFO) представляют собой универсальные транспортные средства (макроскопический квантовый объект) с управляемыми степенью и местом редукции физической структуры, принцип действия которых основан на телекинезе, осуществляемом техническими средствами.

Тело Проявления (ТП) - тело, с которым себя отождествляешь при данной редуцированной форме сознания: при ФС - это ФТ, при АС - АТ, при МС - МТ и т.д.

- У -

Уровень развития сознания (критерий уровня сознания) - объем осознаваемого как объективное: чем выше сознание, тем больше объем адекватно осознаваемого.

- Ф -

Физические Объекты (ФО) - это объекты Физического Уровня Реальности (ФУР), в том числе физические тела и продукты физической деятельности людей и других существ, а также аналогичные по материальному субстрату объекты естественного происхождения. Материальным субстратом ФО является вещество и поле. Современная наука, прежде всего физика, химия и биология, изучает ФО как объективное в разнообразных формах.

Физическое Сознание (ФС) - это форма сознания, при которой человек отождествляет себя со своим физическим телом (ФТ), как объективное (окружающую среду) осознает физические объекты (АО, ФО), а свои астральное и ментальное тела (АТ, МТ) не осознает, как и астральные и ментальные объекты (АО, МО). При различных формах познания в ФС человек осознает как субъективное свои АТ и МТ, а также и АО и МО. ФС для человека - это форма сознания, соответствующая самой нижней точке круга Сансары, в которой происходит переход с нисходящей на восходящую ветвь, 5-я слой Жемчужины (Монады). При ФС человек действует на ФО через свое ФТ, локализованное в пространстве-времени.

Физическое Тело (ФТ) - физический классический макроскопический объект, обеспечивающий поддержку ФС человека, за счет:

- способности самовоспроизведения;
- адаптивной поддержки гомеостаза (внутренней среды) и автономной энергетики, основанной на распространенных ресурсах физического уровня Реальности;



- способности восприятия сверхслабых телекинетических воздействий с астрального уровня Реальности (через эфирный) и преобразования их в соответствующие макроскопические движения ФТ;

- поддержки следующих функций по преобразованию формы информации с высших уровней Реальности: функция контакта с предметом труда, функция передачи и перераспределения энергии (функция трансмиссии), рабочая функция (преобразование простого движения в сложное, целесообразное, выполняющее работу), функция преобразования формы энергии (функция двигателя), функция преобразования формы информации (функция управления).

- Ч -

Человек - это представитель разумной расы, уже 15 звездных лет господствующей в 10-м королевстве. Потенциально превосходит по своим возможностям все остальные разумные расы Космоса и параллельных миров, но в связи с общей темнотой и научными предрассудками не проявляет реально своих возможностей. Весьма импульсивен и агрессивен, уничтожает в больших количествах себе подобных и особенно не подобных (часто даже не замечая этого, ради удовольствия, или во имя реализации бредовых идей). Поэтому разумные силы Космоса приняли меры для того, чтобы и далее держать человечество "запечатанным" (взаперти) в своей колыбели. (Выдержка из "Всеобщей энциклопедии разумных рас Космоса", статья человека "LC", Земля, 2003.) А еще говорят, что человек – это животное, у которого есть мочка уха и что он произошел от обезьяны, т.к. трудился, но все это верно лишь отчасти...

30. ЗАКЛЮЧЕНИЕ

Что можно сказать в заключение? По-видимому только то, что не существует правил без исключения. Поэтому к изложенному материалу необходимо относиться творчески, чтобы сделать его действительно своим и прожить соответствующий опыт. Однако, предыдущее высказывание, выделенное этим шрифтом, в свою очередь также является правилом, следова-



тельно и оно должно иметь и имеет исключение. Несколько успокоить может только то, что по всей видимости этим исключением является само это правило.

Если же говорить серьезно, то в основном источнике учения Махаяны "Аватамсака-сутре" (по преданию данной самим Буддой в состоянии глубокой медитации после Пробуждения) есть образ драгоценной сети бога Индры, нависающей над его дворцом. "В небесах Индры, как рассказывают, есть жемчужная сеть, и жемчужины эти расположены таким образом, что, посмотрев на одну из них, узришь в отражении на ее поверхности все остальные".

В начале времен Индра разворачивает жемчужную сеть мироздания, чтобы в конце круга Сансары свернуть уже бриллиантовую.

Познай себя (Сократ) и тогда ты познаешь, что ЭГО в действительности не существует, как впрочем, и всего остального, ты увидишь, что ты не есть ЭТО, ТЫ ЕСТЬ ТО. Вся Вселенная не более чем волшебный сон Парабрамана (или Шивы) и когда мы все проснемся – только тогда и не раньше проснется и ОН, и тогда этот волшебный сон развеется как утренний туман... и мы увидим Реальность.

Цикл Сансары не более чем один взмах пестрых черно-белых крыльев Великого Орла.

Автор надеется, что если Вы как-нибудь будете есть спелую черешню в своем саду и вдруг обнаружите, что косточки сами-собой светятся и сверкают как изумруды и рубины, то после прочтения этой книги этого будет вполне достаточно для Вас, чтобы осознать, что этот прекрасный сорт черешни встречается только во сне, т.е. она Вам снится, как, впрочем, и все остальное. А дальше Вы уже знаете что делать...

"Каждая нить в великой ткани мироздания проходит с самого верха до самого низа. Как вверху, так и внизу". Этими словами Гермеса Трисмегиста мы и закончим эту книгу.



СПИСОК ЛИТЕРАТУРЫ

1. Алан Ландсберг, Чарлз Файе, Встречи с тем, что мы называем смертью, В сб., "Жизнь земная и последующая", Изд-во политической литературы, М., 1991, с.81–211.

2. Бакурадзе Л.А., Луценко Е.В. Автоматический универсальный пульт управления и способ взаимодействия человека–оператора с ним, – материалы заявки на изобретение, Спец.отчет. 1979, –15С.

3. Бакурадзе Л.А., Луценко Е.В. Неклассическое универсальное средство труда, – материалы заявки на изобретение, Спец.отчет. 1980, –40С.

4. Бакурадзе Л.А., Луценко Е.В. Теоретические основы синтеза квазибиологических роботов, Часть 1, Часть 2, Спец.отчет. 1980, –194С.

5. Джинараджадаса С.Д., Основные положения теософии, С пред.,Е.Писаревой, "Васанта", Прага, 1928, с.249.

6. Елена Мир, Управляемые сны. Изд-во Ильюши В.Мельникова, 1996, 350с.

7. Йог Рамачарака (Аткинсон), Основы мирозерцания индийских йогов, Пер.с англ., СПб., 1913, с.236.

8. Кейт Харари. Памела Вейнтрауб. Программа свободного полета (Овладейте внетелесным опытом за 30 дней). "София", Киев, 1995, 158с.

9. Кейт Харари. Памела Вейнтрауб. Ясные сны. (Осознанные сновидения за 30 дней). "София", Киев, 1995, 160с.

10. Луценко Е.В. Автоматизированная система "ЭЙДОС" – как инструмент для разработки и эксплуатации психологических тестов. В сб. "Теоретические и прикладные проблемы социально–психологической и медико–педагогической службы" (Материалы IX региональной научно–прикладной конференции), КубГУ, г.Краснодар, 1995, –С.47.



11. Луценко Е.В. Беседы об искусстве превращения жемчуга в алмаз (Мастеру, звезда которого светит из будущего), Изд-во НПП "ЭЙДОС": –Краснодар, 1994, -138с.
12. Луценко Е.В. Магнит Грядущего. Изд-во "Агропромполиграфист": –Краснодар, 1990, –50с.
13. Луценко Е.В. Реальность, Спец.отчет. 1978, –100С.
14. Луценко Е.В. Теоретические основы и технология адаптивного семантического анализа в поддержке принятия решений (на примере универсальной автоматизированной системы распознавания образов "ЭЙДОС-5.1"). - Краснодар: КЮИ МВД РФ, 1996. - 280с.
15. Луценко Е. В. Автоматизированный системно-когнитивный анализ в управлении активными объектами (системная теория информации и ее применение в исследовании экономических, социально-психологических, технологических и организационно-технических систем): Монография (научное издание). – Краснодар: КубГАУ. 2002. – 605 с.
16. Луценко Е.В. Шаг назад – два шага вперед, Спец.отчет. 1979, –141С.
17. Раймонд Моуди, Жизнь после жизни, В сб., "Жизнь земная и последующая", Изд-во политической литературы, М., 1991, с.7–80.
18. Роберт Г.Джан и Бренда Дж.Данн, Границы Реальности (Роль сознания в физическом мире), Пер.с англ., М., 1995, 287с.
19. Сильван Мульдон, Под ред.д-ра Х.Карингтона, Проекция астрального тела, "Гелиос", М., 1993, с.263.
20. Сочеванов Н.Н. Обзор состояния проблемы биолокационного эффекта. М., 1980, 100с.
21. Стивен Лаберж и Ховард Рейнголд, Исследование мира осознанных сновидений, –Изд-во Трансперсонального Института: М., 1995, –289с.
22. Тибетская книга мертвых, М., "Двойная звезда", 1995, – с.222.



23. Фритьоф Капра, ДАО физики, (исследование параллелей между современной физикой и мистицизмом востока), ОРИС: –Санкт–Петербург, 1994, 303.

24. Шарль Ланселен, Выделение человеком астрального призрака по собственной воле, В книге Г.Дюрвиля, "Призрак живых", СП "Вся Москва", СП "Терра": –М., 1990, с.176–190.

25. Эдвард Пич (Офиель), Астральная проекция, АО "Комплект", СПб., 1993, с.111.



НЕКОТОРЫЕ СОКРАЩЕНИЯ

- АО - Астральный Объект
- АС - Астральное Сознание
- АТ - Астральное Тело
- БКО - Базовые Когнитивные Операции
- БО - Будхический Объект
- БС - Будхическое Сознание
- БТ - Будхическое Тело
- ВФС - Высшие формы сознания
- ВУР - Высшие Уровни Реальности
- ДАС - Дофизическое Астральное Сознание
- ДБС - Дофизическое Будхическое Сознание
- ДМС - Дофизическое Ментальное Сознание
- ИФС - Изменённая Форма Сознания
- ИСС - Изменённое Состояние Сознания
- ИФС – Измененные Формы Сознания
- КС - Круг Сансары
- МО - Ментальный Объект
- МС - Ментальное Сознание
- МТ - Ментальное Тело
- ОС - Осознанный Сон
- РО - Реальный Объект
- ФО - Физический Объект
- ФС - Физическое Сознание
- ФТ - Физическое Тело
- НЛО - Неопознанный Летающий Объект



СОДЕРЖАНИЕ

ИНТЕРВЬЮ АВТОРА РЕДАКТОРУ ВИТЕБСКОГО ЕЖЕНЕДЕЛЬНИКА "ЧЕЛОВЕК, ВСЕЛЕННАЯ, БЕССМЕРТИЕ" И ПРИЛОЖЕНИЯ К БЮЛЛЕТЕНЮ "ВЗГЛЯД ЗА ГОРИЗОНТ" Л.А.ПОЛЫКОВСКОМУ	5
К ЧИТАТЕЛЮ	28
1. КОЛЕСО ВЕЧНОСТИ.....	32
2. ДИАЛЕКТИКА СМЕНЫ ИДЕОЛОГИЧЕСКИХ ПАРАДИГМ	72
2.1. МАГИЯ И ЯЗЫЧЕСКИЙ ПОЛИТЕИЗМ	72
2.2. МОНОТЕИЗМ	75
2.3. НАУКА	77
2.4. НА ПУТИ К НОВОМУ СИНТЕЗУ	83
2.5. ОТ ПАРАДИГМ ФИЗИЧЕСКОГО СОЗНАНИЯ К ЭЗОТЕРИЗМУ	84
3. СЕМЬ ЦВЕТОВ РАДУГИ ЖИЗНИ.....	89
4. ВЕТВЯЩАЯСЯ ВСЕЛЕННАЯ. ГИПОТЕЗА О ФИЗИЧЕСКОЙ ПРИРОДЕ НЛО И ТУНГУССКОГО ФЕНОМЕНА	109
5. ГИПОТЕЗА О МИРОВОМ КОМПЬЮТЕРЕ, МЕНТАЛЬНОМ ПРОГРАММИРОВАНИИ И НЛО.....	122
6. ВЫСШИЕ ФОРМЫ СОЗНАНИЯ: – ТЕОРИЯ И ПРАКТИКА ОСВОЕНИЯ, МЕТОДИКА И КЛАССИФИКАЦИЯ	141
6.1. РОЛЬ ТЕОРЕТИЧЕСКОЙ И МИРОВОЗЗРЕНЧЕСКОЙ ПОДГОТОВКИ	141
6.2. МИРОВОЗЗРЕНЧЕСКАЯ КОНЦЕПЦИЯ.....	142
6.3. ПРИНЦИПЫ НЕГЕОЦЕНТРИЗМА И НЕАНТРОПНЫЙ ПРИНЦИП	142
6.4. О СОДЕРЖАНИИ КАТЕГОРИЙ "ОБЪЕКТИВНОЕ" И "СУБЪЕКТИВНОЕ"	144
6.5. ЕСТЕСТВЕННО–НАУЧНЫЕ КРИТЕРИИ ОБЪЕКТИВНОГО И СУБЪЕКТИВНОГО СУЩЕСТВОВАНИЯ.....	146
6.6. ИЛЛЮЗИЯ СУБЪЕКТИВНОГО, КАК ОДНА ИЗ ФОРМ МАЙИ	147
6.7. ПРИМЕНЕНИЕ КРИТЕРИЕВ РЕАЛЬНОСТИ НА ПРАКТИКЕ В РАЗЛИЧНЫХ ФОРМАХ СОЗНАНИЯ	151
6.8. ЕСТЕСТВЕННО–НАУЧНАЯ ПОСТАНОВКА ОСНОВНОГО ВОПРОСА ФИЛОСОФИИ	154
6.9. ПЕРИОДИЧЕСКАЯ КЛАССИФИКАЦИЯ ФОРМ СОЗНАНИЯ	156
6.8.1. КРИТЕРИЙ УРОВНЯ РАЗВИТИЯ СОЗНАНИЯ	156
6.8.2. ФИЛЬТРЫ СОЗНАНИЯ	157
6.8.3. ДИАГРАММА СОСТОЯНИЙ И ПЕРЕХОДОВ СОЗНАНИЯ ЧЕЛОВЕКА В ЭВОЛЮЦИИ	176
7. КЛАССИФИКАЦИЯ МЕТОДОВ ПЕРЕХОДА ЧЕЛОВЕКА В ВЫСШИЕ ФОРМЫ СОЗНАНИЯ	178
7.1. ПСИХОФИЗИОЛОГИЧЕСКИЕ МЕТОДЫ	179
7.2. ТЕХНОЛОГИЧЕСКИЕ МЕТОДЫ.....	180
7.3. СОЦИАЛЬНЫЕ И МИКРОСОЦИАЛЬНЫЕ МЕТОДЫ	184
7.4. РОЛЬ ЦЕЛИ И НАМЕРЕНИЯ ПРИ ДОСТИЖЕНИИ ВЫСШИХ ФОРМ СОЗНАНИЯ.....	184



8. МЕТОД ПЕРЕХОДА ИЗ ФИЗИЧЕСКОГО СОЗНАНИЯ В АСТРАЛЬНОЕ, А ИЗ НЕГО В МЕНТАЛЬНОЕ И БУДХИЧЕСКОЕ (ФС – ДАС – АС – ФС – МС – АС – БС). ХАРАКТЕРИСТИКА НОРМАЛЬНЫХ ФОРМ СОЗНАНИЯ.....	192
8.1. ФИЗИЧЕСКОЕ СОЗНАНИЕ.....	193
8.2. ПЕРЕХОД В СОСТОЯНИЕ СНА СО СНОВИДЕНИЯМИ.....	194
8.3. СОН СО СНОВИДЕНИЯМИ, КАК ДОФИЗИЧЕСКОЕ АСТРАЛЬНОЕ СОЗНАНИЕ.....	196
8.4. АСТРАЛЬНОЕ СОЗНАНИЕ.....	226
8.5. МЕНТАЛЬНОЕ СОЗНАНИЕ.....	230
8.6. БУДХИЧЕСКОЕ (КАУЗАЛЬНОЕ) СОЗНАНИЕ.....	237
9. ЗЕРКАЛЬНАЯ МОДЕЛЬ РАЗВИТИЯ СОЗНАНИЯ. ИСКУССТВО ВЫРАЩИВАНИЯ ЖЕМЧУГА И ИСКУССТВО ПРЕВРАЩЕНИЯ ЖЕМЧУГА В АЛМАЗ.....	249
9.1. МОДЕЛЬ СОЗНАНИЯ, КАК СИСТЕМЫ КОНЦЕНТРИЧЕСКИХ ПОЛУПРОЗРАЧНЫХ ЗЕРКАЛ.....	250
9.2. ИСКУССТВО ВЫРАЩИВАНИЯ ЖЕМЧУГА И ИСКУССТВО ПРЕВРАЩЕНИЯ ЖЕМЧУГА В АЛМАЗ.....	254
9.3. УЧЕНИЕ О СКОЛЬЗЯЩЕМ ПО КРУГУ САНСАРЫ ЭПИЦЕНТРЕ ЭВОЛЮЦИИ, КАК ТОЧКЕ СБОРКИ СОЗДАТЕЛЯ ЗВЕЗД.....	258
9.4. КОММЕНТАРИЙ К ЧЕТЫРЕМ БЛАГОРОДНЫМ ИСТИНАМ ГАУТАМЫ БУДДЫ.....	260
9.6. УЧЕНИЕ ОБ ИСТИНЕ.....	264
10. ВОЗМОЖНОСТИ ЧЕЛОВЕКА ПРИ НЕКОТОРЫХ ФОРМАХ СОЗНАНИЯ.....	265
11. КАК ВОСПРИНИМАЮТ ДРУГ ДРУГА ЛЮДИ В РАЗЛИЧНЫХ ФОРМАХ СОЗНАНИЯ.....	266
12. СОЗНАНИЕ И ПЕРЕВОПЛОЩЕНИЯ, Т.Е. РЕИНКАРНАЦИИ.....	273
13. ПРОЦЕСС РЕИНКАРНАЦИЙ КАК ДВИЖЕНИЕ ЧЕЛОВЕКА В СУПЕРПРОСТРАНСТВЕ РАЗВИТИЯ.....	275
14. МЫШЛЕНИЕ, РЕЧЬ И ЧТЕНИЕ ПРИ РАЗЛИЧНЫХ ФОРМАХ СОЗНАНИЯ.....	288
15. ИЕРАРХИЯ МАНВАНТАР, ФРАКТАЛЬНАЯ СТРУКТУРА ВСЕЛЕННОЙ И ПРОЦЕССОВ ЭВОЛЮЦИИ СОЗНАНИЯ.....	295
16. ОСНОВНЫЕ ПРИНЦИПЫ ВЕЛИКОГО УЧЕНИЯ ТЁДОЛ.....	303
17. СОЗНАНИЕ И РАЗВИТИЕ ОБЩЕСТВА.....	306
17.1. БАЗОВАЯ ТЕОРЕТИЧЕСКАЯ КОНЦЕПЦИЯ.....	306
17.2. МАТЕМАТИЧЕСКАЯ ТЕОРИЯ РАЗВИТИЯ СОЗНАНИЯ.....	308
17.3. ЭЗОТЕРИЧЕСКАЯ ТЕОРИЯ РАЗВИТИЯ ОБЩЕСТВА В ГРУППАХ ФОРМАЦИЙ.....	310
18. ЯМА, НИЯМА И АХИМСА, КАК ОСНОВА ТЕХНИКИ БЕЗОПАСНОСТИ. МОТИВАЦИЯ И ЗАКОН.....	314
19. ТЕХНОЛОГИЧЕСКИЙ ПРОГРЕСС КАК ПУТЬ ОСВОБОЖДЕНИЯ.....	317



20. ПОНЯТИЕ "НООСФЕРА" И КВАНТОВАЯ МОДЕЛЬ СОЛНЕЧНОЙ СИСТЕМЫ. НАУКА НА ПУТИ К СИНТЕЗУ С ЭЗОТЕРИЧЕСКОЙ КОНЦЕПЦИЕЙ КОСМОСА.....	320
21. МАРКСИСТСКИЕ МОДЕЛИ И РЕАЛЬНЫЕ ПУТИ РАЗВИТИЯ ОБЩЕСТВА.....	334
22. О ПУТИ ПЕРЕХОДА ТЕХНОКРАТИЧЕСКОЙ ЦИВИЛИЗАЦИИ К ПОСТАПОКАЛИПТИЧЕСКОМУ ОБЩЕСТВУ	379
23. ИНФОРМАЦИОННЫЙ АНАЛИЗ ПРОЦЕССА ТРУДА И ГИПОТЕЗЫ ОБ ИНФОРМАЦИОННОЙ ПРИРОДЕ СТОИМОСТИ И ВРЕМЕНИ.....	386
23.1. ТРУД, КАК ИНФОРМАЦИОННЫЙ ПРОЦЕСС. ТЕЛО ЧЕЛОВЕКА И СРЕДСТВА ТРУДА – КАК ИНФОРМАЦИОННЫЕ СИСТЕМЫ	387
23.2. ИНФОРМАЦИОННАЯ ТЕОРИЯ СТОИМОСТИ	389
23.3. ИНФОРМАЦИОННАЯ ТЕОРИЯ ВРЕМЕНИ	392
23.4. ИНФОРМАЦИЯ, КАК ЧИСТЫЙ ТОВАР	395
23.5. СТОИМОСТЬ И АМОРТИЗАЦИЯ ПРОГРАММНЫХ СИСТЕМ, БАЗ ДАННЫХ И ИНТЕЛЛЕКТУАЛЬНЫХ СИСТЕМ (НЕМАТЕРИАЛЬНЫХ АКТИВОВ). ВОЗМОЖНОСТЬ ВОЗРАСТАНИЯ СТОИМОСТИ ГЕНЕРАТОРОВ ИНФОРМАЦИИ	397
23.6. "ЕСТЕСТВЕННАЯ ТЕОРИЯ СОБСТВЕННОСТИ". ВЫВОДЫ	399
24. КОГНИТИВНАЯ КОНЦЕПЦИЯ СИСТЕМЫ "ЭЙДОС"	403
24.1. НЕКЛАССИЧЕСКАЯ ТЕОРИЯ РАЗВИТИЯ ТЕХНИКИ	404
24.2. КОГНИТИВНАЯ КОНЦЕПЦИЯ	406
24.2.1. НЕОБХОДИМОСТЬ КОГНИТИВНОЙ КОНЦЕПЦИИ	407
24.2.2. БАЗОВАЯ КОГНИТИВНАЯ КОНЦЕПЦИЯ	407
24.2.3. ПЕРСПЕКТИВНАЯ КОГНИТИВНАЯ КОНЦЕПЦИЯ	413
24.3. НЕКОТОРЫЕ ОБЛАСТИ ВОЗМОЖНОГО ПРИМЕНЕНИЯ СИСТЕМЫ "ЭЙДОС"	434
24.4. ВЫВОДЫ.....	435
25. БИОЛОКАЦИЯ, КАК КОЛИЧЕСТВЕННЫЙ СОПОСТАВИМЫЙ МЕТОД ИССЛЕДОВАНИЯ ОБЪЕКТОВ РАЗЛИЧНОЙ ПРИРОДЫ И МАСШТАБА	439
25.1. ИСТОЧНИКИ ИНФОРМАЦИИ	439
25.2. ТЕРМИНОЛОГИЯ.....	440
25.3. ИСТОРИЯ.....	441
25.4. ИНСТРУМЕНТАРИЙ.....	441
25.5. СПОСОБНОСТЬ К БИОЛОКАЦИИ	442
25.6. СУТОЧНЫЕ ВАРИАЦИИ.....	442
25.7. ОШИБКИ ОПЕРАТОРОВ	443
25.8. БИОЛОКАЦИЯ И ЭКОЛОГИЯ	443
25.9. МОРСКАЯ БИОЛОКАЦИЯ.....	444
25.10. ЧЕТЫРЕ ТИПА ПОЛЯРИЗАЦИИ ЭНЕРГЕТИКИ ЛЮДЕЙ	444
25.11. БИОЛОКАЦИЯ, БИОРИТМЫ И АКУПУНКТУРА.....	447
25.12. БИОЛОКАЦИЯ И ГИПНОЗ.....	451
25.13. ОСТАТОЧНЫЙ БИОЛОКАЦИОННЫЙ ЭФФЕКТ И АКТИВАЦИЯ.....	451
25.14. БИОЛОКАЦИОННЫЙ ЭФФЕКТ ОТ ИЗОБРАЖЕНИЙ	453
25.15. БИОЛОКАЦИЯ И РАСТЕНИЯ.....	460
25.16. БИОЛОКАЦИОННЫЙ ЭФФЕКТ, КАК КОЛИЧЕСТВЕННЫЙ СОПОСТАВИМЫЙ МЕТОД ИЗМЕРЕНИЯ УРОВНЯ СИСТЕМНОЙ ОРГАНИЗАЦИИ ОБЪЕКТОВ РАЗЛИЧНОЙ ПРИРОДЫ И МАСШТАБА	461
25.17. ВЛИЯНИЕ ФОРМЫ И РАСПОЛОЖЕНИЯ ОБЪЕКТОВ НА ВЕЛИЧИНУ БИОЛОКАЦИОННОГО ЭФФЕКТА	469



25.18. БИОЛОКАЦИОННЫЙ ЭФФЕКТ И "ПОТЕНЦИАЛ ДЕЙСТВИЯ" СИСТЕМЫ	471
25.19. ЗАВИСИМОСТЬ ДЛИНЫ СТОЯЧИХ ВОЛН БЛЭ ОТ ЦВЕТА ИССЛЕДУЕМОГО ОБЪЕКТА	477
25.20. ЗАВИСИМОСТЬ БЛЭ ОТ ТЕМПЕРАТУРЫ И ЭЛЕКТРОМАГНИТНОГО ИЗЛУЧЕНИЯ.....	478
25.21. "ЧТО ЖЕ ДВИЖЕТ РАМКОЙ" И КАКОВ ВОЗМОЖНЫЙ МЕХАНИЗМ БИОЛОКАЦИОННОГО ЭФФЕКТА?	478
25.22. АНАЛОГИЯ МЕЖДУ БИОЛОКАЦИОННЫМ ЭФФЕКТОМ, ИСПОЛЬЗОВАНИЕМ МАЯТНИКА И СПИРИТИЗМОМ	479
26. КРАТКОЕ ОПИСАНИЕ НЕКОТОРЫХ СЛУЧАЕВ И ЭКСПЕРИМЕНТОВ АВТОРА В ВЫСШИХ ФОРМАХ СОЗНАНИЯ.....	481
26.1. ПЕРВАЯ ВСТРЕЧА С НЛО (ПОДОБНАЯ ОПЫТУ МОНРО).....	486
26.2. ПЛАВНЫЙ ПЕРЕХОД В АСТРАЛЬНОЕ СОЗНАНИЕ ИЗ СОСТОЯНИЯ ОСОЗНАННОГО СНА "ПРИ ПОЛЕТЕ НАД ЗОЛОТЫМ СВЕРКАЮЩИМ НА СОЛНЦЕ КУПОЛОМ КОЛОКОЛЬНИ"	498
26.3. ПЕРВОЕ ПОСВЯЩЕНИЕ (КОЛЬЦО)	500
26.4. ПЕРЕХОД В МЕНТАЛЬНОЕ СОЗНАНИЕ ПРИ ЧТЕНИИ АГНИ-ЙОГИ (МОСКВА, 7-Й ЭТАЖ).....	501
26.5. ОБУЧЕНИЕ ПОЛЕТАМ НА СТОРОЖЕВОЙ КАЗАЧЬЕЙ ГОРКЕ В г.КРАСНОДАРЕ И НА НОВОРОССИЙСКОМ ПЕРЕВАЛЕ	504
26.6. СЛУЧАЙ СО СПОНТАННЫМ ЯСНОВИДЕНИЕМ В ТУРИСТИЧЕСКОМ ПОЕЗДЕ ПРИ АКТИВИЗАЦИИ ГОРЛОВОЙ ЧАКРЫ ("ВИЗУДХА").....	507
26.7. ЧТЕНИЕ ЛЕКЦИЙ В АСТРАЛЬНОМ КОЛЛЕДЖЕ ОБ ЭНЕРГЕТИЧЕСКИХ УРОВНЯХ ЗЕМЛИ И О МЕТОДИКЕ ПЕРЕХОДА В АСТРАЛЬНОЕ СОЗНАНИЕ ЧЕРЕЗ ОСОЗНАНИЕ СНА	510
26.8. ЯРКИЙ СЛУЧАЙ СПОНТАННОЙ ЗРИТЕЛЬНОЙ ТЕЛЕПАТИИ С МАМОЙ ("ПИРАМИДЫ")	512
26.9. ЭКСПЕРИМЕНТЫ С БРАТОМ ПО ЗРИТЕЛЬНОЙ ТЕЛЕПАТИИ В МЕНТАЛЬНОМ СОЗНАНИИ ("РОЗА").....	516
26.10. НЕОСОЗНАННЫЙ ВИЗИТ В ФОРМЕ ВИХРЯ К МАМЕ.....	520
26.11. ПОЛЕТ ДРУГА НА РАБОТУ К МАТЕРИ	521
26.12. ГРУППОВЫЕ ПЕРЕХОДЫ В АСТРАЛЬНОЕ СОЗНАНИЕ С УЧАСТИЕМ ЧЕЛОВЕКА, ЗАНИМАВШЕГОСЯ "ПОЛНЫМ ОТКЛЮЧЕНИЕМ МЕТОДОМ АУТОТРЕНИНГА"	523
26.13. ИССЛЕДОВАНИЕ В МЕНТАЛЬНОМ СОЗНАНИИ (ОПЫТ С КНИГОЙ А.С.ПУШКИНА И ЧТЕНИЕМ ГАЗЕТ С ЗАКРЫТЫМИ ГЛАЗАМИ).....	524
26.14. ИСПЫТАНИЕ НА СЕБЕ МИКРОСОЦИАЛЬНОЙ МЕТОДИКИ ПЕРЕВОДА В МЕНТАЛЬНОЕ СОЗНАНИЕ	527
26.15. ПОЛЕТ К ПЛАНЕТАМ СОЛНЕЧНОЙ СИСТЕМЫ. КОНТАКТ С ЦИВИЛИЗАЦИЯМИ ВЕНЕРЫ И САТУРНА	528
26.16. ОБ ОДНОМ СЕРЬЕЗНОМ ИССЛЕДОВАНИИ В ВЫСШИХ ФОРМАХ СОЗНАНИЯ.....	529
26.16.1. СПОНТАННЫЙ ПЕРЕХОД ИЗ СОСТОЯНИЯ СНА В АСТРАЛЬНОЕ И МЕНТАЛЬНОЕ СОЗНАНИЕ	530
26.16.2. НАБЛЮДЕНИЕ АСТРАЛЬНОГО ШНУРА И АСТРАЛЬНОГО ТЕЛА ПРИ МЕНТАЛЬНОМ СОЗНАНИИ.....	533
26.16.3. ОСВОЕНИЕ УПРАВЛЕНИЯ ФИЗИЧЕСКИМ ТЕЛОМ ПРИ МЕНТАЛЬНОМ СОЗНАНИИ.....	533
26.16.4. ИССЛЕДОВАНИЕ ВЗАИМОДЕЙСТВИЯ В ВЫСШИХ ФОРМАХ СОЗНАНИЯ С ФИЗИЧЕСКОЙ СРЕДОЙ ПРИ РАЗЛИЧНЫХ СТЕПЕНЯХ МАТЕРИАЛИЗАЦИИ ТЕЛА. ОПАСНОСТЬ ПОЛНОЙ МАТЕРИАЛИЗАЦИИ	535
26.17. СЛУЧАИ СПОНТАННОГО ТЕЛЕКИНЕЗА ИЛИ ЧЕГО-ТО ЕЩЕ.....	538



26.18. ВИЗИТ ДРУГА В ВЫСШЕЙ ФОРМЕ СОЗНАНИЯ "В НЕ ОЧЕНЬ ПОДХОДЯЩИЙ МОМЕНТ"	540
26.19. ИССЛЕДОВАНИЕ АСТРАЛЬНОЙ ТРУБЫ, ВИЗИТ К ДРУГУ И ПОЛЕТ НАД ИНДИЙСКИМ ОКЕАНОМ.....	542
26.20. СЛУЧАЙ "АСТРАЛЬНОГО" НАПАДЕНИЯ. БОРЬБА СО "СТАРУХОЙ", УНИЧТОЖЕНИЕ ЗОЛОТОГО ЦИЛИНДРА	560
26.21. ОПЫТ ПЕРЕХОДА ОТ ВООБРАЖЕНИЯ К ЯСНОВИДЕНИЮ ("СЛУЧАЙ С ГОРЯЧЕЙ ВОДОЙ").....	563
26.22. СПОНТАННАЯ МАТЕРИАЛИЗАЦИЯ "НА ПИРУШКЕ" ПРИ ВОЗВРАЩЕНИИ ДОМОЙ В АСТРАЛЬНОМ СОЗНАНИИ	566
26.23. ПОПЫТКА ПОМЕШАТЬ ВОЛЬФУ МЕССИНГУ НА ЕГО ВЫСТУПЛЕНИИ И ЧТО ИЗ ЭТОГО ПОЛУЧИЛОСЬ	567
26.24. ВИДЕНИЕ НА "ЗВЕЗДНОМ ЭКРАНЕ" УРАВНЕНИЙ ЕДИНОЙ ТЕОРИИ ПОЛЯ (КОНТАКТ С А. ЭЙНШТЕЙНОМ).....	570
26.25. АКТИВИЗАЦИЯ ЦЕНТРОВ ПРИ ЧТЕНИИ КНИГИ САХАРОВА "ТРЕТИЙ ГЛАЗ"	575
26.26. РАЗРАБОТКА МЕТОДА, ПОЗВОЛЯЮЩЕГО ОТЛИЧАТЬ ФАНТАЗИИ О ПРОШЛОМ И БУДУЩЕМ ОТ РЕАЛЬНОСТИ И ИССЛЕДОВАНИЕ НЕКОТОРЫХ РЕИНКАРНАЦИЙ	577
26.26.1. ОПИСАНИЕ МЕТОДА	578
26.26.2. АСТРОНОМ ПАЛЕОЛИТА.....	582
26.26.3. ДРЕВНИЙ ФИЛОСОФ ПОД ДЕРЕВОМ	584
26.26.4. ИРАНСКИЙ ПРИДВОРНЫЙ МАГ И МУДРЕЦ	585
26.26.5. ПЕРИОД ОТ ПРОШЛОГО ВОПЛОЩЕНИЯ ДО НЫНЕШНЕГО. ПУТЕШЕСТВИЕ В СИДПА БАРДО С УЧИТЕЛЕМ.....	588
26.26.6. НЕКОТОРЫЕ ВЫВОДЫ	593
26.27. 1972–й ГОД: "РОДИЛСЯ НОВЫЙ АРХАТ" (АРИЗОНА)	594
26.28. ВСТРЕЧА С ДЭВОЙ В КИНОТЕАТРЕ "ЛУЧ"	596
26.29. СЛУЧАЙ ВЗАИМОДЕЙСТВИЯ С ЭЛЕКТРИЧЕСКИМИ ПРОВОДАМИ (ПОД НАПРЯЖЕНИЕМ) В АСТРАЛЬНОМ СОЗНАНИИ.....	605
26.30. ПУТЕШЕСТВИЕ В 2400 ГОД ИЗ ДЕТСКОЙ ХУДОЖЕСТВЕННОЙ ШКОЛЫ.....	606
26.31. ЕЩЕ О НЕСКОЛЬКИХ ВСТРЕЧАХ С НЛО	608
26.31.1. КРАСНЫЙ КРЕСТ – ЗНАК ПСИХИЧЕСКОЙ ЭНЕРГИИ	609
26.31.2. ВСТРЕЧА С "КОРОЛЕВЫМ ИЛИ ВЕРНЕРОМ ФОН БРАУНОМ" И "ТРЕКОМ" ИЗ НЛО НА КРЫШЕ ДОМА.....	610
26.31.3. ВСТРЕЧА С НИМИ ЖЕ НА КОНФЕРЕНЦИИ ПО ПАРАПСИХОЛОГИИ	613
26.31.4. ВСТРЕЧА С ОДНИМ ИЗ НИХ В ЗАКРЫТОМ ИНСТИТУТЕ И ПОЛЕТ С ДРУГОМ ИЗ МЫТИЦ НА ПОЛИГОН В АРИЗОНУ И ОБРАТНО	616
26.31.5. КОНТАКТ ПЕРВОГО РОДА В ФИЗИЧЕСКОЙ ФОРМЕ СОЗНАНИЯ.....	626
26.32. ВСТРЕЧА НА ГОРЕ МЕРУ С ПОСВЯЩЕННЫМ ЦАРЕМ ИЗ ЭЛЛАДЫ.....	628
26.33. СЛУЧАЙ ПЕРЕХОДА В МЕНТАЛЬНОЕ И БУДДИЧЕСКОЕ СОЗНАНИЕ ПОСЛЕ АКТИВИЗАЦИИ АДЖНА–ЧАКРЫ В г. ГЕЛЕНДЖИКЕ	634
26.34. КАК МАМУ СПАС "ДУХ ЛЕСА"	641
26.35. КАК ДЕД НАШЕЛ УКРАДЕННУЮ ЛОШАДЬ И ГИРЬКИ ОТ ХОДИКОВ	643
26.36. "ЮБИЛЕЙНЫЙ РУБЛЬ"	648
26.37. ВСТРЕЧА НА "ПЕРЛАМУТРОВОЙ ПЛАНЕТЕ" С ПРЕЗИДЕНТОМ ГАЛАКТИКИ (ТЕЛЕПОРТАЦИЯ ПО КОМПЬЮТЕРНОМУ ВНЕПРОСТРАНСТВЕННОМУ КАНАЛУ, КОТОРЫЙ БУДЕТ СОЗДАН В БУДУЩЕМ)	654
26.38. ФРАНЦУЗСКОЕ ВИНО ИЗ ВОДОПРОВОДНОГО КРАНА	659
26.39. О ТОМ, КАК Я ВПЕРВЫЕ УЗНАЛ ПРО ПАРАЛЛЕЛЬНЫЕ МИРЫ И О ТОМ, ЧТО ЗА ЭТИМ ПОСЛЕДОВАЛО.....	660
26.40. ДЕСЯТЬ СЕКУНД, КОТОРЫЕ ИЗМЕНИЛИ МИР.....	663
26.41. КАК МЫ СОБИРАЛИ ГРИБЫ.....	666



26.42. ИЗУЧЕНИЕ НЛО В АРМИИ.....	668
26.42.1. НА ШТАБНОМ ЗАНЯТИИ.....	668
26.42.2. МЕТОДИЧЕСКИЕ УКАЗАНИЯ.....	670
26.42.3. ЭКСПЕДИЦИЯ В РАЙОН ОЧЕНЬ ЧАСТОГО НАБЛЮДЕНИЯ НЛО.....	671
26.42.4. СЛУЧАЙ 1-Й.....	674
26.42.5. СЛУЧАЙ 2-Й.....	675
26.42.6. СЛУЧАЙ 3-Й.....	675
26.42.7. СЛУЧАЙ 4-Й.....	675
26.42.8. ДОКЛАД В МИНИСТЕРСТВЕ ПО ИЗУЧЕНИЮ НЛО.....	676
26.43. ТОРСИОННЫЙ ГЕНЕРАТОР В ДОМЕ ЮНЫХ ТЕХНИКОВ.....	678
26.44. ВЛИЯНИЕ МЫСЛЕННОГО ВНУШЕНИЯ НА ЖИВОТНЫХ (КОТ).....	679
26.45. ДЕМОНСТРАЦИЯ ЧЕРТИКА В СТАКАНЕ С ВОДКОЙ.....	680
26.46. СВЕЯЩИЕСЯ ГЛАЗА ПРИ МЫСЛЕННОМ МАССАЖЕ ВНУТРЕННИХ ОРГАНОВ.....	680
26.47. ВСТРЕЧА БЫВАЛОГО ОХОТНИКА С ГУМАНОИДАМИ В ГОРАХ АДЫГЕИ.....	681
26.48. СЛУЧАЙ С ПОИСКОМ УКРАДЕННЫХ ДОКУМЕНТОВ (В АРМИИ).....	684
26.49. СЛУЧАЙ У МАМЫ С СПОРТЛОТО.....	687
26.50. ДИСТАНЦИОННОЕ НАБЛЮДЕНИЕ КАК ВОЗМОЖНАЯ ПРИЧИНА МАНИИ ПРЕСЛЕДОВАНИЯ.....	687
26.51. СКРИП ПОЛОВИЦ И СТУК ТАРЕЛОК (Я И САША ДЬЯЧЕНКО).....	687
26.52. ВЕЩЕЙ СОН С ЭЛЕМЕНТАМИ ТЕЛЕКИНЕЗА.....	687
26.53. КАК ЛЕШИЙ ОБОРОНЯЛ ДЕРЕВНЮ ОТ НЕМЦЕВ.....	687
26.54. АСТРАЛЬНЫЙ ТРЕНАЖЕР И ГУРУ-ПРОФЕССОР.....	688
26.55. НЕКОТОРЫЕ ОБОБЩЕНИЯ ИЗ ОПИСАННЫХ СЛУЧАЕВ ПЕРЕХОДА В ВЫСШИЕ ФОРМЫ СОЗНАНИЯ.....	689
26.55.1. Методы убирания галлюцинаций из осознанного сна.....	689
26.55.2. Как найти свой дом в АС, чтобы вернуться в ФС?.....	692
26.56. НЕСКОЛЬКО СЛУЧАЕВ С МОЕЙ МАМОЙ И ЕЕ МУЖЕМ.....	695
26.56.1. Как Василий Григорьевич показал маме полупрозрачное существо.....	696
26.56.2. Встреча мамы с Василием Григорьевичем на 3-й день после его смерти.....	696
26.56.3. Как Василий Григорьевич спас маму от пожара.....	696
27. ПЕРЕХОД В ВЫСШИЕ ФОРМЫ СОЗНАНИЯ КАК ВЫСШАЯ ФОРМА НЕСПЕЦИФИЧЕСКОЙ АДАПТАЦИОННОЙ РЕАКЦИИ.....	697
27.1. ОСНОВЫ ОБЩЕЙ ТЕОРИИ НЕСПЕЦИФИЧЕСКИХ АДАПТАЦИОННЫХ РЕАКЦИЙ.....	697
27.1.1. ПОНЯТИЕ АДАПТАЦИОННОЙ РЕАКЦИИ И УРОВНИ АДАПТАЦИИ.....	698
27.1.2. КОЛИЧЕСТВЕННАЯ И КАЧЕСТВЕННАЯ ХАРАКТЕРИСТИКА ФАКТОРОВ. СПЕЦИФИЧЕСКИЕ И НЕСПЕЦИФИЧЕСКИЕ АДАПТАЦИОННЫЕ РЕАКЦИИ.....	700
27.1.3. УРОВНИ НЕСПЕЦИФИЧЕСКОГО АДАПТАЦИОННОГО РЕАГИРОВАНИЯ: ГИПНОТИЧЕСКИЙ, ОБЫЧНЫЙ, АКТИВАЦИЯ, СТРЕСС, ПРОСВЕТЛЕНИЕ.....	701
Тип.....	702
реакции.....	702
Механизм реагирования.....	702
27.2. ПЕРЕХОД В ВЫСШУЮ ФОРМУ СОЗНАНИЯ КАК СПОСОБ ВЫХОДА ИЗ ЭКСТРЕМАЛЬНОЙ СИТУАЦИИ.....	703
27.2.1. ПРАКТИКА ДЗЕН.....	704
27.2.2. НЕКОТОРЫЕ СЛУЧАИ ПЕРЕХОДА В ВЫСШИЕ ФОРМЫ СОЗНАНИЯ И ИЗМЕНЕНИЯ ТЕМПА ВНУТРЕННЕГО ВРЕМЕНИ В ЭКСТРЕМАЛЬНЫХ СИТУАЦИЯХ.....	707
Случай с советским солдатом.....	707
Нелли Кулагина.....	708



Авария на производстве	708
Автомобильная авария	709
Авария на космическом корабле	709
Исследования измененного темпа времени	709
27.2.3. СЛУЧАЙ БОЛГАРСКОЙ ЯСНОВИДЯЩЕЙ ВАНГИ	712
27.2.4. СВЯЗЬ МЕЖДУ УДАРОМ ЭЛЕКТРИЧЕСКИМ ТОКОМ (В Т.Ч. МОЛНИЕЙ) И РАЗВИТИЕМ СВЕРХСПОСОБНОСТЕЙ	713
27.2.5. УЧЕНИЕ О РЕВОЛЮЦИОННОЙ СИТУАЦИИ. РОЛЬ ПСИХИЧЕСКОЙ И ИДЕОЛОГИЧЕСКОЙ УСТАНОВКИ В СОЗДАНИИ РЕВОЛЮЦИОННОЙ СИТУАЦИИ	713
28. НЕСКОЛЬКО ИДЕЙ ИЗ 1977 ГОДА	714
28.1. ОБ ИСТОЧНИКЕ ЭНЕРГИИ ГАЛАКТИКИ, И, ВОЗМОЖНО, СОЛНЦА И ДРУГИХ ЗВЕЗД	714
28.2. О СПОСОБЕ ВЫРАЩИВАНИЯ ОПТИМАЛЬНЫХ АНТЕНН	717
28.3. О ФЕРРОМАГНИТНОМ КВАНТОВОМ ГЕНЕРАТОРЕ НА ФОНОННОЙ НАКАЧКЕ	718
28.4. ВЫВОД УРАВНЕНИЙ ЭЙНШТЕЙНА ДЛЯ ВРАЩАЮЩЕГОСЯ ТЕЛА В РАМКАХ СТАНДАРТНОЙ ОБЩЕЙ ТЕОРИИ ОТНОСИТЕЛЬНОСТИ (ОТО)	719
28.5. НОВАЯ ГИПОТЕЗА О ПРИРОДЕ ГРАВИТАЦИИ И ЭЛЕКТРОСТАТИЧЕСКИЙ ГЕНЕРАТОР ЭДС В ВИДЕ ПРОВОДЯЩЕЙ БУТЫЛКИ КЛЕЙНА	723
28.6. ОБ АБСОЛЮТНО-ТОЧНЫХ ЧАСАХ, НЕ ТРЕБУЮЩИХ ПОДЗАРЯДКИ, ДОЛГОВЕЧНЫХ И БЕЗОПАСНЫХ ПОКРЫШКАХ ДЛЯ САМОЛЕТОВ И СВЕРХЭКОНОМИЧНОМ БУЛЬДОЗЕРЕ	725
29. ПРИЛОЖЕНИЯ	725
29.1. ДИАГРАММА СОСТОЯНИЙ И ПЕРЕХОДОВ СОЗНАНИЯ ЧЕЛОВЕКА В ЭВОЛЮЦИИ	725
29.2. РАЗВИТИЕ СОЗНАНИЯ КАК ПРЕОДОЛЕНИЕ ЭГО (ОСНОВЫ ИСКУССТВА ПРЕВРАЩЕНИЯ ЖЕМЧУГА В АЛМАЗ)	726
29.3. ОПОРНЫЕ ПУНКТЫ РАЗВИТИЯ СОЗНАНИЯ	728
29.4. СЛОВАРЬ ТЕРМИНОВ	730
30. ЗАКЛЮЧЕНИЕ	744
СПИСОК ЛИТЕРАТУРЫ	746
НЕКОТОРЫЕ СОКРАЩЕНИЯ	749
СОДЕРЖАНИЕ	750



Луценко Евгений Вениаминович

"Опыт исследования высших форм сознания"

МАСТЕРУ, ЗВЕЗДА КОТОРОГО СВЕТИТ ИЗ БУДУЩЕГО
(беседы об искусстве превращения жемчуга в алмаз)

Редактор: Е.В.Луценко (авторская правка)

Корректор: (вакансия)

Оригинал-макет: Е.В.Луценко

e-mail: lc@kubagro.ru

URL1: <http://lc.kubagro.ru>

URL2: <http://ej.kubagro.ru>